



DONOSTIA

2016KO EUROPAKO KULTUR HIRIBURU IZATEKO HAUTAGAIA

herritarren energia-olatuak — *elkarbizitzarako kultura —*

DSS2016EU

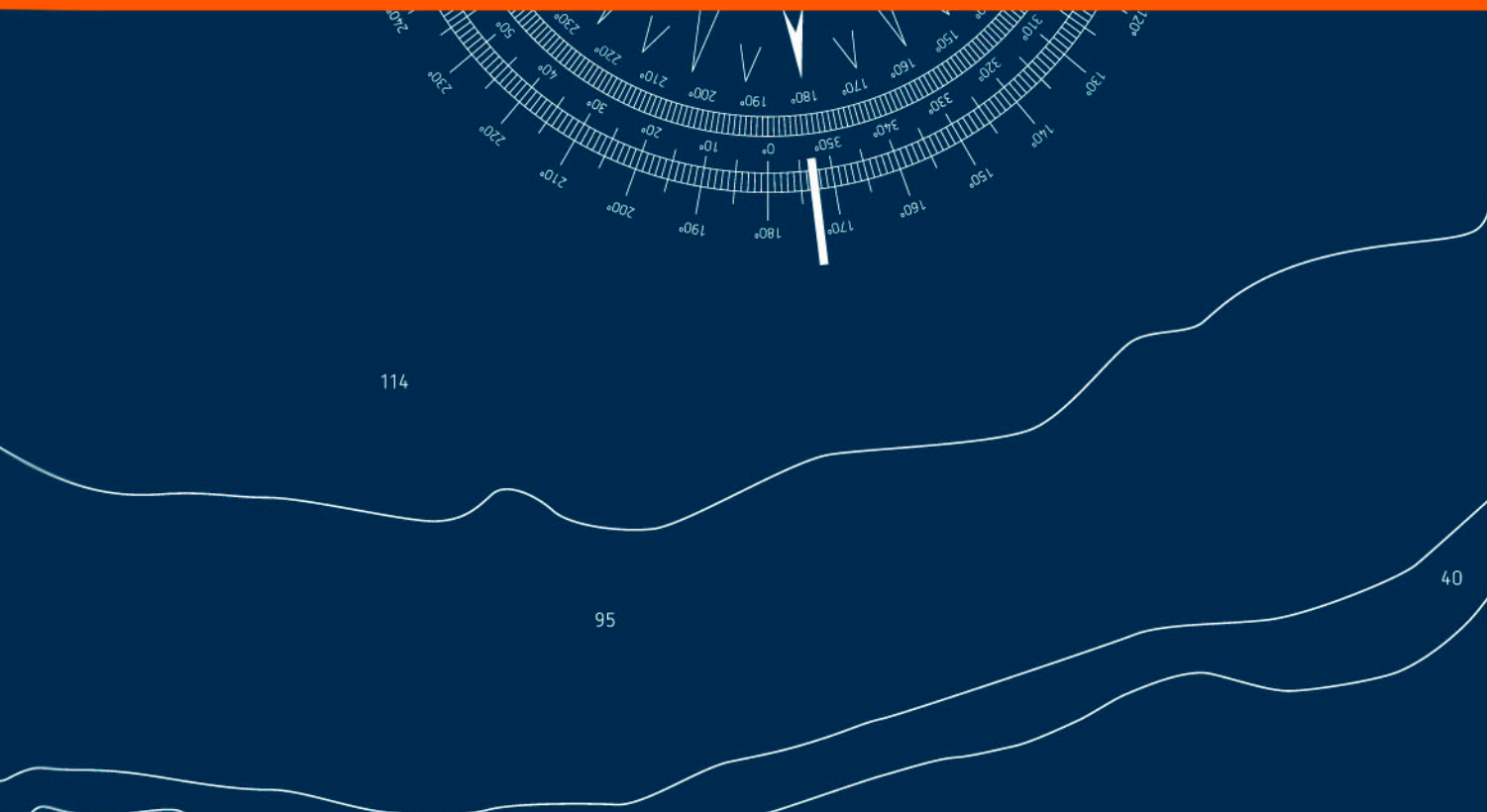







SAN SEBASTIAN
DONOSTIA 2016

Erakunde sustatzaileak

Donostiako Udala
Gipuzkoako Foru Aldundia
Eusko Jaurlaritza

Erakunde babesleak

Centro Kursaal – Kursaal Elkargunea
Construcciones Amenabar
Construcciones Moyua
EITB (Euskal Irrati Telebista)
El Diario Vasco
Euskaltel
Fomento de Construcciones y Contratas
Grupo Campezo
Ibercom
Kutxa Fundazioa
Murias
Obegisa
Orona

Erakunde laguntzaileak

ADEGI Gipuzkoako Enpresarien Elkartea
Donostiako Orfeoia
Euskadiko Orkestra
Udalaren Musika eta Dantza Eskola
Universidad de Navarra - TECNUN
UPV/EHU Euskal Herriko Unibertsitatea

www.sansebastian2016.eu

herritarren energia-olatuak—

*elkarbizitzarako
kultura—*



Donostiako Udala
Ayuntamiento de San Sebastián



Gipuzkoako Foru Aldundia
Diputación Foral de Gipuzkoa



EUSKO JAURLARITZA
GOBIERNO VASCO



Krisiak jotako Europa asaldatu honetan, ezin dugu ezer egin herritar aktiborik gabe, gizarte-kapitalaren indarririk gabe. Hirietako giza espazioa partekatuz elkarrekin bizi diren pertsonen talenturik gabe. Ideien indarririk gabe. Errealitatea aldatzeko, Europako emozioa berreskuratzearen alde lan egiteko, balio-kultura eta aniztasunaren elkarrizketa garatzeko irrika eta konpromiso hiritarrik gabe.

Testuinguru horretan, Donostiak funtsezko ideia bat dakar 2016an Kulturaren Europako Hiriburua izateko aurkeztu duen Hautagaitzan. Kultura-ekimen eta mugimenduz beterik dagoen giza eskalako hiri hau, terrorismoa pairatu duena eta oraindik zauri asko irekita dituena, gai da Atlantikoan azaleratzeko; herritarren energiari eta kulturak duen ahalmen eraldatzaileari esker, Europako beste hiriekin parteka dezakeen bizikidetzaren eredu bat eraikitzeko.

Donostiak giza eskubideekiko errespetuaren bidez, kultura-lankidetzaren bidez eta aniztasunaren Europarekin sareko lana eginez lortu nahi du erronka hori.

Odón Elorza
Donostiako Alkatea



Gipuzkoa kultura sarea. Zenbat eta sareago orduan eta modu eraginkorragoan erabiliko ditugu baliabideak; orduan eta kultur garapen maila handiagoa eskuratuko dugu. Kulturak sarean oinarritutako lankidetzak eskatzen du.

Zentzu honetan, Gipuzkoako Foru Aldundiak bat egin du eta buru belarri arituko da Donostia 2016ko Europako kulturaren hiriburu izan dadin. Donostia 2016ko Europako Kultur Hiriburu izateko Hautagaitzak aukera ezin hobea eskaintzen digu norberaren inguruko hausnarketa egiteko; gure elkarbizitza hobetzeko, gure nortasun plurala aberasteko, inguruko herri eta kulturekin etengabeko elkarrizketa eta harremana bultzatzeko.

Hautagaitza hau bitarteko ezin hobea bilakatu behar dugu gure ondarea, ohiturak, kultura zerbitzu eta azpiegiturak, kultur garapen eredu ezberdinetan diharduten pertsona, talde eta erakundeak sustatzeko eta geure arteko lankidetzak estuago bat burutzeko.

Herritarren energia handia behar duen proiektua da, baina, aldi berean, eragile indartsua ere izan behar du energia hori sortzeko.

Ilusioz lan egiten badugu, guztiok parte hartuz, proiektua konpartitzaerakoan eskuzabalak izanik eta, batez ere, gure buruan konfiantza izanik, orduan garaile izango gara. Epaimahaiaren emaitza edozein izanik ere.

Markel Olano Arrese
Gipuzkoako Diputatu Nagusia



Aukera honetaz baliatu nahi dut nire babes osoa adierazteko Donostiak 2016ko Europako Kulturaren Hiriburu izateko aurkeztutako Hautagaitzari. Nire ustez, hiriak benetan merezi du aitoren hori; izan ere, duela hainbat urtez geroztik, euskal kultura-jardueraren zutoihala da, baina ez hori bakarrik: nazioartean erreferente bihurtu da eremu honetan.

Bere zinema-jaialdiagatik, bere musika-hamabostaldiagatik... Kultura beti egon da borborrean Donostian, eta ez zait leku hoberik bururatzen Kulturaren Europako Hiriburu izendatzeko. Hautagaitza hau hiriarena da, baina Gipuzkoa eta Euskadirena ere bai. Hain zuzen ere, hautagaitzak Europako adierazpen artistikoen erdi-erdian jarriko du gure herria.

Europako Kulturaren Hiriburua izateko hautagaitza ez da aukera bat soilik; erronka bat da, hiriaren eta norberaren inguruko hausnarketa egiteko erabili behar duguna. Erronka bat da, gizarte honen indar eta sinergietatik abiatuz, berrikuntzazko etorkizun baterantz joan gaitezen. Hiriburutzak eta horrek bizitza kulturalari dakarkion berrikuntzak esperientzia berrietara eraman behar gaitu; azpiegitura berrietara, turismoaren gorakadara, eta baita ere, etorkizunean Euskadi libreagoa, solidarioagoa, iraunkorragoa eta lehiakorragoa eraikitzen.

Patxi López
Lehendakaria



DSS2016EU

Hau da Donostiako hautagaitza 2016an Europako Kultur Hiriburua izateko.

Orain dela bi urte baino zerbait gehiago portutik atera eta bidaiari ekin genion, eta gaur eskuratzen dizugu zureganaino eramane gaituen nabigazio-egunkaria, zu baitzara gure helmuga guztien artean lehena.

Elkar ezagutu, hori da kontua, elkar hobeto ezagutzea, eta gure ilusioen, proposamenen eta erantzukizunen berri zuri ematea, gero zuk zure iparorratzaren laguntza guri uzteko. Baietz gure norabide zuzendu zure aholkuei kasu egin eta segituan.

Zure esperientziaren eta zintzotasunaren beharrea gaude, iraganeko lokarriak askatu eta helmuga berri baterantz zorientsu abiatu ahal izateko. Hau da egin daitekeen bidaiarik onena: zatoz gurekin.



D

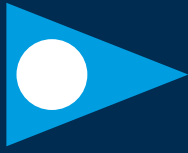

2



E



S

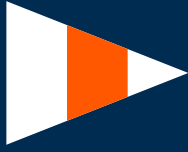

0



U



S

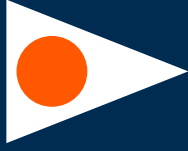

1



6

DSS2016EU-RANTZ GOAZ

- 17 nor gara?
- 21 zergatik behar dugu 2016ko Europako Kultur Hiriburua izan?

GURE BIDAIAREN FUNTSAK

- 66 elkarbizitarako kultura
- 68 herritarren energia-olatuak
- 69 Europa globalizazioa gizatiartzeko
- 72 zertaz ari gara kulturaz hitz egiten dugunean?
- 73 dss2016eu-ren balioak
- 76 ibaitik badiara
- 77 bidaian elkarrekin

KULTUR IBILBIDEAREN EGITARUA

- 85 hiru aditz nagusi eta zazpi itsasargi
- 87 elkar=bizitzen
- 111 elkar* hizketan
- 135 elkar>eragiten
- 159 ekintzen aukeraketa 2010-2016

NABIGAZIO-EGUNKARIA

- 181 *iparrorratza-helburuak*
- 185 *ibidaiarako baliabideak-lanerako sistemak*
 - 187 auzolab
 - 191 ideien uhartedia
 - 193 pagadi
 - 195 nabigazio-mapak
- 201 *bidaideak-publikoak*
- 205 *morse kodea-komunikazioa*
- 215 *tripulazioa-antolaketa*
- 223 *intendentzia-finantzazioa*
- 229 *kontrol panela-ebaluazioa*

INFORMAZIO PRAKTIKOA

- 241 azpiegiturak
- 247 hornikuntza
- 255 bertako eragile eta sareak
- 265 Europako eragile eta sareak



720

560

316

330

220

140

144

102

138

14

96

1900

DSS2016EU

DSS2016EU-RANTZ GOAZ —

700

320

335

167

150

134

134

15

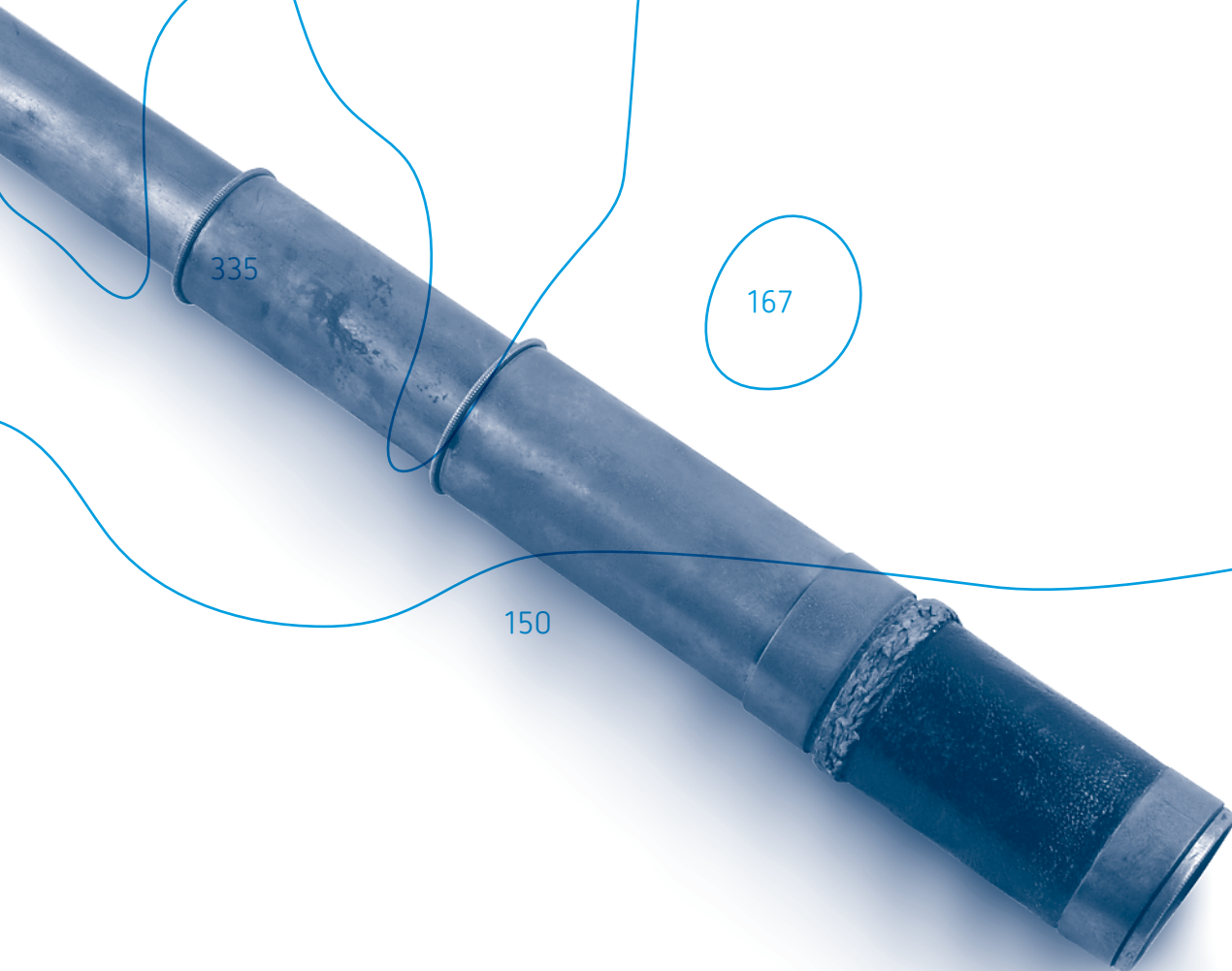



nor gara?—

Donostia, alegia Hautagaitzaren buru eta sustatzailea den hiria, neurri ertaineko hiria da (190.000 biztanle), Kantauri itsasoak bustia, Bizkaiko Golkoan. Bere paisaia berezia eta hiri-garapen harmoniko eta iraunkorra uztartzen jakin izan dituen hiria da hau, bere bizi-kalitateagatik erreferente nabarmena Espainia mailan.

Gipuzkoako Foru Erkidegoko Hiriburua ere da, eta bere lurraldean naturak tipologia desberdineko hiri eta herriekin bat egiten du. Guztien artean 700.000 biztanleko hiri-egitura osatzen dute, txikiagoak eta erdibidekoak diren herrien batuketaren ondorio dena, itsasoaren eta mendiaren, mendi paisaiaren eta hiri paisaiaren arteko oreka ederrean.

Gipuzkoa, eta beste bi foru-erkidegoak, Bizkaia batetik, Bilbo bere hiriburuarekin, eta bestetik Araba, Vitoria-Gasteiz hiriburuarekin, Euskadi Autonomia-Erkidegoa osatzen dute (2,1 milioi biztanle), hau da, garapen industrial, ekonomiko eta kultural handiko baterako mapa. Geografia —100 km-ko distantzia baino ez dago haien artean—, historia, kultura eta hizkuntzak partekatzen dituzte. Bi dira hizkuntza ofizialak: erdara eta euskara, jatorri jakinik ez duen hizkuntza aurreindoeuroparra azken hori, eta bizilagun dugun Nafarroako erkidegoan ere mintzatzen dena eta baita Iparraldeko hiru probintzietan ere. Izan ere, Gipuzkoa eta Donostian biltzen da euskaldun kopuru handiena, eta gipuzkoar hiriburuaren kasuan hiritarren %40ak erabiltzen du.

Donostiaren eta Frantziaren arteko gertutasunak —muga 20 kilometro eskasetara kokatzen da— bere izaera liberala, irekia era europarra areagotzen lagundu du. Geografia, gizarteak eta kulturak lortu duten gertutasun horrek Baiona-Donostia Euskal Eurohiria posible egin dute, erronkak eta ahalbideak elkarrekin aurrera eramateko aukera emango duen esparru geopolitiko eta soziokulturala, herrialde mugakideen arteko proiektuak sustatu eta bi lurraldeetako biztanleen arteko hartu-emana eta lankidetzaz estutzeko.

Donostia/Euskadik eta Baiona/Akitaniak osatzen duten ardatza Europako Arku Atlantiarraren muinean kokatuta dago, Bilboren eta Bordeleren artean, eta gure hiria Arku Atlantiarraren Hirien Batzarreko kide eraginkorra da. Atlantikoa izate bereko nortasun baten zati da. Hari esker mendetako tradizioa partekatzen dugu, gizakien, ekonomiaren eta kulturaren sarrera eta irteerarako ate bat, etengabe moldatzera behartzen gaituena.

Donostiak, bere kokapen geografikoa dela-eta, leku estrategikoa hartzen du, Iberiar Penintsularen eta kontinentearen artean, mundu atlantiarraren eta mediterraneoaren artean; baina, aldi berean, lurraldearen kohesioak eta ebakerak sortzen dituen arazoak konpondu gabe ditu oraindik.

Donostia, Antso Jakitunak, Nafarroako erregeak sortu zuen, 1180. urte inguruan. Itas portu izateko jaioa, gotorleku izateari utzi gabe, bere merkataritza izaerak, gaur egun hiritik bananduta dagoen Pasaia herri bizilagunean XVIII. mendean Europako porturik garrantzitsuenetako bat izatea ahalbidetu zion.

Donostiaren memoriak gerrak eta gatazkak ditu gogoan. Bere historia modernoa errautsetatik sortutako da, bat baino gehiago izan baitzen jaso zituen suteak, azkena 1813an: Konbentzio

gure kultur mapa birpentsatu—

Herritarren bulkada kultur mugari egiteraino iritsi da hiriaren eta lurraldearen bizieran: **Nazioarteko Zinemaldia, Musika Hamabostaldia** edota **Jazzaldia** dira horren adibide. Hirurak bere horretan diraute, eta ez hori bakarrik, gure hiriak Europako kultur egutegiari eskaintzen dizkion zita garrantzitsuenak dira. Hala ere, beste berri batzuk ere sortu dira denboraren poderioz: **Giza Eskubideen Zinemaldia**, Fantasiako eta Beldurrezko Zinemaldia, El Sol izeneko Publizitate Festibala, Surfilm Festibala. Eta horiekin batera, Tolosako **Nazioarteko Abesbatzen Lehiaketa** eta Tolosako Txotxongilo Jaialdia ere azpimarratu behar dira.

Hiriko kultur ekipamendua ere askotarikoa bezain zabala da,

eta **kultur eskaintza aberatsa prestatzen duten azpiegiturak gero eta gertuago daude herritarrengandik**. Kultur guneak, liburutegiak, hiriko zentroak, natur parkeak eta kultur parkeak, guztiek gure lurraldean barrena guztientzat hedatzen den sare bizia eratzen dute. Askotariko kultura bizia, azken finean; kantuan aritzeko, musika egin eta sortzeko, margotzeko, zizelkatzeko, argazkiak ateratzeko, idazteko, antzerkia lantzeko, bideoa eta zinea egiteko, hausnarketarako, galderak luzatzeko, eta ahal bada erantzunak aurkitzeko; kultura jende zabalarentzat, eta talde txikientzat ere bai; bertako eta munduko kultura, kultura elebiduna, bai euskaraz, bai erdaraz, eta baita eleaniztuna ere, frantsesez, ingelesez...

gerraren ostean Gipuzkoa frantziarren esku zegoenean, anglo-portugaldarren tropa aliatuek —frantziarrei herriak hartzen zizkieten neurrian— Donostian sartu eta su eman zioten hiriari. Orduan, donostiarraren ezaugarri den espiritu hiritarrak hiriaren berreraikitzea ekarri zuen. Gertakari hark betiko zehaztu du gure izaera, eta behar den bakoitzean, donostiarrak beti prest daude hiria berriz eraikitzeke erronkari aurre egiteko.

Zoritzarrez, ETA-ren indarkeriak eta terrorismoak elkarbizitzaren kalterako ari dira, gure herriko pertsona askoren bihotzak iluntasunez estaltzeko. Horregatik, Donostiak urteak daramatza ankerkeriaren kontra lan egiten, bakearen eta heziketa etikoaren mesedetan, eta herritarren eta erakundeen bitartez biktimen minari laguntza emanez. Bakearen Etxea, gaur Franco diktadoreak udako oporrak hartzen zituen etxean kokatua, behin aurten irekitzen denean, Europa eta munduko beste hiriekin proiektuak partekatzeke erreferente bihurtuko da, besteak beste, Bakearen Aldeko sarea osatzen duten 134 herrien artean aritzeko, edota Hiri Hezitzaileen Nazioarteko Sarean.

Gurea den gizarte hain konplexuan, guztion adonari eta ahaleginari esker aurre egin zaie eragozpenei, krisialdiei eta erronka berriei. Gure gizartea den altxorra, gure herritarrek

Ekipamendu horien aldamenean, **antzerki-aretoek, museoek, arte- zentroek eta entzunaretoek osatzen duten sarea** dago. Aipagarrienen artean daude, besteak beste, **Kursaal Jauregia**, Rafael Moneo arkitektoak itsasoaren pare-parean eraikia; Antzoki Zaharra eta guztiz berritu den **Victoria Eugenia; Arteleku arte eta kultura garaikidearen zentroa**; eta **Koldo Mitxelena Kulturunea**.

San Telmo Museo (Euskal Herritarren Museo) berria, **Musikene** (Euskal-Herriko Goi Mailako Musika Ikastegia) eta **Tabakalera** (Kultura Garaikidearen Zentroa) proiektua. Hain zuzen, tabako fabrika izandako horretan ikus-entzunezko programentzat

espazio berezia sortuko da 2016. urterako. Eta horiekin batera, Gipuzkoa, Euskadi eta Baiona-Donostia Eurohiriko beste hainbat kultur ekipamendu daude: Tolosako **Topic** txotxongilo museo, Bilboko **Guggenheim Museoa**, Gasteizko **Artium Museoa**, Baionako **Euskal Museoa** edota Biarritzeko **Surfaren eta Ozeanoaren Hiria**.

Kultur ekipamenduei lotu zaien Zientzia, Teknologia eta Ikerkuntza zentroyen sareak Euskadiko zientzia eta berrikuntzaren hiriburu bihurtu du Donostia. Bertan daude, besteak beste, **Aquariuma**, Zientziaren kutxaGunea edota **Donostia Physics Center**, eta oso gutxira hemen izango ditugu **Basque Culinary Center** sukaldari

unibertsitarioen bilgune izango dena eta **Talentuaren Etxea**, ikerlariak eta artistak bertan hartzeko egoitza. Denak bete-betean izango ditugu lanean 2016rako.

Hau da gure erronka: sistema kulturala birpentsatu, datozen hamarkadei begira moldatzeko. Globalizazioaren ondorioz eman den paradigma aldaketak, kultura analogikotik digitalera eman den urratsak eta gaur egun jasaten ari garen krisialdi ekonomikoak **mapa soziokultural hori berrantolatzea behartuko gaituzte, eta gure esku gaur ditugun baliabide ekonomikoiei ere etekin hobea eta handiagoa atera beharko diegu.**

erakutsi duten antolatzeko eta ekimenerako gaitasuna eta eraldaketa prozesuetan pertsonen nagusitasuna historikoki izan dira ezinbestekoak. Gure lurraldearen gogo sozial eta kulturalen azaltzen den hiritarren energia da hori. Pertsona horien guztien eskutik Europa mailan aitzindari diren politika sozialak jarri dira martxan.

Gaur, hiriak duen lehenetasuna mugikortasun iraunkorraren aldeko politika da. Horren bidez, hiriko «giroarekin» bat egingo duen mugitzeko modu zentzudunago bat lortu nahi da, kaleak oinezkoentzat egin, bidegorriak eta garraio publikoa sustatuz. Donostiako autobusen zerbitzua erabilienetakoa da Europa mailan. Oinezko eta bizikletentzako eremuen beharra aldarrikatzen dugu, tokian tokiko airearen kalitatea hobetzeko beharra, ingurumen arazoez jabetu eta erantzukizunez jokatzera, eta auzoetan birsorkuntza eta kultur etxe sare berriak bultzatzea.

Unibertsitateko guneak lau dira gurean, eta 15.000 ikasle biltzen dituzte guztira. Industria-parkeak bi dira eta teknologia-parke bat (3.000 lanposturekin) biozientziari emana, I+G zentroak, telekomunikazio eta ikus-entzunezkoak.

Gastronomiak leku garrantzitsua hartzen du euskal Kulturaren baitan, eta Michelin izarren (Arzak, Aduriz, Berasategi, Subijana...) biltze hutsetik haratago doan zeregina da; Donostian eta Gipuzkoa bezalako lurralde batean, gure sukaldaritzak etxeetan eta herrietako elkarteetan errotzen ditu bere sustraiak. Donostiako tabernetako pintxoek eta bere jatetxeen kalitateak goi mailako xarma turistikoa lortzen dute.

Mapa sozial eta kultural horretan zabaltzen du Donostiak Europako Kutur Hiriburua izateko bere Hautagaitza, bere mugetatik haratago hedatzeko; ekimen eta programa guztiak elkarrekin egingo ditugu, beste hiriekin, erakundeekin, eragile eta hiritar mugimenduekin, gure inguruko, gure mugakide diren parte hartzaile guztiekin. Eta horretarako, datorren Europako giza mapa berria eratzen lagunduko duen kontzeptu hiritar eta kultural bizi bat sustatu beharko dugu.

zergatik behar dugu 2016ko Europako Kultur Hiriburua izan? —

Kontakizun bat egin nahi genuke, sakona bezain hunkigarria. Aingura sustraietan eta izena europar berrikuntza etengabe eman duena. Kontakizun bat parte hartze kolektiboa azpimarratzeko, hortik jaioa baita 2016an Europako Kultur Hiriburua izateko gure Hautagaitza.

Ematen zaigun aukeraz baliatuta, gizartea eta kultura berreraiki nahi ditugu. Gure burua European aurkeztu nahi dugu, baina komunikabideek sortzen dituzten estereotipoetatik urrun dauden herritar talde eta herri bat bezala. Donostia hiriak bake-kultura babestu izan duelako beti, gauza guztien gaineratik, giza eskubideen alde eginez beti, eta kultura elkarbizitzarako tresna gisa ulertuta. Europak mendeetan zehar bultzatu dituen balioak, azken finean.

Terrorismoaren ondorioz eratzten den egoera zalantzakorrarekin gure hiria ia etengabe lotzen duen ideia hori zuzendu beharra dugu, jakitun gara. Hiriak orain du 2016an Europako Kultur Hiriburua izateko erronkari aurre egiteko aukera, eta ez soilik ideiekin eta giza baliabideekin hartuta daukagun konpromisoa saritzeko, baizik eta kultur berrikuntzarako prozesu etengabe horretan sakontzeko lagunduko gaituen bulkada berriari ekiteko. Konbentziturata eta seguru gaude, guztiontzat izango den kultur hiriburua eraikitzeko ardura hartuko dugu, eta orain egiteko beharra dugu, denbora ez delako alferrik pasatzen, eta Europak gu aintzat hartzeak behar dugun bultzada eman diezagukeelako.

Herritarrek, herritarren energia-olatu horrek hain zuzen, gure ahalmena indartzen dute, eta haiek European garenaren eta izan nahi dugunaren iturburu bihurtu zaizkigu. Globalizazio prozesu

honetan guztian erdi-erdian lehertu diren krisiak (gizartean, ekonomian, ingurugiroan, elikaduran, politikan eta balio demokratikoetan...) gainditzen lagunduko diguten arazoak dira, gatazkaz jositako errealitatea modu baikorren eraldatzeko.

Gure europar izaera indarberritzeko aukera paregabea da hau. Erroka eta konponbide berriak partekatu nahi ditugu Europarekin, munduaren egungo egoerari aurpegia eman eta herritar mugimendu berrien mugak eta aukerak bideratu, bizipen-trukearen eta talde-lanaren bitartez. Herritarren parte hartzeak, sorkuntzak berrikuntzarako eta aldaketarako tresna gisa, eta hiria eta euskal lurraldea osotasunean suspertzeko kultur jarduerak, arnas berria ematen diote gure ekintza-planari, itxaropen berria nazioarte mailako balio sozial, politiko, ekonomiko eta kulturalen berreskurapenari.

Europako Kultur Hiriburua izan nahi dugu, eta ez hiriko kultur politikaren ordezkari izateko bakarrik, gure lurraldea osotasunean ordezkatzeko baizik. ETaren ekimenen behin-betiko desagertzearen eta armak behin betiko utziko dituela iragarriko duen azken mezuaren zain gogo osoz dagoen hiri eta lurralde bat, funtsezkoa baita etorkizunean elkarrizketarako, elkarbizitzarako eta bakegintzarako prozesuan parte hartu ahal izateko. Gure Hautagaitzak kultur prozesuak eta gizarte proiektu estrategikoak, iraunkorrak, sortzaileak eta bereizleak piztuko ditu, elkarbizitzaren eta eraldaketaren bitartez Donostia hiria kulturaren eta hezkuntzaren alde apustu egiten duten Europako hirien sarean nodo nagusi bihurtu arte.

2016ko Europako Kultur Hiriburua izateko Hautagaitzak berak kosmopolitagoa izango den bezperatan jartzen du hiria. Etapa berri honetan, hiriaren konpromisoa areagotu egingo da herritarren arazoekin, gizon eta emakumeen biharko Europarekin, ilusioz, indarrez, ezinezkoari berari aurre egiteko gaitasunez. Kultura elkartasuna da, sorkuntza da, bizirik gauden ospakizuna da. Kultura bizitza da, eta haren esku jarri nahi dugu gure kultur ondare guztia. Dagoeneko, etorkizunak idazten duelako gure bizitza, jadanik Europa izeneko hiri bat esaten duen etorkizunak.



dss2016eu sarean —



ZERGATIK BEHAR DUGU 2016KO
EUROPAKO KULTUR HIRIBURUA IZAN?

DSS2016EU

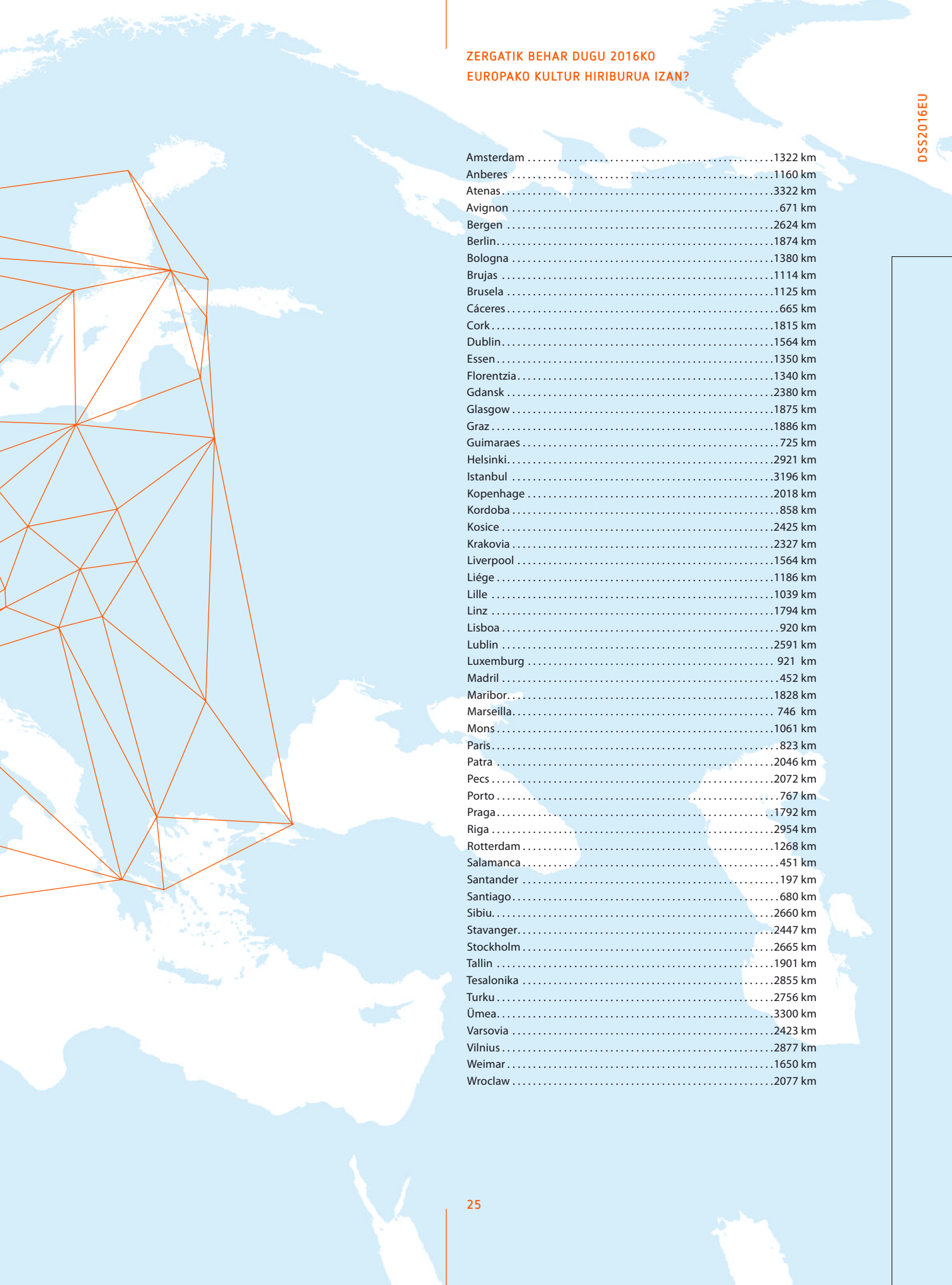

Amsterdam	1322 km
Anberes	1160 km
Atenas	3322 km
Avignon	671 km
Bergen	2624 km
Berlin	1874 km
Bologna	1380 km
Brujas	1114 km
Brusela	1125 km
Cáceres	665 km
Cork	1815 km
Dublin	1564 km
Essen	1350 km
Florentzia	1340 km
Gdansk	2380 km
Glasgow	1875 km
Graz	1886 km
Guimaraes	725 km
Helsinki	2921 km
Istanbul	3196 km
Kopenhage	2018 km
Kordoba	858 km
Kosice	2425 km
Krakovia	2327 km
Liverpool	1564 km
Liège	1186 km
Lille	1039 km
Linz	1794 km
Lisboa	920 km
Lublin	2591 km
Luxemburg	921 km
Madril	452 km
Maribor	1828 km
Marseilla	746 km
Mons	1061 km
Paris	823 km
Patra	2046 km
Pecs	2072 km
Porto	767 km
Praga	1792 km
Riga	2954 km
Rotterdam	1268 km
Salamanca	451 km
Santander	197 km
Santiago	680 km
Sibiu	2660 km
Stavanger	2447 km
Stockholm	2665 km
Tallin	1901 km
Tesalonika	2855 km
Turku	2756 km
Ümea	3300 km
Varsovia	2423 km
Vilnius	2877 km
Weimar	1650 km
Wroclaw	2077 km

aurreikuspen mapa —

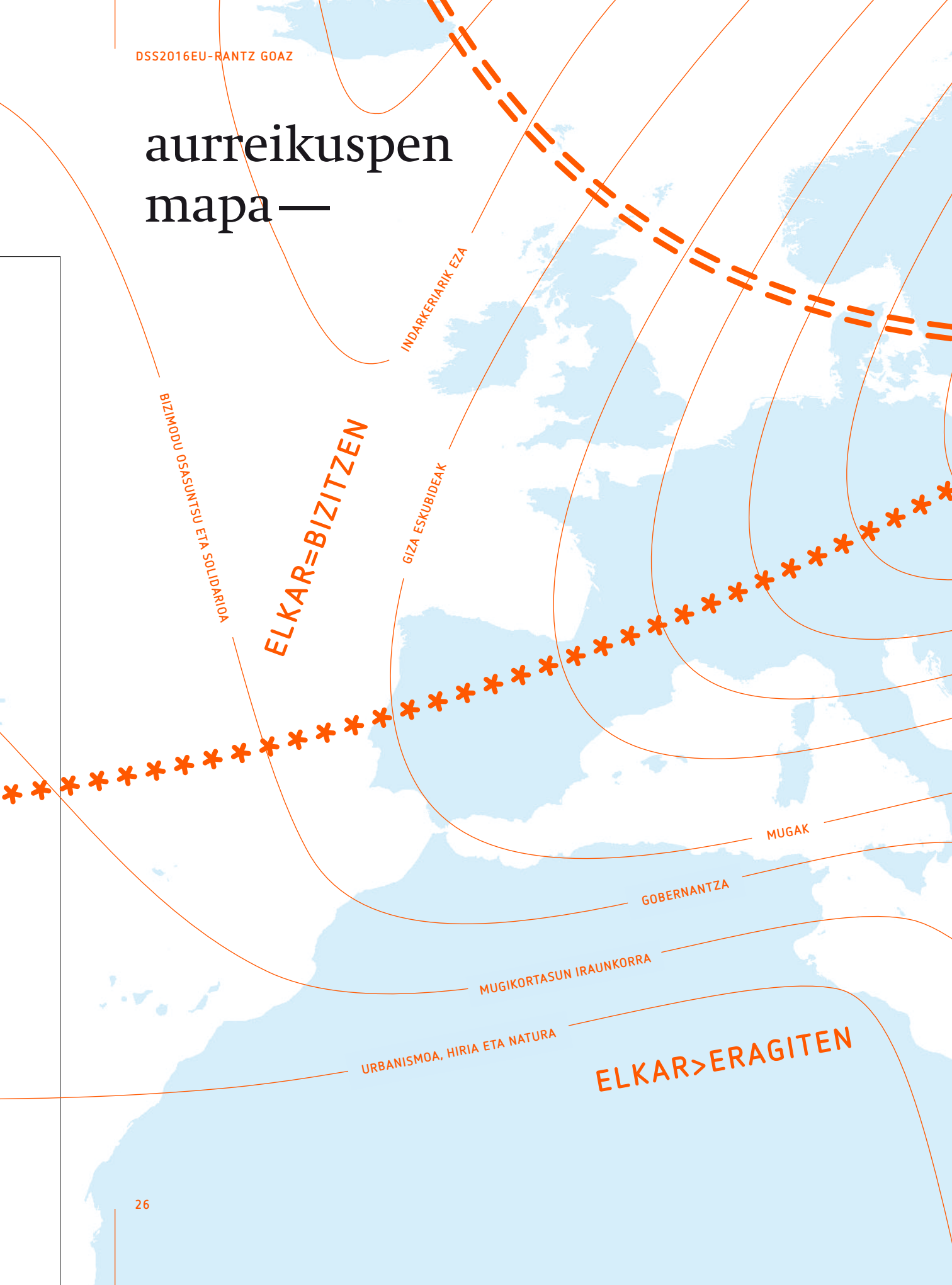

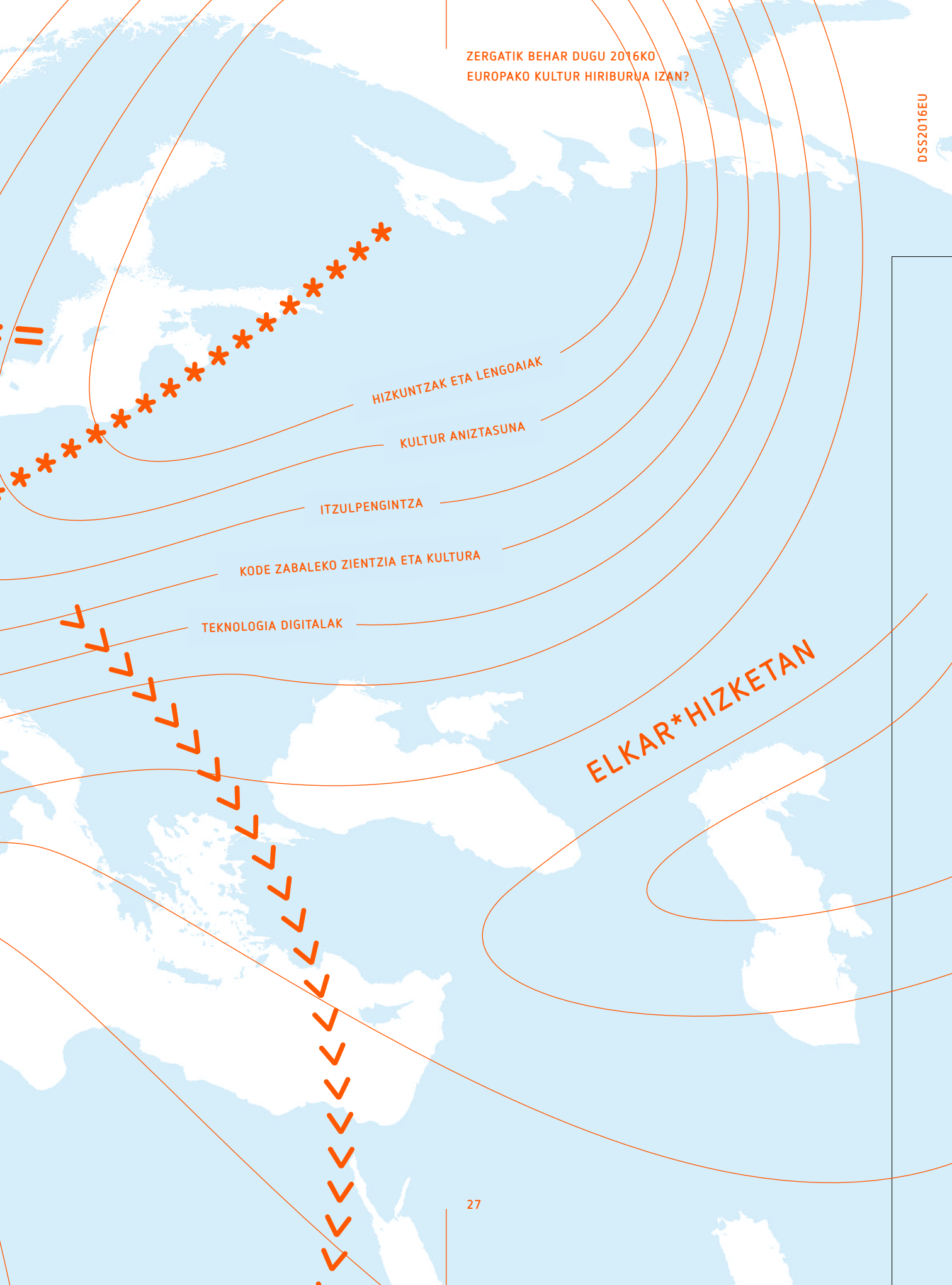

HIZKUNTZAK ETA LENGOIAK

KULTUR ANIZTASUNA

ITZULPENGINTZA

KODE ZABALEKO ZIENTZIA ETA KULTURA

TEKNOLOGIA DIGITALAK

ELKAR*HIZKETAN

kultur ibilbidearen mapa —

Aditz nagusiak, Proiektu itsasargiak, Programak

ELKAR=BIZITZEN

ELKAR*

bake eta
adostasunaren
hazitegia

—
afektuen hiria



P₀₁
eskuak
eta bideak

P₀₂
itzalguneak

bizitzaren
ibaiak

—
hiri
hezitzailea



P₀₃
jarrera
zintzoen
etika

P₀₄
on
egin!

itsasoa
bete ahots

—
hitzen
hiria



P₀₅
euskaraz
globale

P₀₆
kantatu
eta kontatu

TAGAK

Indarkeriarik eza
Berdintasuna aniztasunetik

TAGAK

Bizimodu osasuntsu
eta solidarioa

TAGAK

Hizkuntzak eta lengoaiak
Kultur aniztasuna
Itzulpengintza

Nabigazio-tresnak.
Lan sistemak, formatuak eta eremuak



AUZOlab

—
herritarren energia
laborategiak



ideien uhartedia

—
ikaskuntzaren eta
esperientziaren uharteak

HIZKETAN

ELKAR>ERAGITEN

portu irekia

—
ezagutza
partekatuaren hiria



- P₀₇ cc — capital commons
- P₀₈ ikusentzunezkoaz haraindiko gramatika berri baten alde

TAGAK
Kode zabaleko zientzia eta kultura
Teknologia digitalak

zubideak

—
eurohiri
kulturala



- P₀₉ mugarik gabeko igarobideak
- P₁₀ elkar ezagutzen hasteko unea

TAGAK
Mugak
Gobernantza
Mugikortasun iraunkorra

(bio)aniztasunaren paisaia

—
hiri
(eko)ntzientea



- P₁₁ lur eta ozeanoaren kondairak
- P₁₂ bene-benetakoa eman

TAGAK
Lurraldea
Urbanismoa
Hiria eta natura

pagadi

—
desira eta zorakerien basoa

nabigazio-mapak

—
lankidetzaren mapa eta sareak



























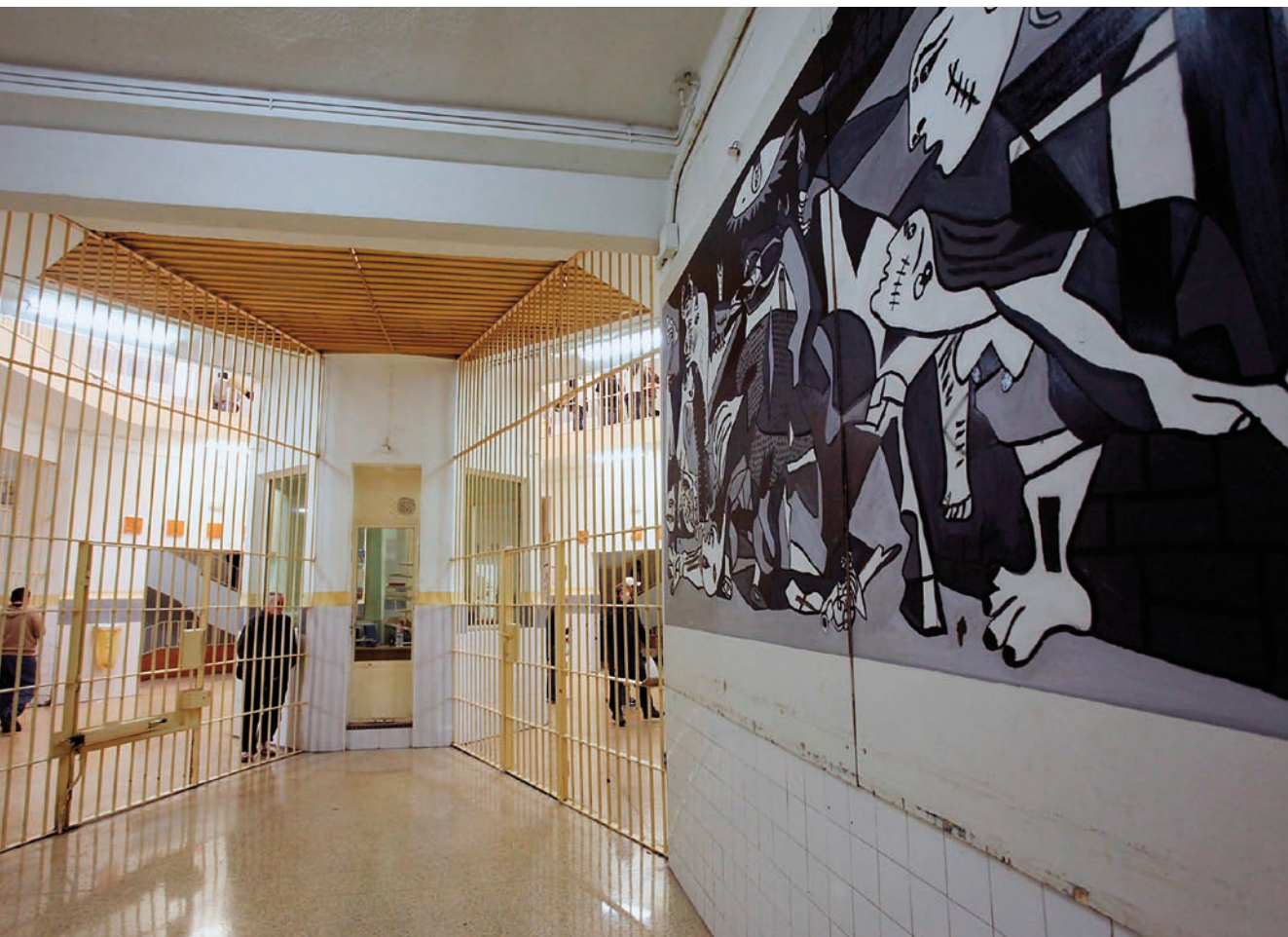





































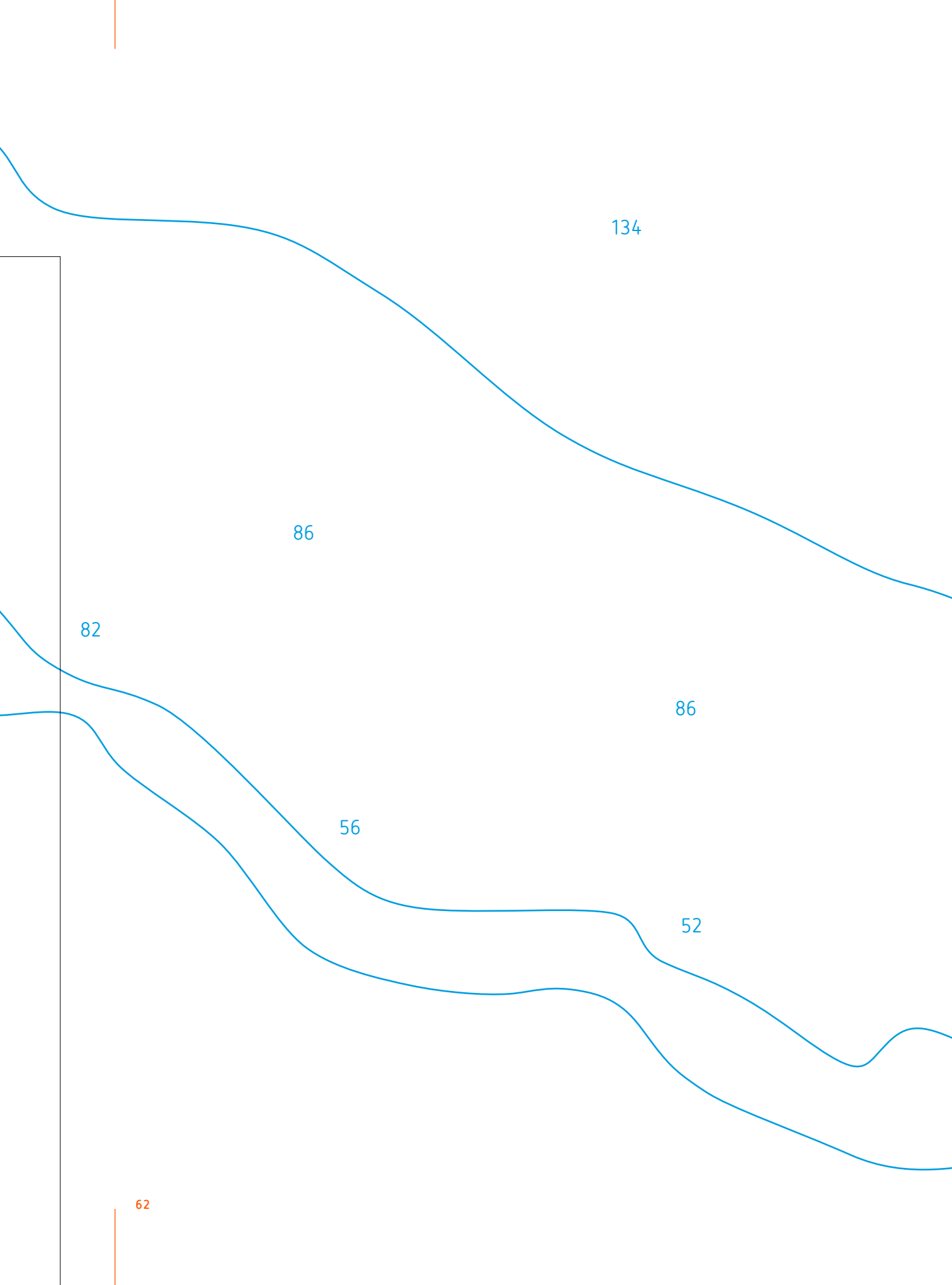

GURE BIDAIAREN FUNTSAK —

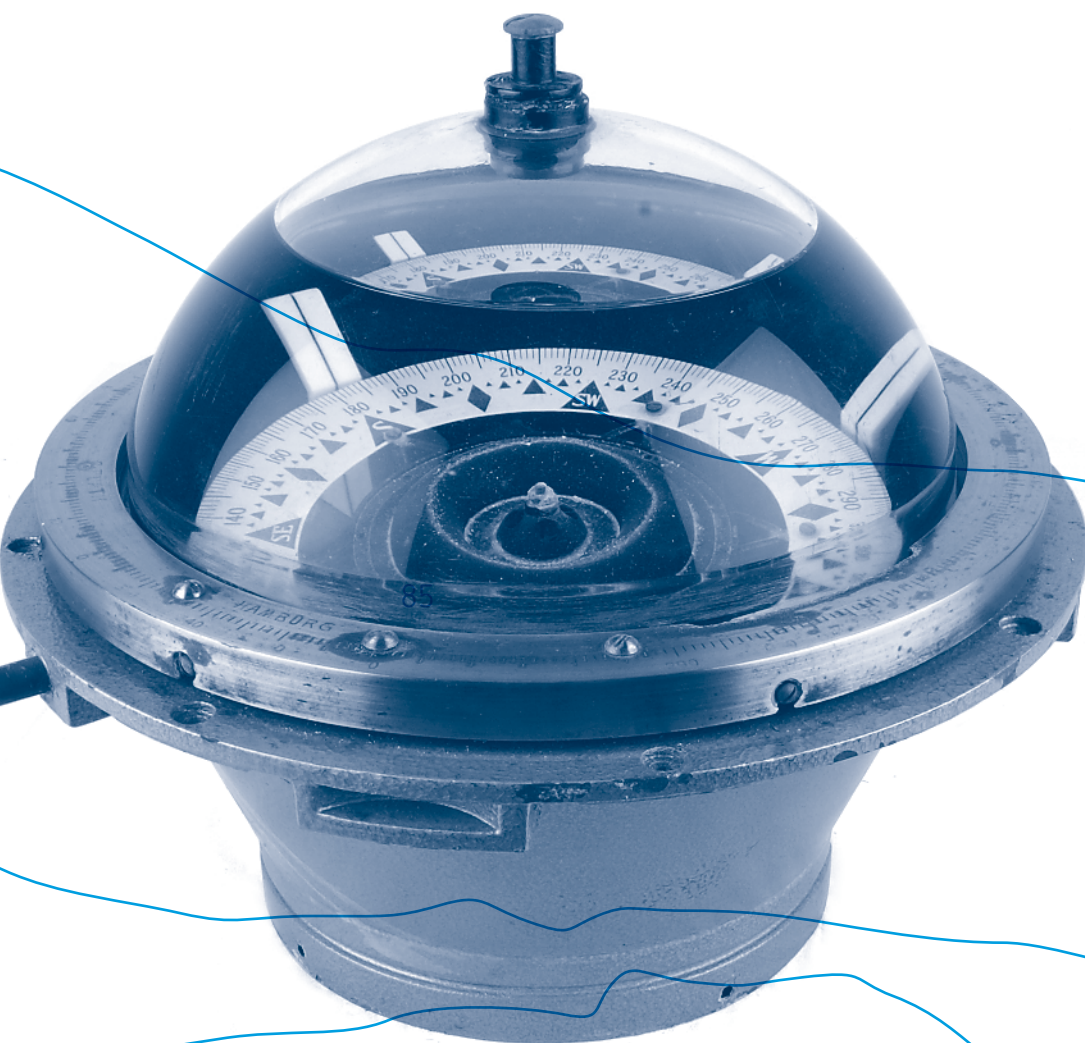

114

«Bidaia ulertzeko bi modu kontrajartzen dira gure kulturari: bidaia zirkularraren ikuskera klasikoa, aberrira edota etxera itzultzea eskatzen duena, Homeroren edota Joyceren *Ulisesen* kasuan bezala; eta ikuskera modernoa, Nietzscheren pentsamenduarekin lotuagoa, eta da lekualdaketa bide zuzena izan eta helmuga heriotza denean ematen dena, desberdin egin nahi dena «amaigabeko bidaia» horren bitartez, tokiz aldatzen dugun bakoitzeko uste berriak piztuz: bizitzeko modu bat, mundua pentsatzeko, gauza guztien aurrean ekiteko modua».

Claudio Magris,
El infinito viajar (Amaigabeko bidaia), 2008.

Kultur Hiribururako gure Hautagaitza Europan **ELKARBIZITZARA** zuzenduko gaituen bidaia izan dadila nahi dugu. Merezi du bideari horrela ekiteak, guk geuk ere pertsona hobeagoak izateko aukera aurkitu baitezakegu bertan, eta hitzaren eta elkarrizketaren bitartez, indarkeriazko adierazpenak gainditzeko abagunea.

Horretarako, kulturaren eta hezkuntzaren eskutik abiatu nahi dugu. Kultura hezitzailearen eskutik, alegia. Bertan ditugun abiapuntu ezberdinetatik, baita antagonismotik ere, berdintasun naturala eta europar herritar guztien parte-hartze soziala sustatuko duen kultura.

Gure jomuga den eraldaketa prozesuan pertsonak dira oinarri, eta honaino herritarren energia-olatuen laguntzaz iritsi gara, baina 2016ra ere eramango gaituzte, eta haratago oraindik.

Kultur Hiribururako gure proiektua odisea bat da denboran barrena, elkar hobeto ezagutzeko aukera bat, gu ere hobeto ezagutu gaitzaten eta guk ere besteak hobeto ezagutu ahal izateko. Kultur bidaia da gurea, eta aldi berean da ere aldaketa espirituala.

elkarbizitzarako kultura —

II. Mundu Gerra amaitu eta gutxira, Albert Camus frantziar idazleak —aurten bere heriotzaren berrogeita hamar urteurrena betetzen da— *Eskutitzak lagun alemaniar bati* idatzi zuen. Testu hartan, *Arrotza* nobelaren egileak, gerra osteko Europari buruzko hausnarketa egin eta bereizketa hau azpimarratu zuen: Europa pentsatu ikuskera autoritario batetik ala askatasunaren aldekoen ideien defentsatik.

Bere lau eskutitz horiek, gaur egun, memoriari eta barkamenari, indarkeriari eta elkarriketari, erlijiozko edo arrazazko fundamentalismoari eta ezberdinen arteko elkar ulertzeari buruzko hausnarketa zoragarria izaten jarraitzen dute.

Giza Eskubideen Konbentzioa 1949an sinatu zen Erroman, guztion den europar-eremu demokratiko eta juridiko baten mesedetan, terrorismoari, xenofobiari, gutxiengoen bereizkeria, emakume eta haurrenganako indarkeriari, delitugintza antolatuari, gerrako krimenei, gizakien esplotazioari eta ustelkeriari aurre egin ahal izateko.

Donostiak **Hiri Hezitzaileen** europar proiektuarekin konpromisoa hartu du 1998. urteaz geroztik, eta Hiri Hezitzaileen Nazioarteko Elkartean (**AICE**) eta **Hiri Hezitzaileen Estatuko Sarean** kide eragilea da.

Donostiako Udala Hiri eta Gobernu Lokalen Batzarreko (CGLU) Eskubide Sozial eta Demokratikoen Aldeko Komisioan (CISDP) parte-hartzailea da.

Komisio horren helburua kalitate demokratikoa, gizarte barneratzea, gizarte justiziaren sustapena, zerbitzu publikoen defentsa eta babesa, giza eskubideen sustapena eta gobernu lokalen eta herritarren arteko harremanak indartzea da.

Egun, Donostia Komisio horrek Hirian Giza Eskubideen Karta-Agenda egiteko prestakuntza-lanetan ari da, baita ere demokrazia parte-hartzaileari buruzko proposamen politikoa ere, gai hori gobernu lokalen, udalerrien elkartean, estatu mailako arautegien eta erakunde aldeanitzen agendetan sartzeko.

Izua eta beldurra, fanatismoa eta intolerantzia kultura gehiagorekin eta askoz ere hezkuntza gehiagorekin sendatzen direla ulertzen dugu.

Harez geroztik, giza eskubideen urratzeak gure bizitzaren oraina eta geroari eragiten jarraitzen dio, bai Euskadin eta Espainian, terrorismoaren gaitza jasaten dutelako, bai Europan.

Donostiak Europako Kultur Hiriburua izan nahi du 2016an, elkarbizitza bakearen eta bizimodu jatorraren oinarri etikoa den uste osoarekin. Bizimodu bihotz zabala eta partekatua, jatorrasunez betetako bizitza, eta ez bizitza berekoa eta indibidualista. Demokrazia etikaren eta politikaren arteko elkarrizketa gisa ulertu behar dela uste dugu, orokorraren eta norbanakoaren arteko itun kolektiboa, dogma guztien kontrako burujabetze eta erresistentzia soziala bezala.

Beldurra eta ikarari, fanatismoari eta tolerantziarik ezari aurre egiteko kultura eta heziketa ditugu. Etorkizuneko Europak ezingo dio bere abentura espiritualari eutsi, Camusek adierazi bezala, ez bagara gure arazoak eta aukerak elkarrekin batzeko gauza izaten, gure etorkizunaren kalterako diren indarkeri eta gerra pizteak eragozteko.

Europako Kultur Hiriburua izan nahi dugu, ziur gaudelako hori dela giza eskubideen garapenaren aldeko apusturik tinkoena egiteko gure modua, europar tradizio ilustratuaren balioak etengabe zaintzeko.

herritarren energia- olatuak —

“Herritarren energia-olatuak” gure eslogana da. Jendaurrean aurkeztu zen 2009ko apirilaren 23an. Olatuak edo uhinak haizearen eraginez ibaien, itsasoen eta ozeanoen gainazalean sortzen diren uhinak dira. Gure itsasertza, bere olatualdiei esker, surf egiteko leku aproposa da nazioarte mailan. Hortik dator euskarazko *olatu-talka*: olatuek elkar gurutzatu eta berri bat sortzen dutenean, gure proiektua ezin hobeto adierazten duen irudia.

Gure Hautagaitzak **ELKARBIZITZA**ren aldeko apustu sendoa egiten du. Hiriari botere morala eta kulturala eman nahi diogu, 1813an gerra mugakideen ondorioz osorik erre zuten hartan izan zuen bezalakoa.

Hiriaren berregite berria nahi genuke, hiria berriz asmatu, 2013an, 2016rako bidean, hondatu zeneko bigarren mendeurrena ospatuko baitu. Ospakizun ekitaldiak **DSS2016EU** kultur olatuaren gainean iritsiko dira, herritarren energiaren garrantzia eta eragozpenei aurre egiteko eta ingurua eraldatzeko bere gaitasuna gogorarazteko.

Kultur Hiriburua honetan **PERTSONAK** izango dira kultura eta ekonomia eta gizartea eta politika elkarrekin harremanetan jarriko dituen ekosistemaren muina. Buruzagitza partekatua izango da gurea, hiritarrek modu proaktiboan eta erantzukizunez parte hartuko dute, kultur eragileak, profesionalak, artistak eta intelektualak ere berdin, haietako asko gure hiria ere hartzen duten nazioarteko sareetan ari baitira.

Proiektu hau talde-lanaren ondorioa da. Elkarrekin egindako prozesu irekiaren emaitza, pertsona askoren parte-hartzearen eskutik etorri dena, eta hala jarraituko duena, guztien ideien, ezagueren eta esperientzien laguntzaz. Balioen eta proposamenen batuketak horrek herritarren energia-olatu osatzen du, gure proiektuari izena eta izana emateko.

Europa globalizazioa gizatiartzeko —

Gure Hautagaitza zinez da da europazalea. Aukera horri esker, Europaren zati garela azpimarratu nahi dugu, eta antzekotasunetik eta ezberdintasunetik guztionak diren erronkei aurre egin ahal izatea. Europa Europago, Europa aniztasunean elkartua.

Europa errealitate sozial eta politiko baten irudia da, baina baita etengabeko nahia ere, ametsa. Europaren eraikuntza bakerantz zabaldutako bidea da, gerrak eta gatazkek gogor kaltetutako bidea. Gerra-memoria horretatik haratago, hirian bertan sortzen ari den indarkeriari aurre egin behar dio ere Europak, gogaidetasunez. Donostiak, Gipuzkoak, Euskadik eta Espainiak hori zer den ongi dakite: gerra zibilak, terrorismoa. Zauri horiek energia moralaz eta gogo sortzaileaz sendatu nahi izan ditu gure gizarteak. Eta gure esperientzia baliagarri izan daiteke, europar hirien arteko elkarbizitza hobetzeko.

Europa ongizatearen estatuaren bihotza da, eta geroaren bidegurutzean dago. Gizarteak ezin du aurrera egin, eskubiderik eta erantzukizunik gabe. Haurtzaro beretik gure bizitzaren azken egunera arte kulturaz eta hezkuntzaz bizi ahal izateko gaitasuna oinarritzko zimendua da giza garapenean. Europan ematen ari den belaunaldien arteko hutsunea, belaunaldien arteko itun berri batekin konpondu daiteke. Kultur transferentziak belaunaldien arteko akordio berri horren zati izan beharko du.

Europa, aniztasunean elkarturik, kultur mosaikoa da. Askotariko hizkuntzak eta memoriak gure elkartasunaren muina osatzen dute. Ondare materialak eta inmaterialak gure europar izaerarekin bat egiten duen kultur konplexutasuna ziurtatzen dute. Donostia,

Europa, aniztasunean elkarturik, kultur mosaikoa da. Askotariko hizkuntzak eta memoriak gure elkartasunaren muina osatzen dute. Ondare materialak eta inmaterialak gure europar izaerarekin bat egiten duen kultur konplexutasuna ziurtatzen dute.

Gipuzkoa, Euskadi eta Espainia ugaritasun horren irudiak dira ezberdintasunaren eta berdintasunaren Europan. Gure bi hizkuntz ofizialen elkarbizitza, euskara eta gaztelera, bizitzeko modu ugari horri gehitzen zaio.

Europa informazio eta teknologia-sare bihurtzen ari da. Ezagutzaren mapa berrantolatzen ari diren zientzia eta jakintza berrientzako eremua. Ezin pentsa daiteke Europako etorkizuna, etortzeke dagoen gizarte teknozientifiko horren erronkei aurre egiten ez badiegu. Zientzia eta kultura eskutik doaz, ezagutzaren hirugarren bide honetan.

Europak, errealitate teknologiko berri horren argira, estrategia berriak sustatu behar ditu, kultur politikak eta ekonomia sortzailea garatu ahal izateko. Informazio eskura daukagun mundu honetan, ezagutzaren produkzio eta banaketa sistema berriak asmatu behar dira, tresna digitalen indar soziala eta pedagogikoa areagotuz. Zentzu horretan, Donostia, zineari betidanik lotutako hiria, partekatua behar den esperientzien eta ezagueren hodeiertz horretarantz abiatzen da, hainbat ekipamendu martxan jarriz, **TRANS**media kulturaren eta ikus-entzunezko lengoaien zeregin berria zaintzeko.

Herri txikiak, Donostia bezalako erdibideko hiriek eta hiri handiek osatzen duten multzoak eratzten du Europako geografia, ekonomia-modu basati baten gehiegikeriak zigortutako eremu naturalaren baitan. Oreka berdindu behar da, naturarekin hitzarmena sinatu, gure hiriak bizimodu iraunkorrerako gune bihurtu, hortik dator etorkizuna. Donostia ahalegin berezia egiten ari da horretan, garapen iraunkorra babestuz eta mugikortasun modu berriekin bat eginez.

Europa oraindik egiteke dagoen lurralde bat da, bere mapa muga aldakorren ikuskeratik irudikatzen duen geografia. Globalizazioa, bere ondorio sozial eta ekonomikoen bitartez, nazioarteko kartografia eraldatzen ari da. Elkarbizitzarako espazio berri horietako administrazio demokratikoak bere antolakuntza behin eta berriro berritzea suposatzen du. Donostia, Gipuzkoa, Euskadi eta Espainia konplexu den lurraldetasun horren muinean daude. Nazioarteko espazioa bizi dugu eta kontinente baten muga gaude; Madril eta Paris artean, Lisboatik hurbil, eta Afrikarako atearen ondoan.

Hortaz, Europak beretzat paper garrantzitsua gorde nahi badu mundu globalizatu honetan, lehenik hura ulertu egin behar du ongi eta gero gure artean ere hobeto konpondu beharko dugu. Hegoaldeko hemisferioarekin gure harreman ekonomikoak eta soziokulturalak birplanteatu behar ditugu, eta Afrikak zein Latinoamerikak leku nagusia behar dute gerora sortuko den nazioarteko mapan. DSS2016EU Hautagaitzarako gure apustuak nazioarteko kultur elkartasuna garatu behar du, globalizazioa gizatiartzen laguntzeko. Europa, bere historiaren eskutik, bere esperientzien eta kontraesanen eskutik, nazio mailatik haratago doan demokrazia eredu kulturartekoa berrasmatzeko laborategi ezin hobea izan daiteke.

zertaz ari gara kulturaz hitz egiten dugunean?—

Donostiak Europako Kultur Agendan eta Mexikon 1982an egin zen UNESCOren Adierazpenean parte hartzen du. Haietan kultura pertsoneri zor zaien hausnarketarako gaitasuna onartzen da, bakoitzak bere buruaz gogoeta egiteko duen gaitasuna alegia, horrek egiten gaitu gizaki, adimendunak, kritikoak eta etikoki konprometituak. Kulturaren bitartez balioak bereizten dakigu eta aukerak proposatzen ditugu, gure adierazteko modua da kultura, kontzientzia hartzekoa, eta amaitu gabeko proiektutzat daukagu ere gurea. Gure ekintzak ere zalantzan jarri nahi ditugu, esanahi berriak bilatu eta gugandik haratago iritsiko diren obrak sortu.

Kultura, demokrazia modernoaren antzera, bizitzeko modu bat da, eta ez dago amaituta dagoen oinarri baten gainean, ezta uste borobilen ondoan ere, baizik eta bere barne-zalantzak eratzen du, bere etengabeko bilakaerak. Agerikoaren, sortutakoaren, esploratu gabekoaren presentzia eta erronkei zabalik dagoelako. Gizartearen berrikuntza prozesua da, berreraikitzen etengabe, eta etengabeko zehazte-lana eskatzen duena, forma eta kontzeptuen berrasmatze etengabe.

Gure PERTSONEK duten indar sortzailearen aldeko apustua da, askatasunez eta burujabetasunez, elkarbizitzarako eremuak pizteko duten gaitasunaren aldekoa; bat egiteko tokiak, elkarriketarako tokiak, gure askotariko nortasunak etengabe zehaztu eta bizikide izan daitezen; kultur aniztasuna eta eztabaida politiko eta erlijiozkoa errespetatuko dituen tokia, berdintasuna eta guztion parte-hartzea lortzeko.

Eraldaketa behar dugu kultura ulertzeko eta egiteko moduan, ezinbestekoa baita gizakiaren, gizartearen, ekonomiaren eta lurraldearen garapenerako. Paradigma aldaketa bat, kultura pribilegiozko eremu autonomotzat hartzen duen uste erromantikoaren kontra. Herritarren kultura da gurea, gizakion munduan egoteko gaitasuna eta mundua eraldatzeko ahalmena. Kultura demokrazia bere osotasunean ulertzeko modu gisa.

dss2016eu-ren balioak—

Bizi nahi dugun mundua eta eraiki nahi dugun hiria, biak daude izan nahi dugun **PERTSONA** motarekin eta babestu nahi ditugun balioekin lotuta.

Kultur etikaren garai honetan, ez du denak edozer lortzeko balio. Balioak gidari eta norabide dira **DSS2016EU** hautagaiarentzat, eta gure harremanak, gure jarrera profesionala eta gure kultur proiektua zehazten dute.

Donostiak kultura hezitzailea jartzen du Hautagaitzaren muinean. Hezkuntza etengabekoa eta zabala bultzatuko duen aukera da gurea, bizitzeko modu bat, **PERTSONEK** dugun indarra nabarmentzeko prozesu amaigabea.

Etorkizunaren aldaketetara zabalik, den bezalakoa agertu nahi dugu geure burua, modu naturalean, gure bereizitasun sozial eta politikoak, askotarikoak diren gure nortasunaren markak —askotan kontrajarriak—, gure izaera atlantiarra eta gure kultura geopolitikoa ahaztu gabe.

Donostiak Europako Kultur Hiriburu atsegina izan nahi du, abegi oneko hiria, hiritarren aniztasunaren gorakada aintzat hartuko duena, eta baita Espainia eta Europa mailan ere. Berdintasuna eta inklusioa, elkar egitea, nahasketa eta ezberdinen arteko batuketa bultzatuz.

Kultur Hiriburu aldakorraren aldeko apustua da gurea. Aldaketa positiboaren atzetik goaz, gizartea **PERTSONEN** bitartez aldatzeko, haien energia eta ahalmen sortzailea areagotuz, eta gizarte-ikuskeraren berriaren eskutik bizitzaren esparru guztietan eragiteko.

Donostiaren Hautagaitzak beste europar hiriekin batera pentsatua izango den Europako Kultur Hiriburua aurkezten du, elkarri

lagunduz beste modu batera pentsatzen baita. Gure Hautagaitzak gehiago nahi du partekatu, lehiatu baino.

Europako Kultur Hiriburua izateak gure gizartean nagusi den gizonezkoaren eredu zalantzan jartzeko aukera ematen digu, hori etika eta kultura feminista baten mesedetan eraldatu: erabiltzen erraza den hirigintza, sexu-askapena, bizimodu familiarra, lanbide eta bizitza pertsonalaren erantzunkidetasun eta adiskidetzea...

Ekonomiaren ikuspuntutik zalantza beteta datorren garaia da hau, horregatik gure proiektuak Kultur Hiriburuaren eredu luxurik gabekoa eta (eko)ntzientea lortu nahi du, erantzukizun publikoaren eskutik, elkarrekikotasun ariketa gisa ulertu behar den inbertsioa eginez gizartean.

Gure **DSS2016EU** Hautagaitzak proiektu ekologikoaren alde egiten du, hasieratik amaiera arte naturaren eta planetaren arteko kontziliazioa lantzeko, garapen iraunkorrak ezartzen dituen printzipioekin bat eginez beti ere.

dss2016eu Europa Kultur Hiriburuarentzat hau nahi genuke...

... presentzia egokia, baina batez ere **esentzia asko**.

... **kultur paradigmaren aldaketarako** ereduak izan dadila.

... ikuskizun hutsaren eta kultur kontsumoaren gizaratearen menpe eror ez dadila.

... mintza diezaiola munduari gure lurraldearen **esperientzia** bereziaren ahotik.

... kultur ekimenaren **eragin soziala** berreskuratu dezala.

... **ezagutzarako** eta **elkartrukerako** iturburu bezala kultura erabili dezala.

... **askotariko ikuskera ezberdinak** sortu ditzala, kontraesanak, aurkakotasunak, azpitiko narrazioak agerian jarritz.

... **eredugarri** izan dadila, munduak gaur eskatzen digun ardura moralarekin bat eginez.

... **etorkizunari buruzko galderetan** sakondu eta datozen belaunaldiekin elkarrizketa irekia eratu dezala.

dss2016eu konpromiso etikoaren alde—

DSS2016EU Hautagaitzaren konpromiso etikoak irizpide etiko eta sozialak batzen ditu. **Jokaera Zuzen eta Jarduera Egokien Katalogoa** eratzen ari gara, alegia lantresna etikoak bilduko dituen kutxa bat sortu dugu gure antolakuntzaren kontzientzia hartzeko, ekonomia iraunkorraren alde egiteko, finantzazio arduratsua izateko, komunikazio ez-erasotzailea, *software* libre eta ezagutzaren garapena jabetasun publikoan.

Konpromiso horren adibide da **Gureak** taldeak gure edizio-materialarekin egiten duen lana. Gureak taldearen helburu nagusia lanbideratzearen bitartez adimen-urritasuna duten pertsonen erabateko integrazio soziala lortzea izan da eta Espainia mailako erreferente bihurtu da.

dss2016eu klimatek aldaketaren aurka—

2008an, hiriko Alkateak **Covenant of Mayors** (Klimaren aldeko Alkateen Ituna) izeneko ituna sinatu zuen, eta Tokiko Gobernuaren Batzarrak Klima-Aldaketaren aurkako Neurrien aldeko I Plan Lokala 2008-2013 onartu zuen. Modu horretan, Donostiak Kioto protokoloaren xedeak betetzen ditu.

ibaitik badiara —

2016ko Europako Kultur Hiriburua izan ahal izateko hartu dugun ardura, helburuak bete nahi baditugu, epe motzera eta epe ertain-luzera aritzea eskatzen digu. Bidea dugu helburu.

Gure proiektua GORAKO-
EFERBESZENTEA den prozesu batek hartzen duela uste dugu: erdigunean sartzen diren ekintza etengabeek gora egiten dute puntu gorenean — eferbeszenteago eta ikusgarriagoa — 2016an, gero organismoarekin, gorputzarekin eta kultur sistemarekin bat egin eta haiek eraldatuko dituen eragin sendagarri bat lortzeko. Ibai luze bate antzera, talde-lanean, etengabean eta modu iraunkorrean bildutako ur-lasterraz osaturikoa, eta 2016an badia zabal batean itsasoratu egingo dena, jendez beteriko ospakizunen artean. Ongi egindako lanaren ospakizuna izango da, uzta oparoaren festa, gure antzinako herri-festetan egin bezala.

Ibaitik badiara eramango gaituen bidaia honetan, aldi berean nahi dugu gure gizartearen eta kulturaren sarea indartu eta berritu, askotariko ekosistema emankorra ernaltzeko. Gero, sustraitu egingo da denboraren

poderioz, baita Kultur Hiriburua izan eta ondorenean ere. Horrela, DSS2016EU Hautagaitzak hedatuko dituen proiektuak tokian tokiko eragileak landuko dituzte berezko inkubagailu eta edukiontzitan, gertuko kultur etxe eta gizarte-zentrotan. Duguna zainduko dugu, baina ekintza berriak aintzat hartuz, ausartuz, Europa mailako eta nazioarteko sareekin harremanak piztuz.

Prozesua berez da –Europako Kultur Hiriburua izan ala ez– hiriak eta lurraldeak onartu duten etorkizunerako erronka. Horregatik, gure proiektuaren egitarauak eta ekintzak ez dira egoeraren araberrakoak; 2020. urtera bitartean aurreikusten diren estrategien, helburuen eta bide orokor eta berezien baitan sartzen dira. Kultur Hiriburua izateak prozesu horiek bizkortzen, gure eraldaketaren esanahia biderkatzen eta gure azpiegiturak hobetzen lagunduko digu, eta eragin estrategikoa izango duten europar itun eta hitzarmenen eskutik egingo dugu.

bidaian elkarrekin —

«Herritarren parte-hartzea, Hautagaitza programaren prestakuntzan erabakitzailea izan ez ezik, arrakasta ikurra ere izango da. Argi dugu herritarren parte-hartzea proiektuaren arrazoi garrantzitsua dela».

Donostiako Udaletxeko Udaltzarraren Aitormena, 2008ko maiatzak 12.

Gure [DSS2016EU](#) Hautagaitzaren ezaugarri nagusienetako bat **PERTSONEN** aldeko apustu irmoa izan da, haiek baitira eraldaketaren funtsezko eragileak. Gure proiektuan ezinbestekoa izan da hiritarren parte-hartze ekinzale eta arduradunkidea. Hori da gure proiektuaren estrategia ezinbestekoa. Parte-hartze modu arduratsua, elkarren arteko harremana bultzatuko duena, hezitzailea, askotarikoa eta inklusiboa, gogoan ditugun aldaketak lortzeko gauza izango dena.

Parte-hartze planifikatua, metodologia eta estrategia zehatzekin, arauak eta mugak ongi markatutakoa, prozesua eta emaitza biak gogoan aldi berean hartzen dituen, guztien buruzagitzaren eta askotariko eragileen parte-hartzearen bitartez, demokratikoagoa, askeago eta anitzagoa izango den gizarte bat eraikitzeko.

Pertsonak egon eta egongo dira proiektu honen muinean, eta 2016aren ondoren ere bai. Hiritarrak, elkarteak, profesionalak, hautetsiak, eragile sozialak, kulturalak eta ekonomikoak, artista eta sortzaileak, denek parte hartu dute hiri bezala eta lurralde bezala ditugun erronkei aurre egiteko hausnarketan, gaiak aukeratzen eta programak osatzen.

Gauza guztien gainetik, eragile ugari eta ezberdinek agertu dituzten nahien, arduren, iritzien, helburuen eta proiektuen isla artikulatua izan da. Eta eragile guzti horiek, bakarka zein taldeka, konpromisoa hartu dute Hautagaitzarako lan-prozesu guztian zehar, haien onena emanez.

Hausnarketarako, eztabaidarako eta parte hartzeko prozesua 2008ko irailean jarri zen abian. Geroztik, 2016 urtera eramango gaituen bidean etengabe aurrera modu esponenzialean egiten duten helburu hauek nahi ditugu susperturik:

- Europako Kultur Hiriburu izatea zer suposatzen duen aditzera eman.
- Lurraldearen bizimodu soziokulturalaren inguruan herritar hausnarketa eta eztabaida sustatu, alde onak eta txarrak azalduz.
- Hautagaitza proiektuak jorratu behar dituen helburuak, proiektua aurrera eraman ahal izateko beharrezkoak diren ideia-indarrak, eta kultur egitaraua eratzeko funtsezkoak diren proiektu eta ekintza zehatzak ezagutzera eman.
- Herritarrak proiektu eta ekintzetan parte hartzera gonbidatu.
- Proiektuaren jabe eta sortzaile garen sentimendua indartu, eta hiritarrak prozesuaren eta emaitzen ebaluazioan parte hartzera gonbidatu.
- Proiektuaren oihartzuna modu ezohikoan zabaldu.
- Gobernatzeko beste hainbat esparruetan, partaidetza bultzatzen duten dinamika horizontal eta irekiagoak sortu.

Elkar topo egite tokian tokikoa zein birtuala, hiritarren erritmo ezberdinetara moldatzeko nahimena, askotariko eragileen eta diskurtsoen barneratzea, argibideen eztabaida eta proposamena baimendu duen estrategia metodologiko bati helduz, formatu handiko batzarraldiak antolatu dira urte eta erdiko epearen baitan, tailer espezifikokoak hiriko auzoetan, gertuko kultur etxeetan, Europan eman diren beste hainbat esperientziari begira; aldi berean, webgune ezberdinak martxan jarri dira parte-hartzea errazteko.

Hori guztiarekin lortu dugu aurkezten dizugun proiektua osatzea, hori eta Hautagaitzarako prozesu eraikitzaile honek dagoeneko hiriarri ondare gisa uzten dion harreman-sare gutzia ere bai.

DSS2016EUk herritarren partaidetzarekin erlazionaturiko gaiei buruzko esperientzia elkartrukeak sustatuko ditu Europako Kultur Hiriburuen programan parte hartzen duten hiriekin; horretarako, espazioak sortuko ditu ezagutzaren transferentzia ahalbidetzeko, eta baita Europako Kultur Hiriburuen programan herritarren parte-hartzea sustatuko duten sareko proiektuak garatzeko ere. Enfasi berezia jarriko dugu e-demokrazia plataformen sustatzean, eta lankidetzaz bultzatuko dugu Demokrazia Parte-hartzaileko Nazioarteko Behatokiarekin, CGLU hirien munduko erakundearekin eta Europako Kontseiluko Tokiko eta Eskualdeko Demokrazia eta Gobernu Onaren atalarekin.

2016 Hautagaitzaren Bulegoak **Donostiako Udaleko Herritarren Partaidetzako Departamentua** du buru. Udalak era aktibo batea hartzen du parte herritarren partaidetzarekin eta kalitate demokratikoarekin erlazionaturiko nazioarteko sare eta proiektuetan. 2001 urteaz geroztik, **Demokrazia Parte-Hartzailearen Nazioarteko Behatoki**k kide da, hau da, Europako Batzordearen URB-AL egitarauen baitan sustatutako hirien sareko kidea; horrez gain, CGLU, Hiri eta **Tokiko Gobernu Bateratuen Munduko Elkarte** CGLU-ko Gizarteratze eta Demokrazia Parte-hartzaileko parte ere bada. Espainian, hiriko Alkatea Udalerri eta Probintzien Espainiako Federazioaren Herritarren Partaidetza Batzordeko buru da duela 7 urte, eta **Eudel, Euskal Udalerrien Elkarte**ko Partaidetza Batzordean dago.



760

500

140

119

230

28

76

KULTUR IBILBIDEAREN EGITARAUA —

118



6

63

81

22

15

16

67

KULTUR PROEIKTOA

DSS2016EU

Itsasargi eta gainerako itsas seinaleak gure munduko historiaren parte garrantzitsu dira, ezbairik gabe. Itsas urak munduaren ehuneko hirurogeita hamarra estaltzen du. Itsasargiak nabigazioarekin eta merkatal-bide berriak arakatzeko gogoarekin batera jaio ziren. Itsasargiak, denboratarte ezberdinetan ematen duen argi koloretsuaren bitartez, nora begira dagoen eta itsasertzeko zein aldetan dagoen erakusten dio itsasontziari. Nabigatzaileak kostaldera bideratzen ditu, gidatu, haien lagun eta babesa izan da mendetan zehar. Sistema elektronikoko modernoek ere ez dute haien gauezko zeregina zalantzan jarri. Han daudelako beti, behar zaien tokitan, bista-bistako lur-eremuan. Eta ez dute hutsik egiten. Segurtasun, sendotasun eta iraunkortasun ikur dira. Itsas parean behar beharrezkoak, eta Getxotik hasi eta Angeluraino, euskal geografiaren gainean zaindu dituzten gertaera eta tokiek ez dute mugarik. Itsasargiei buruzko argibide gehiagorako, ikus: www.farosdelacostavasca.net



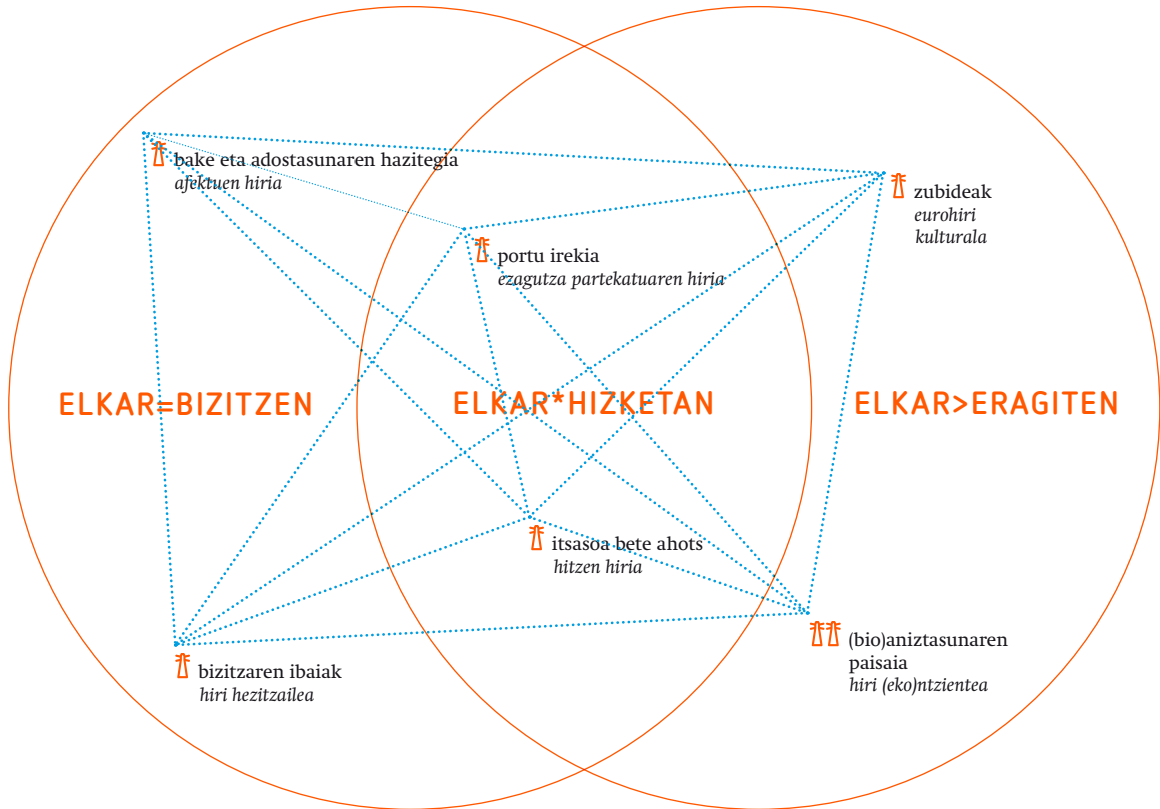

hiru aditz nagusi eta zazpi itsasargi—

PERTSONEN eta haiek mundua modu sortzailean eraldatzeko duten gaitasunaren aldeko gure apustu sendoaren eskutik, Europako Kultur Hiriburua izateko gure proiektuak hiru aditz nagusi ditu kontakizun bera osatzeko:

ELKAR=BIZITZEN

bake-kultura eta balioetan oinarritutako hezkuntza

ELKAR*HIZKETAN

hitzen, hizkuntzen eta lengoaien hirian

ELKAR>ERAGITEN

kultur euro-hiri mugakidean

Hiru adierazpen horiek gure Hautagaitzaren mamia aurkezten lagunduko digute: Europako hirietan **ELKARBIZITZEN** irakatsiko digun kultura bat piztea, batez ere indarkeriaren aurka eragiteko eta gatazka ezberdinek izan dezaketen indarra modu zuzenean bideratzeko; gure bakarkako eta taldeko bizimodu egunerokoa onbideratu dadin lagunduko dugu, bizitza kalitatea eta pertsona gisa jator jokatu ahal izateko giza garapen nahikoa bermatuz; Europa osoko hizkuntzen, lengoaien eta kultur adierazpenen bateratzea ahalbideratu nahi dugu, irekiak diren kodeen ikuskeratik; eta modu iraunkorrean egiten ahaleginduko gara, paisaiaren biodibertsitatea eta lurraldearen konplexutasuna eta bere baitan hartzen gaituen europazaletasuna aintzat hartuz.

Hiru adierazpen horiei estu lotutako zazpi **ITSASARGI** hartu ditugu, beren argiak gure proiektua gidatzen du kultur odisea honetan zabaldu dugun bidean barrena. Hiru aditzak poetikaren eta politikaren bitarteko jolas modukoan aipatzen ditugu, dialektikoa eta polisemikoa den jolasean arituko bagina bezala. Itsasargietako bakoitzak izenburu metaforiko bat dakar berekin, hiztegi naturalista batetik jasotako esanahia duena, baita azpтитulu bat ere, haien zentzu soziopolitikoa azpimarratzeko.

ELKAR=BIZITZEN



bake eta
adostasunaren
hazitegia —

afektuen hiria —

┆01. PROGRAMA
eskuak eta
bideak. Indar-
keriaren eta
berradiskidetzaren
arkeologia

TAGAK
Indarkeriarik eza
Berdintasuna aniztasunetik



bizitzaren
ibaiak —

hiri hezitzailea —

┆03. PROGRAMA
jarrera
zintzoen
etika

TAGA
Bizimodu osasuntsu
eta solidarioa

┆04. PROGRAMA
on egin!







Santa Klara uharteko itsasargia Kontxako Badiaren erdian dago, Eduardo Chillidaren *Haizearen orrazia* eta Jorge Oteizaren *Eraikuntza hutsa* lanen artean, erdibidean. Urte askotan haserre egon ondoren, hil baino lehenago bi artistek elkarri eman zioten adiskidetze besarkada argizatzen du.

SANTA KLARA
UHARTEKO ITSASARGIA,
DONOSTIA



bake eta adostasunaren hazitegia —

afektuen hiria —

Kulturak eta hezkuntzak laguntzen dute gatazkak gizatiartzen, eta gizabidezko auzi-ihesarik hoberenaren ispilu dira, txokoratze, basakeri eta indarkeri forma ororen aurka. Gure hautagatitzak **ELKARBIZITZA** hartzen du oinarri, ezberdinen arteko lankidetzak, bake baikor, zabal eta partekuari mesedetan.

Eguneroko kalteak diren zuzengabekeriaren aurka adiskidetasun gehiago eta biziera hobea da, horiek dira gure apustuak. Ondorioz, lehenengo **PERTSONA**n egindako erronka eraldatzailea da gurea. Terrorismoaren biktimek erakusten duten kemenaren

laguntzaz, mehatxaturik bizi diren hiritar askoren eguneroko adore eredugarriaren eskutik, gure borroka guztion askatasunaren aldekoa da. Eta berdintsunaren aldeko milaka pertsonen isileko ahaleginarekin ere berdina, hango eta hemengo jendearen baztertearen kontra borrokatuko gara.

Kode sozial berriak sustatu nahi ditugu, bakezkoak egiteko, herritarren arteko adiskidetasun gisa ulertuko behar den bakearen alde, eta ezberdinen arteko bizikidetzaren alde, giza eskubideen garapenak aurrera egin dezan Europan zein mundu osoan: mina eta galera pozaldi eta maitasun bihurtu.

P01



01. PROGRAMA

eskuak eta bideak: indarkeriaren eta berradiskidetzaren arkeologia —

«Azken hirurogei urteotan, lan-esparruko gauzak gogoratzen saiatu naiz gauzez: nire gaueko maletaren edukia dira. Esparrutik itzuli nintzenetik, lorik gabeko gaua larru beltzeko maleta bat da. Eta maleta hori nire barruan dago».

Herta Müller, *Atemschaudel*
(Arnasaren zabua), 2009.

Arrosa gorriak ETaren biktima baten etxeko atariaren aurrean. Arrosa maitasunaren eta heriotzaren lore nagusia da. Terrorismoaren biktimentzat, hemen ez daudenak beti gogorarazten dituen bidelaguna da arrosa.

DSS2016EU Hautagaitzak munduko giza eskubideen nazioarteko ikur bihurtu nahi du hiria. Giza eskubideak bizitzaren muinmuinean jarri, hori nahi genuke, jada gure hirian finkaturik dirauten ospe handiko ekintzak zabalduz eta aniztuz; gure erakundeek, giza mugimenduek, eragile eta herritar askok urtetan zehar egiten ari diren lan hori bera balioesteko, babesteko eta sustatzeko.

Eskuak eta bideak indarkeria-ezak dakarren nagusitasun etikotik jaio den programa da, baiezko bakeaz egina —gerraren=terrorismoaren=indarkeria mota ororen aurka—, giza eskubideen aldeko arrazoibidea egiazko ekintza bihurtu dadin, hemengo eta Europako eta beste edozein tokiko herritarrengan eragin zuzena izan dezan.

Indarkeriak jota dauden pertsonen bizi-esperientziak agerian jarri eta bateratu nahi ditugu, enpatiaren, sentikortasunaren eta zirraren abiapuntutik; dinamika

PROGRAMA P01

eskuak eta bideak: indarkeriaren eta berradiskidetzaren arkeologia —



ez-baztertzailleak eta ez-borrokazkoak piztuko dituzten ekintzak proposatuz; mundu mailako jurisdikzio esparru bat eratzen laguntzea, nazioarteko gatazkak konpontzeko; eta hezitzailea behar duen memoria historikoa baliestea, izan nahi duguna, izango garena, izan ginenaren enborra behar duela oso jakitun izanik.

Garapen politikoa, kulturala eta soziala bermatuko duen programa bikaina, beren funtsezko eskubideak urratuta bizi izan diren eta bizi diren horien guztien oroimena eta aitortpena ospatzeko, osatzeko, ikertzeko, sentikor bihurtzeko, dokumentatzeko, bakeak egiteko eta babesteko.

Ezetz esaten dugunean, ezetz esaten diogu gerrari, terrorismoari eta edozein indarkeria-motari. Baietz esan nahi dugu, baietz bizitzari.

2016ranzko erronka ezezkoaren kulturatik baiezkoaren kulturara igarotzea da, norgehiagokatik baturara.

01. PROGRAMA

eskuak eta bideak:
indarkeriaren eta
berradiskidetzaren
arkeologia —

Gure egitarauak osatzeko, koadro txiki bat aurkezten dugu; bertan, **ekintzen** zerrenda bat (sail honetako **EKINTZEN AUKERAKETA 2010-2016** atalean zehaztuta daude horietako gehienak), ekintza horiek egiteko erabiliko diren **ekipamendu nagusi** batzuk, eta beren garapenerako lankide izan litezkeen **bertako eta Europako eragile eta sareak** jasotzen dira (bai ekipamenduak, bai eragile eta sareak orden alfabetikoan agertzen dira dokumentu honetako **INFORMAZIO PRAKTIKOA** atalean).

EKINTZAK

- Jaiak bai, bakea ere bai
- Zinea giza eskubideekin bat
- Zu ni bazina
- Egiaren, justiziaren eta adiskidetzaren aldeko batzordeen mundu-mailako topaketa
- Gerra eta bakea
- Oroimenaren lorategia – elkarbizitzarako hasiak Europan
- Bilgunerako prototipoa
- Kometak bakearen alde
- Nazioarteko Topaketa. Bakerako Kultura eta Alkateak

EKIPAMENDU NAGUSIAK

- Bakearen Etxea
- Gandiaga Topagunea: Arantzazu
- Oroimenaren Lorategia
- Bakearen Gernikako Museoa
- San Telmo Museoa
- Bertako Ekipamenduen Sarea

BERTAKO ERAGILE ETA SAREAK

Artamugarriak / Baketik / Bidea Helburu / Círculo de Sillas (Jarlekuen bilgune) / Donostiako Udaleko Giza Eskubideen Aldeko Batzorde Berezia / Zine eta Giza Eskubideen Jaialdia / Nazioarteko zinemaldia / Terrorismoaren Biktimen Herri Foroa / Bakearen aldeko Koordinakundea / Giza Eskubideen Pedro Arrupe Institutua / Lokarri / Terrorismoaren biktimen arretarako bulegoa / Unesco Etxea / UPV-EHU: Gatazkak konpontzeko Saila

EUROPAKO ERAGILE ETA SAREAK

Eryica (European Youth Information and Counselling Agency) / European Network for Civil Peace Services / Festival Ars Non violens Maribor 2012 / Film Cities Network / Human Rights Film Festivals Network / Human Rights Watch / International Association of Educating Cities / International Association of Peace Messenger Cities / International Institute of Human Rights / International Network for Peace / IPRA (International Peace Research Association) / Lycée René Cassin (Oslo, Baiona, Strasbourg, Gonesse, Guenange, Wizernes, Toulouse) / Mayors for Peace, MEDIA Programme / Redesearte Paz / The European Network of Peace Educators / The Parents Circle / The Peace People

P02



itzalguneak —

«Munduaren areriotasuna atzean utzi nahi dut. Zerbait hobea izan daitekeenaren esperantza lapurtzen dizutenean, orainaren jabe zara. Orduan bihurtzen da errealitatea benetako».

Elfriede Jelinek, *Die Ausgesperrten* (Baztertuak), 1980.

Donostia eskenatoki ikusgarria da. Baina, beste edozein hiriren antzera, bere irudiak badu itzalpeko alde bat. *Itzalgune* horietan lurpeko pasabideak daude — estolderia —, edota elkarki bateratzeko gauza izan ez, eta bestea zokoratzen, baztertzen duten erakunde eta pertsonak. Arazoak, liskarrak eta aurkakotasunak eragiten dituzten itzalguneak. Lurpeko mapa hori osatzen dute, besteak beste, presondegiek, polizia-etxeek, ospitale psikiatrikoek, kaleratutako zaharren egoitzek, arrisku egoeran dauden pertsonak hartzeko zentroek, aterperik ez dutenek, agiririk gabeko etorkinek, haur abandonatuek, tratu txarrak jaso dituzten emakumeek eta droga-mendekotasun arazoak dituzten pertsonak.

Programa honek agerian jarri nahi ditu toki horiek eta, batez ere, bertan bizi diren pertsonen protagonismoa eman; beren bizitzaren nondik norakoaz eta mundu-mailako ekonomiarekin, baliabideen banaketarekin, beren eskubideen garapenarekin, kontrola eta segurtasunarekin, gizartearen baztertze

02. PROGRAMA
itzalguneak —



edo onarpenarekin eta beren jarreraren orain oraingo patologizazioarekin duten harremanaren gainean hausnartu dezaten.

Itzalguneak ikusezinak diruditen eremu horietako gizarte-bazterretan dauden herritarrak aitortu eta onartu nahi lituzke. Haien egoera zein konplexua den erakutsi nahi du, batez ere guregana iristen diren etorkin asko eta askoren egoera. *Itzalguneak* programak inoiz segregatuak eta beren eskubideak urratu direla sentitu duten pertsonen gaitasunak, erritmoak eta ulertzeko moduak balioetsi nahi ditu.

Bazterketa diskriminazio-praktika esplizituen ondorioa da; edo zeharka, pertsonen integrazioa bermatzen duten prozeduren akatsek eragina da, eta ez die erabat garatzeko aukera ematen. Pertsona edo sektore bat gizartetik aldentzean datza, eta sarritan deserrotzea eta gizarte-bakartzea ekartzen ditu berarekin.

02. PROGRAMA itzalguneak—

EKINTZAK

- Harresian barna — Barne-istorioak
- Odisea ezkutua
- dss2016eu ate irekiak
- Festa nagusia
- Indarkeriaren kontrako errimak

EKIPAMENDU NAGUSIAK

- Martuteneko Espetxea
- Eguneko Zentroen Sarea
- Gizarte Arretarako Udal Zentroa
- Bertako Ekipamenduen Sarea

BERTAKO ERAGILE ETA SAREAK

Agipad / Arrats / Caritas / Erroak Sartu / Emaus Fundazioa / Zorroaga Fundazioa / Aita Menni Ospitalea / Soziologia Juridikoaren Nazioarteko Institutua / Proyecto Hombre (Izan Fundazioa) / Salhaketa / SOS Arrazakeria (Mugak) / Vicuña / Gurutze Gorria

EUROPAKO ERAGILE ETA SAREAK

A Soul for Europe / Amnesty International / CPT (European Committee for the Prevention of Torture and Inhuman or Degrading Treatment or Punishment) / ECLN (European Civil Liberties Network) / ENAR (European Network Against Racism) / Ferrocarril / Network of Social Street Workers / Prison Art Network



Hiriko itsasargi nagusia da Igeldokoa. Izen bereko mendiaren magalean dago, eta Kontxako Badiaren gainetik zutitzen da. Ikusmira zoragarria eskaintzen du, hiriaren eta inguriko lurraldearena. Aldi berean da ongi etorriaren aurreneko seinalea, gure harrera onaren ikurra.

IGELDOKO
ITSASARGIA,
DONOSTIA



bizitzaren ibaiak—

hiri hezitzailea—

Donostia, Gipuzkoa eta Euskadi aintzindari dira Espainian, gizarte politiken garapenean eta kultura hezitzailearen aldeko apustuan. Gure gizartea erreferente da bateragarriak eta enpresarialak diren jarduerak sustatzeko proiektu berrizaleak sortzeko unean, eta giza konpromisoaz egiten dugu, ekonomia soziala eta solidarioa bultzatzeko. Mugimendu kooperatibistaren erreferente bat gara nazioartean.

Erronka berriei aurre egiteko premiaren abiapuntutik, Europako ongizatearen aldeko desafio eta bilakaeran parte hartu nahi dugu eta gainera kultura hezitzailearen eskutik, eredu sozial eta ekonomiko berriak balioetsiz, proiektu berritzaileak eragiteko. Ekimen horiek emankorrak izango dira, eta zainketa eta ohitura osasungarriak azpimarratuko dituzte.

Europa zahartzen ari da eta Euskadik kontinenteko jaiotze-tasarik baxuena du, horregatik belaunaldien arteko ikuskera bati jarraiki egin nahi dugu. Etorkizunari heldu behar diogu denon artean: adineko pertsonen esperientziei eta gaitasunei merezi duten garrantzia eman; amatasunaren aldeko apustua egin, baikorra den eta gaztetasunez beteta datorren ibilbide gisa; eta gazteei, haien berezko birsorketa eta irrikari helduz, ardurak hartzeko ahalmena eta askatasuna eman.

Bizitzan zehar lagun ditugun elkartasun sareak indartu nahi ditugu, ibaietan nola jaiotze beretik hasi eta itsasoratu arte. Gure gizartearen egitura kalitatez janzten duten harremanak dira, familien esparruan abian jarriak, baina baita elkarbizitzaren ondorioz eratorritako beste maila sentikor batzuek biltzen duten genograma afektibo zabalean ere.

03



jarrera zintzoen etika —

«Bihotzean pizten zaizkidan irudi guztiek hamar urte baino gehiago egin dute: Europaren gailurra, Parisko askapena, Nancyren itzulera, gure etxeko inaugurazioa, Corseko bidean izan genuen matxura. Beste batzuk ere gogoratu ditzaket: Veneziako Mouginsen gure azken udaldiak, berrogei urte bete nituenean. Baina ez naute berdin hunkitzen. Beharbada, oroitzapen zaharrenak ez direlako beti ederrenak».

Simone de Beauvoir,
La Femme rompue
(Emakume apurtua), 1968.

Gure eredu sozioekonomikoari buruzko kritika konstruktiboa martxan jarri nahi dugu programa honen bitartez, produkzio-lan-kontsumo trilogiak gure bizitza gobernatzen duelako. Bizi kalitatea elkarren arteko sare solidario gisa landuko duen gizarte ereduaren alde egin nahi genuke, herritarren arteko elkarbizitzarako herritar guneak sortuz; iraunkorrakoak eta arduradunagoak diren aukerak proposatu nahi genituzke, oparotasunaren, erabili eta botatzearen, zaharkitze arautuaren edo hondakinen sorkuntzaren kultura zalantzan jartzeko.

Elkartrukerako eta bigarren eskuko merkatuak, denbora bankuak, birziklatze eragiketak, sortzen ditugun hondakinak eta atmosferaren kontrako kutsadara norainokoak diren kaltegarriak erakutsiko diguten proiektuak, eta abar.

Gizartean, bigarren maila batean geratu ohi den beste alderdi bat ere agerian jarri nahi genuke, hain zuzen zainketa lanetan

03. PROGRAMA

jarrera zintzoen etika—



A



B

diharduten etorkinek edota emakumeek osatzen duten giza taldea. Birsorkuntzaren alde egingo duen ekonomia bultzatu behar da, zereginen banaketa erantzukide eta bidezkoago bat sustatuz, bizitza justu bati eusten jarraitzeko. Pentsaera aldaketak eta horrek dakarren eredu sozioekonomikoa barneratuz, hausnarketa eta praktikaren bidetik.

Urteak lanean eman duten elkarteez eta giza mugimenduez egindako ekarpenaz baliatu nahi dugu, herri konpromisoaren bidetik ari baitira —askotan ere joeraren kontra—, besteak beste, bidezkoagoa, arduradunagoa, eskubidez berdinagoa, barneratzaileagoa, anitzagoa, ekologikoagoa, solidarioagoa den mundu baten alde.

Azkenik, kirolari amateurren indarrari eta bizitza osasungarriarekin bat egiteko duten gaitasunari ere probetxua atera nahi dizkiogu. Kirol jarduera anitza da Euskadin, jendartearen sendo sustraituta dagoen ariketa da, eta guk bultzatu egin nahi dugu, ahal bada gehiago, bere balio sozialak eta gure bizi kalitatea hobetzeko orduan duten garrantzia nabarmentzeko.

A Bizimodu osasungarria, gorputzarekiko arreta eta espirituaren zainketa dira komunitate-testuinguruarekiko solidarioagoa eta hiri- eta natura-ingurunearekiko begirunetsuagoa den gizarte baten oinarriak.

B Donosti Cup oinarri-futboleko nazioarteko txapelketa bat da. Mundu osoko neska-mutilei kirola, turismoa eta jolasa uztartzeko aukera ematea du helburu, eta bide batez, gazte horiei zein beraiekin datozenei Donostia ezagutaraztea.

03. PROGRAMA

jarrera zintzoen etika—

EKINTZAK

- 8-8-8
- dss2016eu Txanpona
- Erantzunak talentuz
- Emakume mirestua
- Feministaldia
- Futuramak
- Nagusiago>
- Pertsona Miragarrien Liga
- Kirolaren alde

EKIPAMENDU NAGUSIAK

- Kirol Egokituaren Zentroa
- Gizarteratze Expresen Udal Zentroa - Belartza
- CRAJ
- Emakumearen Etxea
- Bertako Ekipamenduen Sarea

BERTAKO ERAGILE ETA SAREAK

Aspace / Atzegi / Denboaren Bankua DSS / Deshazkundera / Donosti Cup / EGHAM / Emaus Fundazioa / Gautena / Gaze / Gehitu / Gizonduz / Gureak / Intercambia / Intermon / Oxfam / Medeak / Mugabe / MIK / Once / RSC Gipuzkoa

EUROPAKO ERAGILE ETA SAREAK

Ashoka / CGLU (United Cities and Local Governments) / City of Women / CSR Europe / Du Coté des Filles / Euro PRO-Fem / European Feminist Forum / European Social Forum / Eurored del Deporte / EVAH (Espace de Vie pour Adulte Handicapé) / Gender Art Maps: Constant (Association for Art and Media-Bruselas) / Inclusion Europe / International Association of Educating Cities / International Museum of woman / R&D Research and Degrowth / SIX / Time Banking UK / WHO Age-Friendly Environments Programme

P04



on egin! —

«Sukaldari batek ezin du, berak bakarrik, bere erreinua gobernatu. Lortu nahi duena ulertzen duten laguntzaileak behar ditu; munduari buruz duen ikuspegia partekatzen dutenak. Pertsona horien kementen, egiten jakite eta ardurari esker, proiektuak proiektu izateari uzten dio eta errealitate bihurtzen da».

Andoni Luis Aduriz,
Mugaritz jatetxea.

Euskadiko herri askotan, gure baratzeetako produktuen azokak antolatzen dira astero. Ordizia eta Tolosakoak dira gure lurraldeko azoka tradizional ezagunenak. Azoka-egunak aitzakia ezin hobea izaten dira giro paregabeaz gozatzeko, eta hemengo jakirik gozoenak dastatzeko.

Gastronomia gure kulturaren balio garrantzitsuenen artean dago. Jakintza hori guztia ere Europarekin partekatu nahi dugu. *On egin!* programak euskal sukaldaritza egiten ari den lan bikaina aitortu nahi du, baita Gipuzkoa Michelin izar gehien dituen munduko lehen lurralde bihurtu duten ikerkuntza zentroen zeregina ere.

Baina izarren argiaz haratago, bestelakoak ere izango dira garatuko ditugun ekintzak, elikadura modu sortzailean eta solidarioan lantzeko. Gure elikatze-eredua aldatu nahi dugu, osasungarriago eta ekologikoago bihurtuz, garapen iraunkorarekin bat datorrena.

Jaten dugun hori gara esaten duen ideian sakondu nahi dugu; eremu naturaletatik abiatuta, bertako lehen sektoreari bisita eginez erakutsi nahi ditugu elikagaiak, baratzeetan, merkatuetan, produktu tradizionalak eta garaian garaikoak ezagutzeko; belaunaldien arteko sukaldaritza tailerrak antolatuz; edota

04. PROGRAMA
on egin!—



kontsumo taldeak uztartuz eskoletan eta eguneko zentroetan.

Eta, oroz gain, gastronomiaren alderdi alai eta herritarra goraipatu nahi dugu, gure lurraldean erabat sustraitutik dagoen festa giroaz.

On egin! programak kalean bertan nahi du goi mailako I+G+i sukaldaritza, euskal sukaldari handiek etxeko sukaldeari egindako esker oneko keinu gisa, gastronomia-elkarteen eta tokian tokiko sukaldaritza eskolen esperientzia arrotasunez ospatzeko. *On egin!* gure sukaldaritzaren tradizioaren bihotzean sartuko da, eta modu naturalean egingo du.

Leku bakoitzak bere gastronomia berezia du. Gure eskualdea bere sukaldaritza aberats eta anitzagatik da ezaguna: goi-sukaldaritza eta pintxo famatuetatik hasi eta festagiroko platerik herrikoienera. Errezeta eta aldaera askoren jatorria sukaldaritza tradizionalan dago; janaria prestatzeko errituak belaunalditik belaunaldira transmititu dira. Bestalde, gaur egun, milioika pertsonen arteko komunikazioaren ondorioz, kanpoko errezetak eta sukaldaritzak hobeto ezagutzen dira eta kulturen arteko nahasketak sortu dira.

04. PROGRAMA on egin! —

EKINTZAK

- Zer dago jateko?
- Gastronomiari, nutrizioari eta elikatzeko eskubideari buruzko Nazioarteko Kongresua
- Dena 1€
- Mundoko Arrozak
- Kebab Pil Pil erara

EKIPAMENDU NAGUSIAK

- Basque Culinary Center
- Ordizia eta Tolosako asteroko Azokak
- Gastronomia-elkarteak

BERTAKO ERAGILE ETA SAREAK

Munduko Arrozak / Biolur / EHNE / Ekolapiko / Eusko-label / San Sebastian Gastronomika / Slow food Gipuzkoa

EUROPAKO ERAGILE ETA SAREAK

Biodiversity International / Euro-Toques / European Network of Regional Culinary Heritage / Oresdun Food / IPC (International Planning Committee) / Slow Food International / Via Campesina / 1000cal 1\$

ELKAR*HIZKETAN



itsasoa bete
ahots —
hitzen hiria —

┆ 05. PROGRAMA
euskaraz
globale

TAGAK
Hizkuntzak eta lengoaiak
Kultur aniztasuna
Itzulpengintza



portu irekia —
*ezagutza
partekatuaren
hiria —*

┆ 07. PROGRAMA
cc-capital
commons

TAGAK
Kode zabaleko zientzia eta kultura
Teknologia digitalak

┆ 08. PROGRAMA
ikus-
entzunezkoaz
haraïndiko
gramatika berri
baten alde







Sokoako itsasargiak Donibane Lohizuneko badia menderatzen du. Izen bereko auzoan dago, Ziburun. Maurice Ravel musikaria marinelherri horretan jaio zen, Lapurdin (Ipar Euskal Herria), non lapurtera euskalkia mintzatzen den.

SOKOAKO
ITSASARGIA,
ZIBURU



itsasoa bete ahots—

hitzen hiria—

Ahotsak barra-barra, *Itsasoa bete ahots*, gure hizkuntza-aniztasuna lengoaia eta nortasun eremu konplexu batean gertatzen delako, aniztasunaren Europa eraikitzeko ezin aproposago.

Donostiak errealitate eleanitza bizi du: gaztelera eta euskara, gure bi hizkuntza ofizialekin batera, frantsesa daukagu, erdigune ugari dituen euroeskualde batean bizi garelako, mugen gainetik hazten ari den kultur herri bihurtzen ari dena poliki-poliki, eta baita ingelesa ere, nazioarteko benetako hizkuntza, gero eta biziagoa belaunaldi berrien artean.

2016an ugari izango dira hiru eta lau hizkuntzatan mintzatzen jakingo duten gazteak, eta munduko toki guztietatik iritsitako

ahots-polifonia batekin batera haziko dira, kultur aniztasunaren emaitza nabarmena gure eguneroko bizitzan eta Europan.

Hizkuntza gutxituen artean euskarak hartzen duen garrantziaren gidaritzapean, eta lengoaia zaharrak jasaten ari diren krisia kontuan hartuta, galderak egitea izango dugu helburu, mutu geratu den hiri ez izateko; hitzekin jolas eta amets egin; istorioak mila hizkuntzatan asmatu; hitzak atera paseatzera; abesti berriak kontatu eta kantatu, ahozko tradizioak, musikak, festibalak, musika-eskolak kultur sitemaren oinarri sendo diren hiri honetan.

P05

BAKAR-
DADEA
APURTU

Kanpoaldean
Europa

EUSKARA
EUSKARDREN
KONTRA
JARRI

DENA
DOBLE!!

05. PROGRAMA

euskaraz globale —

«Nirea ez den hizkuntza batean barneratu, ulertzen saiatu, nire hizkuntza nagusia nireak ez diren hitzekin bete, tinkatu, hitz berriak sor daitezzen, hizkuntza luzatu, hedadura guztian, eskuz orraztutako area bezala, hitzen arteko etengabeko igarotzea, zaharrak eta berriak, hitzen denbora denboraren barruan».

Ixiar Rozas,
Negutegia, 2006.

Espainian demokrazia ezarri zenetik, eta autonomia erkidegoen estatuaren eremuan, euskal erakunde guztiak etengabeko lanean ari dira gure hizkuntza zaharra indarberitzeko. Hezkuntza sisteman, helduentzako eskolan, euskara poliki-poliki ari da euskal gizartean zabaltzen eta gainera modu naturalean. Hala ere, hainbat adierazlek nazioarteko botere harremanetan erabiltzen ez diren hizkuntzen etorkizun iluna arreakusten dute. Europan gertatzen ari diren beste errealitate askorekin lotu dezakegu hori ere, globalizazioaren eta hizkuntza nagusien presiopean dagoen gure eleaniztasun handiaren ondorioz sortutakoak.

Hizkuntzen eta lengoaien iragarritako krisi orokorraren aurrean, *Euskaraz globale* programak hizkuntz politika ofizialen osagarri diren bideak zabaldu nahi ditu. Euskarara hurbilduko gara euskararen baitatik, araututako aurreikuspenik gabe, bere buruaren eta beste hizkuntz eta lengoaien aurrez aurre jartzeko.

05. PROGRAMA

euskaraz globale—



A



B

Itzulpengintza eta interpretazioa —bai pertsonala bai teknologikoa— izango dira errealitate konplexuak adierazten lagunduko diguten gertakari kolektibo eta zatikakoa. Hizkuntza gutxituak ustez mehatxatzen dituen desagertzeko arriskuari aurre egin nahi diogu, modu baikor eta berritzailean, elkarrekin hitz eginez eta desagerpena bera gaindituz. Edota ikasteko modu informalak proposatuz eguneroko bizitzan, bakoitzak dakien euskarari merezi duen garrantzia emanez, eta neurozientziarekin lotutako prozesuekin tartekatuz.

Euskaraz globale programan hizkuntza ez da helburua, elkar ulertzeko modua baizik, errealitate anitz eta egoera pertsonal ezberdinengan erreparatuz, sinbolikoa eta sentikorra den hizkuntza batetik besteekin komunikatzeko modu berriak ikasteko gogoia piztuz.

A XVI. mendera arte, euskarazko literatura ahozkoa eta herrikoia izan zen gehien bat. Euskara hutsean inprimatutako lehen lana Bernat Etxepareren antologia izan zen, *Linguae Vasconum Primitiae*, 1545ean kaleratua. Bere historian zehar, euskarazko literaturak oztopo handiak gainditu behar izan ditu. Frankismoaren ondoren berpiztu egin zen, eta horri esker, hizkuntza gutxituetan idatzitako literatura garrantzitsuenetako bat da munduan.

B Euskaltegiak euskara irakasten duten eskolak dira, eta helduei daude zuzenduta, batez ere. Funtsezko eginkizuna betetzen dute euskara gure gizartearen normalizatze ahaleginetan.

05. PROGRAMA
euskaraz globale—

 EKINTZAK

- Les Adventures de Alicia in Miresgarri World
- Dakidala ez dakidan euskara guztia
- Heri Hotza. Hizkuntzaren desagertzea
- EuskaraMIX
- Hizkuntza Gutxituen Nazioarteko Batzarra
- Hizkuntzak Ikasteko Prozesuetan Aplikatutako Neurozientziari buruzko Nazioarteko Sinposioa

 EKIPAMENDU NAGUSIAK

- Durangoko Azoka
- Mintzola
- Euskaltegiak

 BERTAKO ERAGILE ETA SAREAK

AEK / Bagera / Basque Center on Cognition Brain and Language / Munduko Hizkuntza Ondarearen UNESCO / UPV-EHU Katedra / EIZIE / Elhuyar / Euskaltzaindia / Euskal Eskola Publikoak / Eusko Ikaskuntza / HABE / Ikastolen Elkarte / Kontseilua / UZEI

 EUROPAKO ERAGILE ETA SAREAK

Basque Clubs Network / Mercator (European Research Centre on Multilingualism and Language Learning) / Network to Promote Linguistic Diversity

P06



06. PROGRAMA

kantatu eta kontatu —

«Ikusi / Ikusi eta ikasi / Ez pentsa
ezerren beharrik daukazula
heltzeko hire helmugara / Entzun
Argi eta garbi entzun / Hire
inguruan esaten diren gauza
guztiak entzun».

Delirium Tremens,
Ikusi eta Ikasi, 1980.

Abestiak eta ipuinak kulturaren hedapenerako herribide garrantzitsuak dira. Ahozko tradizioa gure izaeraren baitan dago. Emandako hitzaren garrantzia funtsa da gure gizartean, eta elkarrizketarako gogoak gidatzen du beti gatazkak — pertsonen artekoak zein politikoak — konpontzeko gure modua. Gure gizarteak ongi daki zer den hitz egitea eta kantatzea zer den. Bertsolari eta koru-taldeen ondarea kultura egiten jakiteko gure moduaren atal banandu ezina da.

Ondare horri tira eginez, programa honek abesti berriak eta ipuin berriak ekarriko ditu, eta jadanik daudenak berriz interpretatuko ditugu; balio berriak zabaldu, mito berriak pentsatu, XXI. menderako moraleja berriak bilatu, baina sekula ez adiera bakarreko zentzuan. Kantatu eta kontatu programak gune irekiak eratu nahi ditu, istorioak, ipuinak, kontakizunak, esperientziak bertan kantatu eta kontatzeko. Eta adin guztiko jendeari zuzenduta nahi du, baita nahi du ere beste leku

Europako musika-tradiziorik onenean, gure gizarteko abesbatza-kulturak leku oso garrantzitsua betetzen du. Prestakuntzaren ikuspegitik, balio handiko komunitate-esperientzia bat da; mota askotako loturak sortzen dira toki-mailan, eta baita trukeak eta harremanak ere, nazioarteko sareen barruan. Zalantzarik gabe, Donostiako Orfeoia da adibide garrantzitsuena.

06. PROGRAMA

kantatu eta kontatu—



A



B



C

batzuetatik guregana etortzen direnekin partekatu, elkar hobeto ezagutzeko.

Herritarrei bozgorailu modukoak eman, beren istorio pertsonal txiki edo handiak nabarmendu, mundu guztiak, datorren lekutik datorrela, berekin ekartzen baitu bere kontua, bere ipuina eta bere kantua.

AB Ipuinak kultura guztietan daude, eta haiek kontaktzen jakitea benetako artea da. Ipuinak etengabe asmatzen eta berrasmatzen dira, komunikatzeko modu baten modura, entretenimendu gisa, balioak transmititzeko, oroimenari eusteko, gatazkak konpontzeko, istorio berriak sortzeko.

C Bertsolaritza bat-bateko elkarrizketa edo hitzaldi abestu bat sortzearen artea da, errimak eta aurrez ezarritako metrika bat erabiliz egiten dena. Euskarazko edozein adierazpen idatzi baino askoz ere zaharragoa da. Izan ere, berezko ahozko literaturatik sortua da, eta tradizio handia du Euskal Herri osoan zehar. Lehen txapelketa ofiziala 1935ean antolatu zen, eta joan den urtean, lehenbiziko aldiz, emakume bat izan zen garaile: **Maialen Lujanbio**.

06. PROGRAMA

kantatu eta kontatu—

EKINTZAK

- Egunero kontu bat: ezberdintasunari buruzko ipuin ezberdinak
- Ipuin Kontalarien Nazioarteko Topaketa
- Aita-alabak tabernan daude, ama-semeak enparantzan...
- Kexaren korua
- Esan oihartzunari. Kontxari adi
- Gaur 6tan sorpresa!
- Uda-gau bateko ametsa
- Jarraituko du...

EKIPAMENDU NAGUSIAK

- Bakearen etxea / Ipuinen etxea
- Mintzola
- Musikene
- Francisco Escudero Goi Mailako Kontserbatorioa
- Musika eskolak
- Euskadiko Orkestra Sinfonikoaren Egoitza

BERTAKO ERAGILE ETA SAREAK

Euskal Idazleen Elkarte / Bertsozale Elkarte / Buenavista Prollekziions / Easo / Abesbatza / EHME (Euskal Herriko Musika Eskolen Elkarte / Eresbil / ERTZ / Euskal Herriko Abesbatzen Elkarte / Euskal Herriko Kontalariak / Gaztemaniak / Literaktum / Donostiako Orfeoia

EUROPAKO ERAGILE ETA SAREAK

AEPO (Association of European Performers' Organisations) / Cape Clear Island International Festival - Cork / Culture Action Network / EFNYO (European Federation of National Youth Orchestra) / EMU (European Music School Union) / Europa Cantat / European Association for Music in Schools / European Writers' Council / Festival at the Edge -Shropshire / Festival International du Conte en Uzege-Uzès / Festival of Narrating Arts Graz-Niederösterreich / International Federation for Choral Music / International Storytelling Festival - Kozani / International storytelling network / Maraton de los cuentos de Guadalajara / Scottish International Storytelling Festival / The European Association of Conservatoires / (Un)common Sounds Network / World Shakespeare Festival (London 2012) / World Storytelling Day

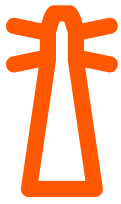

Platako itsasargia ondare materialen sarrera naturala den Pasaiko Portu zaharraren atarian dago, zeinak, transformazio prozesu betean izaki, ekonomia ukiezinaren eremu bihurtu nahi duen.

PLATAKO
ITSASARGIA,
PASAIA



portu irekia —

ezagutza partekatuen hiria —

Kulturaren, ekonomiaren eta teknologiaren arteko kidesunak bide luzea eskatzen du, konplexua, kontraesanez bete, baina, aldi berean, ezagutza garatzeko aukera ezin hobea eskaintzen du.

Informazioaren gure gizartean aurrera egiten jarraitzeko IKTen (Informazioaren eta Komunikazioaren Teknologia berriak) garapenari eta kode zabaleko kulturari estu lotuak, noski, erronka garrantzitsuei aurre egin eta hainbat paradoxari erantzuna eman beharko diegu: hizkuntzek eta lengoaiak ikus-entzunezkoek haraindik duten papera; formatu digitalen ekoizpen eta banaketa modu berriak: jabetza intelektuala eta egile-eskubideen lizentzien dibertsifikazioa; alfabetizazio multi-media baten aldeko prozesuak bultzatzeko beharra, jaiotzaz digitalak direnak teknologia aurreratuenen erabilera kontzientea egin dezaten, eta, aldi berean, hainbat talderi eragiten dien zulo digital arriskutsuak gainditu daitezten;

batez ere, ezagutzak eta jakintzak partekatzen lagunduko digun kultura modu bat nola egin eta nola garatu.

Portu irekia horretan esperientzia kulturala eta zientifikoa gizartekotutzeko forma berrien aldeko apustua egiten dugu, gizarte-sareak eta bertako eta nazioarteko herritarren egiturak indartu eta sendotzeko.

Portu irekia lotura gunea da, bertako eta nazioarteko konexioen lokarria, Donostian, Gipuzkoan eta Euskadin kulturaren, zientzian eta sorkuntzan profesional gisa ari direnentzat zuzendutakoa, jakintza eta ondasun ukiezinen zamalanerako portu berri bat. Jakintzaren talaia berri horretatik ekimen kulturalak, zientifikoak eta enpresarialak, haien artean eman daitekeen lankidetzaren sustatu nahi dugu, Europa elkarlanerako sare ireki gisa uler dezagun, eta baterako ikuspuntu batetik lan egiteko gauza izan gaitezten.



07. PROGRAMA

cc-capital commons —

«Gure historia osoan zehar, ez da inoiz egungoa bezalako unerik izan; alegia, gure kulturaren zati hain handi bat norbaiten jabetza bihurtu deneko egoerarik. Eta hala ere, kulturaren erabilerak kontrolatzeko botere-kontzentrazioa sekula baino gehiago onartzen da gaur egun, eta ez da ia galderarik egiten».

Lawrence Lessig, *Free culture*
(Kultura libre), 2004.

Hiria eta *irekia* hitzak batu ditugu, hitz bakarren bildu hirikia sortzeko, kode zabalekoa izango den, guztiona, eta jakintza partekatua bultzatuko duen kultura modu bat sustatzeko.

Erakundeen arteko konpromisoa hartu nahi da software librea lortzeko eta lizentzia ezberdinen itzalpean edukiak produzitzeko.

Herritarrek komunikatzeko modu berriak ulertzen, eguneroko bizitzarekin uztartzen, eta bere egiten asmatzen duten heinean lortuko du etorkizuneko gizarteak etorkizuneko izaten.

Hortaz, haien gaitasuna haregotu ez ezik, erabilerraztasuna ere hedatu egin behar da. Horregatik, Donostia eta Gipuzkoa osoa kode zabaleko eremu bihurtu behar dira, eta bere informazio eta jakintza sarea erakundeak, enpresak, teknologia-zentroak, unibertsitateak eta herritarrak elkarrekin harremanetan

07. PROGRAMA

cc-capital commons—



A



B

jarriko dituen erabide banatzaile moduan sortu dezala.

Gure ekintzen bertakotasunaz haratago arituko gara, gure lurraldean nahiz Europan, birtransmisio eta konexio sare zabal baten eskutik; lurraldeko mediateka ezberdinen artxibategi digitalak bateratuz, publikoa den dokumentazio guztia askatasunez eskuratzea ahalbideratuko duen funts erkidea sortzeko.

- A Era ireki, libre eta neutral batean espazio publiko batez gozatzeko desirak dimentsio digitala ere hartzen du, sare wifien, mediateken eta beste euskarrien ugaritzeari esker.
- B Asmo hau bera duten hainbat jarduera sortzen dira, esaterako, **Gipuzkoa Encounter**, urtero Tolosan egiten den informatikaren zale eta profesionalen bilera jendetsua, ezagutzak trukatu eta hainbat egunetan IKTeekin erlazionaturiko ekintza mota oro egiteko.

07. PROGRAMA

cc-capital commons—

EKINTZAK

- Re-Play/Re-Mix
- MediaTK
- Rompeolasetik Olatu Talka Festibalera
- EUSKADI™
- Open dss2016eu
- Ontologiari buruzko Nazioarteko Kongresua
- Passion for Knowledge

EKIPAMENDU NAGUSIAK

- Cemei
- CICnanoGUNE
- Donostia International Physics Center
- Miramon Teknologi Parkea
- Tabakalera

BERTAKO ERAGILE ETA SAREAK

ESLE / Gipuzkoa Encounter / IK4 / Ikerbasque /
Innobasque / Teknalia

EUROPAKO ERAGILE ETA SAREAK

Creative Clash / Creative Commons Europe / DIY Festival
Barcelona / DIY Festival Zurich / European Network of Living
Labs / FOSDEM (Free and Open Source Software Developers'
European Meeting) / UNeECC (University Network of the
European Capitals of Culture) / Glasgow DIY Festival / HUB
International / SLIC

A08



08. PROGRAMA

ikus-entzunezkoaz haraindiko gramatika berri baten alde —

«Informazioaren teknologia berriek ez dute erabakitzen gizartean gertatzen dena, baina hain sakonki aldatzen dituzte jokoaren arauak, non, taldeka, berriro ikasi behar baitugu gure errealitate berria zein den; edo bestela, banaka, jakinduria eta botererako sarbide-kodeak ezagutzen dituzten (herrialde edo pertsona) gutxi batzuen kontrola pairatuko dugu».

Manuel Castells,
La era de la información
(Informazioaren aroa), 2001.

Telefono mugikorrek aspaldi utzi zion telefono soil bat izateari, sakelako estazio multimedia indartsu bihurtzeko. Berari esker, edozein unetan kontsumorako eta edukien sorkuntzarako sarbidea izan dezakegu.

Gazteak elkarren artean konektatzen dituen sareen mundu batean hazten ari dira. Hemendik gutxira, jaiotzaz digitala den belaunaldi bat izango dugu, alegia, telebistaren, ordenagailuen eta beste komunikazio teknologikoen aldamenean haziko den belaunaldia.

Bestalde, teknologia berrien askotarako erabilera hezitzaileen, irakasleen eta kultur eragileen zeregina eraldatzen ari da. Nahitaez, gaur egungoengandik oso ezberdinak izango diren irakaskuntza metodoak eta kultur zabalkunderako edota sustapenerako formulak garatu beharko dituzte. Ezin ahaztu daitezke zulo digitalak baztertuta utzi ditzakeen pertsonak edo taldeak, bereziki adineko jendea eta gizarte-egoera ahuleko taldeak.

Europak duen erronka nagusienetako bat alfabetizazio digitala eta mediatikoa sustatzeko prozesu garrantzitsu bati aurre egitea da,

08. PROGRAMA

ikus-entzunezkoaz haraindiko
gramatika berri baten alde —



herritarren gaitasun teknikoak, kontzeptualak eta ahalmen kritikoa areagotzeko. Modu horretan, beren kasa moldatu daitezten, modu arduradunean, berea den iritziz, eremu digital berri horietan. [DSS2016EU](#) Hautagaitzak *prouser* (produktore-erabiltzaile) delakoaren irudia indartu nahi du, modu horizontalago batean komunikatzen baita, informazioa partekatzen du, jakinguren araberako komunitateak sortzen ditu, bere edukiak eman eta ekoizten ditu, partekatutako jakintza, eduki eta esperientzia sareen alde eginez.

Beraz, [DSS2016EU](#) Hautagaitzak hiri/eskualdea belaunaldien arteko ikaskuntzarako laborategi bihurtu nahi du, formatu anitzekoa, baliabide digitalak modu kontzientean, sortzailean eta eraikitzailean erabili ditzagun, gramatika teknologiko, audiobisual eta multimedia berri bat garatzeko.

«Jaiotzako digitalek» IKTak era intuitibo batez erabiltzen dituzten belaunaldi berria osatzen dute. Eduki digitalak era natural batean sortu eta konpartitzen dituzte. Baina horrek ez du esan nahi beti konektatuta egotearen ikuspegi (auto)kritikoa nahiaez dutenik.

08. PROGRAMA
ikus-entzunezkoaz
haraindiko
gramatika berri
baten alde —

 EKINTZAK

- EremuEramangarri
- Zine-eskolen Nazioarteko Topaketa
- Reporter*s europe*s
- Hirugarren konexioa
- LokatibaLab

 EKIPAMENDU NAGUSIAK

- Arteleku
- Larrotxene Kultur Zentroa
- ESCIVI
- Tabakalera
- Ikus-entzunezko Berrikuntza Gunea

 BERTAKO ERAGILE ETA SAREAK

Ikastunakw / Edonostia.net Sareen Zentroa / EITB /
Eskola 2.0 / KZGunea / Pintxos&Blogs

 EUROPAKO ERAGILE ETA SAREAK

EDEN (The European Distance and E-Learning
Network) / ERNACT (European Regions Network for the
Application of Communications Technology) / Conecta Joven

ELKAR>ERAGITEN



zubideak —

eurohiri kulturala —

┆09. PROGRAMA
mugarik
gabeko
igarobideak

TAGAK
Mugak
Gobernantza
Mugikortasun iraunkorra



(bio)aniztasunaren
paisaia —

hiri (eko)ntzientea —

┆11. PROGRAMA
lur eta
ozeanoen
kondairak

TAGAK
Lurraldea
Urbanismoa
Hiria eta natura

┆12. PROGRAMA
bene-
benetakoa
eman



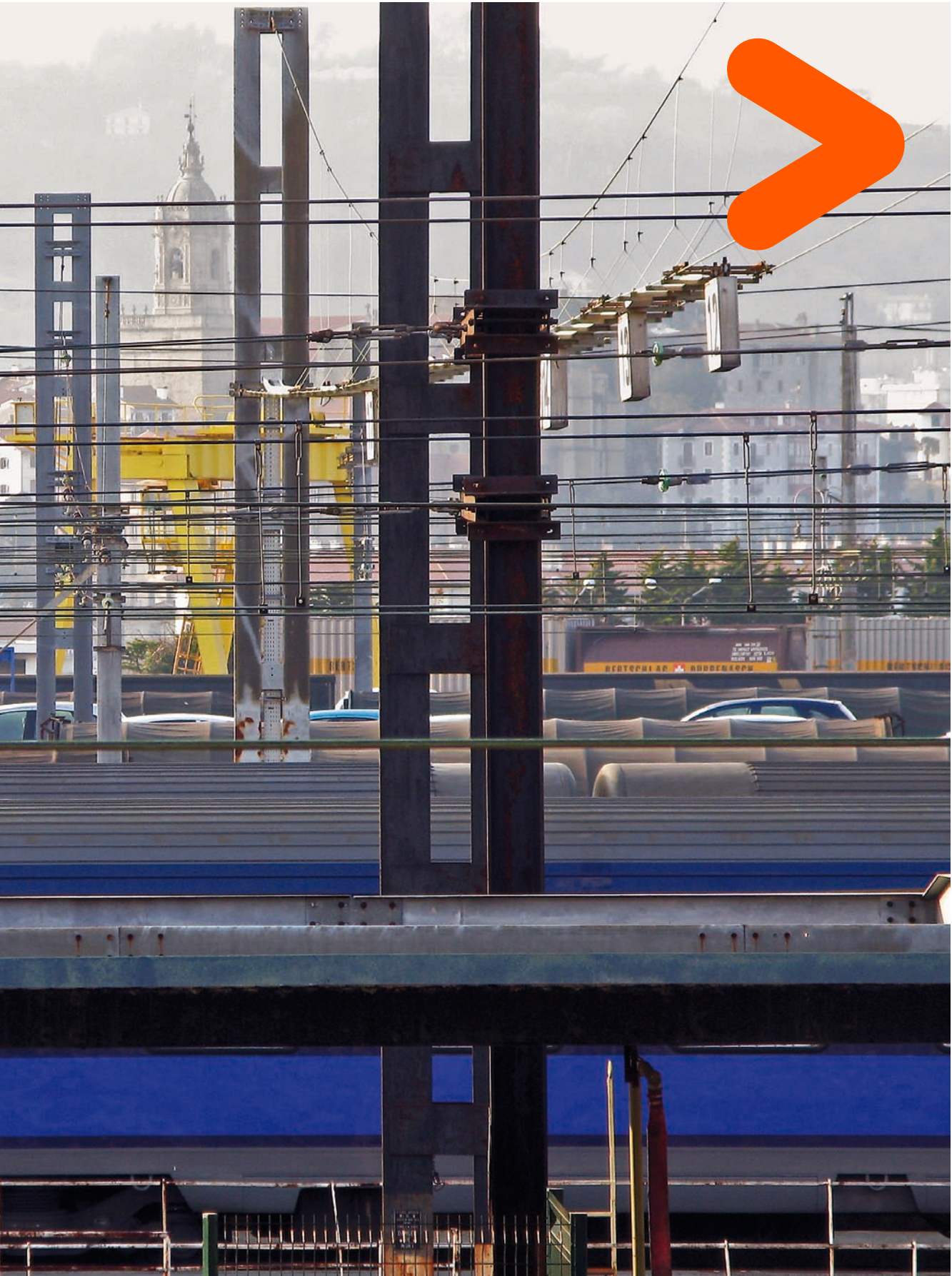

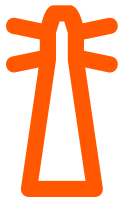

Higerko itsasargia Iberiar Penintsulan egindako lehen itsasargia da. Hondarribian dago, Frantzia eta Espainiaren arteko muga zaharren inguruan.

HIGERKO
ITSASARGIA,
HONDARRIBIA



zubideak —

eurohiri kulturala —

Donostia/Biarritz/Baiona hiriek osatzen duten kulturaren eurohiriak leku estrategikoa hartzen du Bordeleren eta Bilboren artean eratzen den artekari euroatlantiarren erdian. Pasabide natural baten muinean gaude, kantauriar kostaldearen eta Pirinioetako mendilerroaren mendebaldeko azken inguruaren artean, Frantziatik eta Europako iparraldetik Espainian, Portugalen, Gibraltarren eta Afrikan sartzen uzten duena. Pasabide horren berregituraketak — kode zabaleko eurohiri kulturala — nazioaz haraindiko izaera nabarmena du. Haren antolamenduaren arabera, Europa berri bat pentsatzeko aukera izango dugu, mugak eragozpen izan ez daitezen, kultur aberastasun eta gizarte aniztasun handiagoa gureganatzeko aukera baizik, kartografia politiko eta ekonomiko berriak eratzeko.

Kultur Hiribururako gure Hautagaitzak Europa zaharraren mugazko eraginak gainditu nahi ditu, eta guztiona den geografia baterantz abiatu, bizilagunen arteko aspaldiko mesfidantzak konpontzeko. Kanpoko hesiak gainditu behar ditugu, lurraldeak behin eta berriz markatzen saiatzen direlako, baina baita barrukoak ere, giza jarrera arkaiko eta kultur atabismoetara behartzen gaituztelako.

Zubi estrategikoaren gure baldintza ere erabili nahi dugu pasabiderako dinamika berriak eratzeko, komunikazioa eragiteko, azkar igarotzeko aukera eta atsedena hartu eta hitz egiteko aukera biak eskainiko dituen; bidean atsedena hartu elkar ezagutzeko, bidaiaren betiko tradizio ederrenari men eginez.

P09



09. PROGRAMA

mugarik gabeko igarobideak —

«Ibaiaren bi ertzak batzen dituen zubiaren erdian gelditu izana oroitzen dut, alde batetik Douro, eta Duero bestetik; hasieran banatzen dituela dirudien arren, bi lurraldeak batzen dituen mugaren marra alferrik bilatu izan edo bilatzen ari nintzenaren paperak egin izana. Antonio Vieira aitaren *Antonio Deunak Arraiei sermoia* glosatzea, liburuari hasiera emateko era egokia izan zitekeela bururatu zitzaidan, Douro ibaian igerian dabiltzan arrainei zuzendu eta beraiek zein aldetakoak sentitzen ziren galdetu (lagunarteko amets inozo baten, Portugal eta Espainiaren arteko elkar kolaborazioaren adierazpen nabaria)».

José Saramago, *Viagem a Portugal*, (Portugalera Bidaia), 1981.

Bidasoa-Txingudi inguruak duen pasabide izaerak, muga kulturala, ekonomikoa eta politikoa izaki, gatazka ugarien eskenatoki bihurtu zuen halabeharrez. Horren adibide dira hango inguruetan eman ziren hiru batailak: 1522an, gaztelauen eta franko-nafarren artean emandakoa; 1813an, espainiar-anglo-portugalдарren eta frantziar armadaren arteko Espainiako Independentzia Gerra, Donostia guztiz suntsitu zuena; eta 1936koa, Espainiako Gerra Zibila, matxinatuek Irun konkistatu ondoren amaitu zena.

Muga izatea, kontzientzia hori edukitzea, funtsezko osagaia izan da lurraldearen alderdi horren nortasuna eraikitzeko orduan. Mugaldeko kontzientzia modu hori 1992ko Europako Merkatu Bakarrarekin aldatzen da, mugak desagertu egiten baitira. Paisaiaren aldaketa berezi horrek aldaketa sakonak ekarri zituen gizartean eta pentsaeran, baita ekonomia-krisi garrantzitsu bat ere, muga zaharrei lotuta bizi ziren sektoreen berregituraketaren ondorioz sortua.

09. PROGRAMA

mugarik gabeko igarobideak —



A



B

Mugarik gabeko igarobideak programak hainbat eragingailu sustatu nahi ditu muga zaharraren bi aldetara eratzten ari den eurohirian barrena. Erreakziobide ezberdinak bultzatu nahi ditugu, pasabiderako den gune sinboliko horren gainean hausnartzeko, nortasuna berriz asmatzeko prozesua sortuz, elkarri lotzeko zubiak eraikiz edo elkarrengandik banantzen gaituzten hesiak apurtuz.

Kulturartekoen eta gizarteratzearen, nortasunaren eta post-kolonialismoaren, norbanakoaren askatasunaren eta kontrolaren arteko eztabaidek oraindik konpondu ez duten gaiak aztertuko ditugu, baita materiazko muga zaharrei eta materiagabeko berriei eragiten dieten beste gai batzuk ere.

A Txingudiko badia Bidasoa ibaiaren ahoan dago kokatuta. Jaizkibel mendiak babesten du, eta lurraldeen arteko muga naturala izan da betidanik. Bere ertzetan Hondarribia, Irun eta Hendaiaiko herritarrak bizi dira.

B Europa gizakien joan-etorrien ondorioz sortu da. Etorkinak gure hirietako giza paisaiaren zati dira. Beren sorlekuetara egiten dituzten bidaiak, berriz, gure errepedeetako imaginarioaren funtsezko zati bihurtu dira. Makina bat urtez, Irungo muga Espainiarako atea izan zen etorkin-mugimendu horientzat. Gaur egun ere, bizitzaz beteriko auto-ilara horiek gure kultura-paisaiaren parte dira.

09. PROGRAMA

mugarik gabeko
igarobideak —

EKINTZAK

- Euskal Tijuana
- MugARTEKO/diziplinARTEKO
- Zubi altxagarriak
- Kendu-jartzeko hesiak
- Elkarbideak

EKIPAMENDU NAGUSIAK

- Ficoba
- Baionako Euskal Museoa
- San Telmo Museoa

BERTAKO ERAGILE ETA SAREAK

Mugarteko Lankidetzeta Agentzia / Bidasoa-Txingudi Mugarteko Partzuergoa / Dantza Hirian / Dunbarri Elkartea / Euskal Kultur Erakundea

EUROPAKO ERAGILE ETA SAREAK

Eures / Euromot / Interreg IVB-Sudoe / Youth in action

P10



10. PROGRAMA

elkar ezagutzen hasteko unea —

«Abegitsua izatea, greziar zibilizazioaren seinale bat — ezezagunari harrera egin, aterpea eta jatekoa eman —, Afrikako toki askotan mantentzen den ohitura da, ezer ez duenak dena partekatzen baitu atzerritararekin. Greziar uste horrek bisitaria gizakia edo mozorroturiko jainkoa izan zitekeela sinesten zuen. Harrera egiteak honako ardura eskatzen zuen: gonbidatuaren segurtasuna. Inork ez daki nondik datorren pertsonen arteko topo egitea arazo moduan baino, ospakizun gisa, aukera eta festa gisa hartzen duen ohitura hori».

Ryszard Kapuściński,
Podróże z Herodotem,
(Herodotorekin bidaiari), 2007.

Batetik bestera joateko gure modu eta portaerei buruz hausnartzeko, eta gure lurraldea zeharkatzen duten bertakomunduko lekualdatzeak arrazionalizatu eta gizatiartutzeko, *Elkar ezagutzen hasteko unea* programak automobil-kultura eta produkzio ereduaren aldaketan izan duen eragina berradierazten lagunduko duten ekintza multzo bat bultzatuko du. Energia-krisiaren aurrean, garraiorako eta mugitzeko eredu berriak sustatuko dituzten ekimenak piztuko ditugu, garraiobide kolektiboaren eta oinezkoen eta txirrindularien jarduna lehenetsiko dituztenak.

Abiadura moteltzen saiatuko gara, bidaiariak disfrutatzen, elkar hizketarako atsedean tartea hartuz, elkar hobeto ezagutzeko gogoia areagotuz, elkarri arreta eginez, izaera iragankor edo mugikorrek arkitektura multzoak sortaraziz, atsedean lasaia errazteko eta inguruko errealitatera ezohiko moduan

10. PROGRAMA

elkar ezagutzen hasteko unea —



gerturatzeko; edo aukerako seinale sistema bat garatuz, ezusteko lekuetara eramango gaituena, bide nagusietatik kanpo, ibilbide berriak zehartzeko, agian motelagoak, baina esperientziaz gainezka daudenak, inimizio-bidaiaren asmoarekin lotuagoak.

Beraz, proposamen multzo irudimentsua, gure abegikortasuna indartu dezan eta bertan geratzeko gonbite moduko bat izan dadin.

Begiratoki, talaia eta atsedenleku edo aisiarako eremuei esker geldialdi bat egin dezakegu, gauzei beste ikuspegi batetik begiratzeko eta ingurua aztertzeko. Aldi berean, leku horiek iragaitzazko beste bidaiari batzuekin elkartzeko balio dute.

10. PROGRAMA

elkar ezagutzen
hasteko unea—

EKINTZAK

- Elkar hitz egiten hasteko unea
- Ataskoa
- Eurohiriko Trekkinga
- Kontuz! Adi seinaleei
- Hutsartea?
- Turistaren Museoa

EKIPAMENDU NAGUSIAK

- Gipuzkoako Gazte Aterpetheen Sarea
- Interpretazio zentroak
- Lurraldeko garraiobideak eta atseden gunek

BERTAKO ERAGILE ETA SAREAK

Oinezkoen Elkartea / Santiagoko bidearen lagunak Gipuzkoako Elkartea / DBUS-Tranbia Konpainia / EuskoTren / Kaleidos Fundazioa / Kalapie / Lurraldebus / Bizikletaren Donostiako Behatokia / Irristatze kiroletan Graduondoa / Bizikletaren aldeko hirien sarea / Renfe / SNCF

EUROPAKO ERAGILE ETA SAREAK

Aeneas / Cittaslow International / Civitas Archimides / EPOMM (European Platform on Mobility Management) / International Observatory on Participatory Democracy / METREX (European Metropolitan Regions and Areas) / Open Spaces Network / PRO-EE / UITP (Unión internacional del Transporte Público) / Veló-City

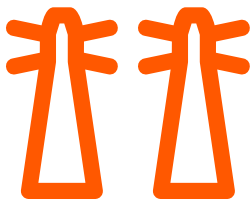

Zumaia eta Biarritzeko itsasargiak gure itsasbazterren arteko kurbaren ertz bietan aurkitzen dira. Europako Kultur Hiriburuaren gure lurraldeko atlantiar arku besarkatzen dute, nolabait.

ZUMAIAKO
ITSASARGIA



BIARRITZEKO
ITSASARGIA



Paisaiaren Europako Hitzarmena:

2000. urtean ELC (European Landscape Convention edo Florentziako Hitzarmena) sortu zen, gizarte-premien, ekonomiaren eta ingurumenaren arteko harreman orekatu eta harmoniatsu batean oinarritutako garapen iraunkorra lortzeaz arduratzeko. Hitzarmenak natur, landa, hiri eta hiri-inguruko eremuak barne hartzen ditu, apartekotzat har litezkeen paisaiak nahiz arruntak edo narriatuak. Hitzarmen horren 1. Artikuluak «Paisaia, lurraldearen edozein zati, biztanleriak hautematen duen moduan, zeinaren izaera natur edota giza faktoreen ekintzaren eta elkarreaginaren emaitza» bezala definitzen du.

(bio)aniztasunaren paisaia —

hiri (eko)ntzientea —

Gure paisaia, bere aniztasun kromatiko, bere (bio)aniztasun naturala, gure orografiaren perfila marrazten duten mendi eta bailarak, gure izaeraren izate bereko atalak dira. Ozeanoa eta klima atlantiarra, euria, xirimiria, enbata, hezetasuna, gure ondare naturalaren zati banaezinak dira, eta gure ibaien, hondartzen, kostaldeen, itsasbazterren eta itsas hondoen aberastasunarekin bat egiten dute.

DSS2016EU Hautagaitzak bere baitan hartzen gaituen ingurumenarekiko — bizi gaituen alfonbra berdea — gure betebeharrak eta ardurak azpimarratu nahi ditu, haren babesak etorkizun ekologikoagoa bermatzen baitu. Gure paisaia, eta hartan garatzen diren giza faktoreak eta faktore naturalak orekatutako «hirugarren natura» batean eraikitzen dira, hiriaren eta gainerako lurraldearen arteko muga hegemonikorik gabe.

Mendia eta itsasoa, basoa eta hiria, kultura landatarra eta hiritarra espazio «bashiri» batean berrantolatu nahi ditugu, hirugarren natura horretan biziko diren «bashiritarrak» ingurumen horrekiko paper arduraduna landu dezaten. Gure «Bashiria» literaturak historian zehar eman dizkigun irudimenezko hiriekin elkartzen da.

Hiriko garapena orekatuagoa izan behar duela ez dugu ahaztu nahi, baita arduratsu eta sortzailea ere, erasotzaileak eta harrapakariak izango ez diren garapen ereduak proposatzeko; gizakiaren ikuspuntutik gizakiaren neurrira egokitutako hiri bat proiektatu, gauzen, objektuen, naturaren eta hiritarren arteko elkarbizitza gure bizi kalitatearen ikur nagusia izan dadin.



11. PROGRAMA

Iur eta ozeanoen kondairak—

«Eta halaxe naiz geografo arrunt bihurtu... Giza gorputzaren geografo, bere ibai eta mendien mapa marrazten duena, bere zare eta errekaen mapa...».

Isaak Asimov,
Bidaia harrigarria, 1966.

Duela 110 milioi urteko material geologiko eta fosilez osatuta dagoen eta material gogor eta bigunak txandakutzen dituen geruza bertikalez eginiko egitura da **flysch**a. Gipuzkoar kostaldean barrena dagoen zerrenda bitxia da, ibai-ahoetan soilik moztua, eta osatzen duten arroken arabera kolorez aldatzen dena: Jaizkibelgo itsaslabar eta Donostia iguruko flysch horia, zuria Deba-Zumaia kostaldean eta beltza Mutriku. Euskal kostaldeko erdialdeko gunek honek interes eta garrantzi zientifiko nabarmena duenez, Deba, Mutriku eta Zumaia Geoparkean Europar Sarean sartzeko beharrezko baldintzak betetzen ari dira, eta UNESCOk aitortutako geoparke izendapena jasoko dute.

Mendi-tontorrek inguratzen dute Donostia; Kultur Parke Sarea osatzen duten mendi-tontorrak dira, eremu berdeak, begiratokiak eta talaiak paisaiaren ederrena goraiatzeko sortuak, hiriaren kultur ondarea eta bere nortasuna aipagarri eginez. Sare hori babestutako eta aitortutako beste geoparke batzuk osatzen dute, Natura 2000 Sarean bilduta daudenak, Mutrikutik, Gipuzkoako ertz iparmendebaldean, Sokoaraino hedatzen dena, Lapurdin, Ipar Euskal Herrian.

Bestalde, itsabazterreko kurba, *4 badien hiria* izenez ezaguna, Atlantiar Korridorean barrena zabaltzen da bai fisikoki bai sinbolikoki, gure proiektua kudeatzen den lurralde mugartekoa bateratuz. Kostaldetik itsaspera doan paisaia da gurea, itsaslabarren eta itsaso zakarraren artean, Flysch izeneko berezitasun geologikoak dituen; lurraldea bat egiten duten kostaldeko bideek zeharkatzen dute, eta itsasargiak sakabanatuta daude bertan.

11. PROGRAMA

lur eta ozeanoen kondairak —



Bi eremu horietan gauzatuko da *Lur eta ozeanoen kondairak* programa, ozeano Atlantikoaren aberastasuna, bioaniztasuna eta gaitasuna ikusten, zaintzen eta babesten laguntzeko, azken finean Europako herritar guztienak diren gure itsasoak eta paisaiak, mundu osoko ondare naturala. Baliabide naturalak, Espainiako eta Europako beste hainbat eskualdetan bezala, gehiegikeriaz erabili dituen eskualde honentzat behar-beharrezko programa.

Parke Kulturalen Sarea

Donostian dauden parkeak biltzen dira hor, haietako batzuk eraberritze lanetan (**Miramar, Cristina Enea eta Aiete**), berriak ere barruan daude (**Ametzagaina**), eta Donostiako mendietan sabakabatzen diren eremu berdeak ere bai, Udalak parke bihurtu nahi dituelako (**Urgull, Ulia, Miramon eta Igeldo**), eta, noski, Santa Klara uhartea.

Kultur Parkeen Sarea zortzi mendi-tontorrek eta uharte batek osatzen dute. Parke izen hori merezi du kultur ondarearen osaia garrantzitsuak dituen eremu berdeak, balio pisajistiko berezikoak, aisialdi eta jakintza guneak ez ezik, arkeologia-hondakinak, kultur ekipamenduak edota I+G+i hori lantzerantz emanda dauden enpresak ere dituen, hori guztia iraunkortasunezko irizpideak betez, noski.

Gainera, Sareak probintziako beste parke eta geoparke batzuk biltzen ditu (Natura 2000 Sarearen babespean egon, eta Mutrikutik Lapurdiko Sokoaraino hedatzen direnak), hala nola, **Chillida-Leku, Jaizkibel, Txingudi, San Marcos, Artikutza, Aiako Harria, Landarbaso, Lore Toki** edo **Zabalegi**. Azken finean, lurraldearen antolaketa urbanistiko berri baten asmoarekin bat datorren ideia da.

11. PROGRAMA lur eta ozeanoen kondairak —

📍 EKINTZAK

- Arte publikoa, museoak, parkeak, itsasbazterrak eta monumentuak
- Itsas Ekimenak korridore ekologikoan
- Olatu inbaditzaileak
- Baleak itzuli dira
- Esploratu
- Bashiria
- PoliPark
- Zeruak batzen gaitu

📍 EKIPAMENDU NAGUSIAK

- Aquarium
- Algorri Zentroa
- Cristina Enea-Ingurumen Baliabideen Zentroa
- Chillida-Leku Museoa
- Musée de la Mer
- Untzi Museoa-Museo Naval
- Nautilus
- Kultur Parkeen Sarea

📍 BERTAKO ERAGILE ETA SAREAK

Albaola Elkartea / Aranzadi Zientzia Elkartea / Azti / Itsaspeko Zinemaldia / Vasco de Camping Elkartea / CPIE Littoral Basque / Euskal Herriko Surf Federazioa / IHOBE / Itsas Gela / Mare Urdina

📍 EUROPAKO ERAGILE ETA SAREAK

AICA (International Association of Art Critics) / Atlantic Arc Cities / ENPAP (European Network for Public Art Producers) / Euromontana / European Cultural Foundation / Federación Europea de Centros de Interpretación del Medio Ambiente / Greenpeace / ICLEI (Local Governments for Sustainability) / ICOM (International Council of Museums) / Les Rencontres / Oceana Europe / Red Natura 2000 / Surf Rider Europe / UPPA (Universidad de Pau et des Pays de l'Adour) / Voluntary Arts Network

P12



12. PROGRAMA

bene-benetakoa eman —

«Hiria gizakiak sortu duen mundua baldin bada, gizakia aurrerantzean bizitzera kondentatuta dagoen mundua ere bada. Beraz, zeharka, eta bere lanaren izaeraz erabat ohartu gabe, gizakiak bere burua birsortzen du hiria sortzerakoan. Ildo horretatik, hiria laborategi sozial bat dela esan genezake».

Robert Ezra Park

Plan bat proiektatu-pentsatu; arkitektura proiektu bat egin; edota irudiak eman pantaila batean. Hortik abiatuta, jolas-zelai bat proposatzen dugu, gure hiriari eta hiriko inguruari buruzko gure ikuspegiaren analisia eta eztabaida sortzeko, etorkizunerako proiektu baten mesedetan.

Bene-benetakoa eman programak batez ere hiria eta arkitektura aztertu nahi ditu, ikus-entzunezko irudien eta lengoaien bitartez. Elkarren arteko tokiak berriz pentsatu behar ditugu, Donostiaren, Easo Ederraren ikuspegi idealizatuak dituen topikoak zalantzan jartzeko, «post-alatik» «post-hirira» proiektatzeko, aniztasunez, iradokizunez, eta bizitzaz janzteko.

Memorian barrena ibilaldia antolatu nahi dugu, auzoen eta bazterretako guneen gaur egungo bizimoduaren berri izan. Herritarrei adi egongo gara, haien hitzaren bitartez tokian tokiko arazoak Europa mailako beste

12. PROGRAMA

bene-benetakoa eman—



testuinguru batzuetan jartzeko, elkarbitzita iraunkorraren bidean lagundu gaitzaten. Esparru publikoaren indarberritze soziala, haren erabileraren eta planifikatutako edo ez-planifikatutako adierazpenen arteko tirabira eta negoziaketa, bitarteko espazioen eguneroko erabilera kreatiboa (balkoiak, terrazak, patioak, kanpoko ganbarak) bezalako arazoak, alegia. Ongizatearen kultura esaten zaion horren hiri-ondoezak denon artean aztertzea da helburua, European ematen diren pareko esperientzien sare zabal batetik abiatuta.

Arkitekturako maketak, kartografiak edo planoak ideien eta errealitatearen artean erakitzen diren zubiak dira, espazio arkitektonikoa eta hirigintzazkoa ukitzeko moduan ikusi ahal izateko. Arauak finkatzeko moduak dira, eta errealitatea interpretatzen laguntzen digute, baina aldi berean, errealitatearen mende jartzen gaituzte.

12. PROGRAMA

bene-benetakoa eman —

EKINTZAK

- Arkitektura eta lengoia filmikoak
- Beste arkitektura batzuk, beste hirigintza bat
- Arkitektura Kolektiboak
- Hiria bizirik
- Kartografia gainjarriak
- «Post-alatik» «post-hirira»
- ZEHAR mugako Kultura

EKIPAMENDU NAGUSIAK

- Cristina Enea-Ingurumen Baliabideen Zentroa
- UPV-EHU Arkitektura Fakultatea
- San Telmo Museoa
- Tabakalera

BERTAKO ERAGILE ETA SAREAK

COAVN / Hiria Kolektiboa / M-etxea / Arkitektura Kolektiboen Sarea / Rulot

EUROPAKO ERAGILE ETA SAREAK

ACE (The Architects' Council of Europe) / EUKN (European Urban Knowledge Network) / Eurocities / European Landscape Architecture Student Association / European Landscape Network / Guerrilla Gardening / NECS (European Network for Cinema and Media Studies) / Tenantspin

ekintzen aukeraketa 2010-2016 —

[DSS2016EU](#) kultur programa osatzen duten proiektu eta ekintzak bertako eragile ezberdinek buruturiko proposamenen emaitza eta bilduma dira. Gogoratu eragile horiek Europa eta nazioarteko sareekin kanpo-loturak mantentzen dituztela. Zentzu horretan, [DSS2016EU Bulegoak *router* baten moduan lan egiten du, katalizatzaile edo anplifikadore baten moduan alegia, baina, batez ere, herritar energiaren eraldatzaile baten antzera.](#)

2016rako gure asmoak dinamika hori guztia indartu eta dibertsifikatzearen aldeko apostua egiten du; gure Itsasargi eta Egitarauetako bakoitzaren garapena ekarriko duten eragileei behar adina autonomia emango zaie. Beti ere, noski, [DSS2016EU](#) Bulegoaren sustapen eta ikuskapenaz.

2016ko Europako Kultur Hiribururako Hautagaitzan landutako proiektu eta ekintzen laburpena aurkezten dugu jarraian. Ekintza horietariko asko dagoeneko hasi dira [GORAKO-EFERBESZENTZIA](#) prozesuaren eremuan zabaltzen, eta, 2016an, guztiari amaiera emateko, egindako lan eskerga festa jendetsu batean ospatuko dugu.

kultura- programazioa diseinatzeko orduan kontuan hartu beharreko alderdi batzuk —

- A** Erakusketan, **hezkuntzan** (formala eta/edo informala), **jolasean, diskurtsoan, partaidetzan** oinarritutako jarduerak.
- B** **Artean, humanismoan, zientzian, teknologian, ingurumenean, gastronomian, kirolean...** oinarritutako jarduerak.
- C** *Off-line* eta/edo *on-line* komunikazio-estrategiak, ohiko baliabide eta euskarrien bidez, 2.0 tresnen bidez edo *ad hoc* ekintzen bidez.
- D** **Erakundeekiko harremanak** eta eremu bakoitzeko sareetan aktibo dauden **eragile publiko-privatuekiko** harremanak zaintzea.
- E** Proiektuetako jardueren **kokapena dibertsifikatzea**: Donostian zentralizatuak, hiriko auzoetan, Donostia 2016 Hautagaitzak eragina duen lurraldean hedatuak, edo European zehar sakabanatuak, jarduera bakoitzean parte hartuko duen eragile-sarearen arabera.
- F** Publiko **orokorarentzako formatu** eta **hizkerak**, edo **entzule espezializatuei** zuzenduak.
- G** **Zeharkako** proiektuak edo proiektu **oso espezifikoak**.
- H** **Gertakizun handiak** eta/edo **ekintza txikiak**.
- I** **Azpiegitura espezifiko**en barruan eta/edo **espazio publikoan**.

jarduera- esparruak —

- A** **Teorikoa**: pentsaera, gogoeta, eztabaida, ikerketa, topaketa, diskurtsoa, ideologia, kritika, ezagutza, foroa, edizioa...
- B** **Sinbolikoa**: subjektibotasuna, poetika, irudikapena, estetika, imaginarioa, metaforikoa, adierazlea, sormena, abstraktua...
- C** **Enpiriko-praktikoa**: aplikazioa, berrikuntza, zehatza, laborategia, tailerra, probatzea, prototipoak egitea, kasu praktikoak, metodologia, sistematizazioa...
- D** **Parte-hartzailea**: egiletza partekatua, lankidetzak, laguntza, jabeakuntza, inplikazioa, proaktiboa, ekintza, komunitatea, sareak, *co-working-a*, mobilizazioa...
- E** **Komunikatiboa**: informazioa, sentsibilizazioa, dokumentazioa, katalogazioa, argitalpena, zabalkundea, sozializazioa, elkarriketa...

01. EKINTZA

jaia bai, bakea ere bai—

Kultur Hiriburutzaren hasiera eta amaiera ospakizunak 2016ko eta 2017ko urtarrilaren 20an emango dira, San Sebastiango Danborrada egunarekin bat eginez. Ospakizun horretan, hiritarrek danbor eta upelen doinuaz hartzen dute hiria, 24 orduz, etengabe, Independentzia Gerran (1808-1814) Napoleonen gudarosteak hiria hartu zueneko era ludikoan gogoratzeko.

San Sebastian eguna Urrezko Danborraren zeremonia ekitaldiarekin hasiko da. Aurten, ekonomia reproduktiboaren alorrean ari den emakume anonimo bat izango da Danborra jasoko duena, haurren alardean Europako Ereserkia kantatuz parte hartuko duten zortzi mila neska-mutikoetako baten ama, alegia.



Era berean, gure itsasertzean barrena hedatzen diren itsasargi eta parke kulturaletan, Frantziaren eta Espainiaren arteko muga zaharraren bi aldeetan, gure lurraren izaera abegitsua goraiatuko duten ekintza ezberdinak ospatuko dira. Ohiko festek izan ohi duten baldintzetan parte hartzen utziko diguten ekintzak, hain zuzen. Eginkizun aldaketak eginez jolastea da helburua, zintzoen eta gaiztoen papera kolokan jarritz. Borrokan bakarrik ez, baizik eta anaitasun, adiskidetasun, legezko auzotasun, festa eta ihauteriarekin zerikusia duten mikro-istorioak berreskuratuz.

77. Musika Hamabostaldian, Independentzia Gerran hiria suntsitu zuen 1813ko gertakari tragikoa oroituko dugu. Horretarako, hondamendi hartan liskarrean izandako lau herrialdeetako orkestra eta abesbatzak parte hartzera gonbidatuko ditugu: Britainia Handia, Frantzia, Portugal eta Espainia.

Urte bete beranduago, 2017ko urtarrilaren 20an hain zuzen, Europako Kultur Hiriburutzaren urteari amaiera emango diogu, lekukotza hartuko diguten hiriekin bat eginez. Gure eraldatze prozesuaren jarraipen hurbila izango da.

02. EKINTZA

zinea giza
eskubideekin bat—

Donostia Nazioarteko Zinemaldiaren egoitza da. Harekin bat, beste festival txiki batzuk sortu dira, hiria nazioarteko erreferente bihurtu dutenak zinema munduan. Gure kultur proiektuaren apustuak bi [Nazioarteko Giza Eskubideen Festivalaren apurkako hazkundera](#) —2016an hamabost urte beteko ditu— eta egitarauaren dibertsifikazioa dira.

Zinemaldiaren 64. edizioa giza eskubideei zuzendua egongo da. Horregatik, [MEDIA Programa barruan, DSS2016EU Hautagaitza ordezkatzeko duten hiru pelikula koproduzituko dira](#). Horiek, gure hiru aditz nagusien gainean arituko dira, izen handiko eta berriak diren zinemagile tandem bat osatzen duten Europako zuzendarien parte-hartzearekin. Era berean, [DSS2016EU Hautagaitzak zinema eskolak hedatu nahi ditu, horren alde apustu egiten du](#), baita orain arte haiek egindako lana goraiptzearen alde ere; 2016an, Zine Irakasleen Nazioarteko Topaketaren 15. edizioa ospatuko da, Irudiaren Kulturari eskainitako Nazioarteko Gunean. Europa, Latinoamerika eta Afrikako ikasleak bilduko dira bertan.

03. EKINTZA

zu ni
bazina—

Bakea eta adiskidetzearekin bat datorren lan sorta erakusten duen ekintza multzoa.

2010eko udan hasiko den etengabeko lan prozesua dugu helburu, Aieteko Bakearen Etxearen inaugurazioarekin bat egingo duena, eta 2016an [nazioarteko hainbat batzarrekin burutuko da](#). [Batzar horietan, mundu guztiko Egiaren Batzordeak, indarkeriaren ondorioak jasan dituzten bake erakundeak eta mundu mailako jurisdikzioaren garapenarekin zerikusia duten legelariak bilduko dira](#).

Norberaren esperientziak, emozioak batuz, eta bestearen lekuan jartzeko gaitasuna, artearekin eta kulturarekin lotzeko unea izango da.

2016an, [munduan elkarbizitza arazo larriak eduki edota oraindik ere gatazka, gerra zibil edo terrorismoaren kalteak jasaten dituzten nazioarteko hiriekin topaketa](#) lana burutuko dugu. Nuremberg, Tuzla, Krakovia, Saint Denis, Belfast eta Sarajeboko alkateak gonbidatuko ditugu, besteak beste. Kulturaren, bakearen eta elkartasunaren bidean aurrera egiteko haiek erabili dituzten tresnak aztertu ondoren, *Bake-kulturaren aldeko Alkateen Adierazpena* adostuko da.

04. EKINTZA

gerra eta bakea —

Gerra eta bakea, artearen historiaren memoriatik hasi eta arte garaikidearen azken agerpenetaraino, erakusketa multzo bat izango da. Bertan, Europako historiaren eta orain gutxiko gatazka esanguratsuenen gerra eta bake irudigintza jasotzen duten lanak ikusi ahal izango dira. Lurreldeko arte zentro garrantzitsuenetan ingo da, eta baliabide artistiko ugari azalduko dituzten formato ezberdinak hartuko ditu barruan.



05. EKINTZA

oroimenaren
lorategia —

elkarbizitzarako
haziak Europan —

Elkarrekin bizi ahal izateko landu behar ditugu lurra nahiz gure arima; ideia horren inguruan, orain hasi eta 2016ra bitarteko uda guztietan, nazioarteko lan-eremu bat antolatuko da. Bakezko etorkizun bat irudikatzen orduan, gazteak funtsezko eragile direla kontuan hartuta, Europa osoko gazteen arteko hartu-emana bultzatuko da. Europa guztiko gizarte zibilean eman diren gatazka egoerei garrantzia eman behar zaie, talentu handiko erantzunak gizarteratuz eta elkartrukean jarritz.

Lurrelde ezberdinetako gazteek eredu zko esperientzien bilaketa landu eta aintzat hartuko dituzte elkarren artean. 2016an, lan-eremua, giza eskubideen alde dauden gazteen kontzentrazio festa bihurtuko da. Lurrelde bakoitzak aukeratu duen elkarbizitza egoera esanguratsu bat sinbolikoki erakusteko behar diren haziak bilduko dituen hazi-lorategia. Pack-katalogo baten bidez, hazi guztien lagin bat erakutsiko da, jatorrizko lurreldearen mapa, bakoitzaren aurkibidea, bere zainketen inguruko aipamenak eta adierazten duten egoeraren azalpena.

Proiektua etorkizuneko Oroimenaren Lorategiarekin uztarturik egongo da. Baionako udaletxearen laguntzaz gauzatuko da, baita Europa osoko gazte elkarten laguntzaz ere. Baionan bertan René Cassin Lizeoa dago, eta bera izan zen, hain zuzen, Giza Eskubideen Aldarrikapen Unibertsalaren idazleetako bat eta 1968ko Bake Nobel Saria.

06. EKINTZA

harresian barna-
barne istorioak—

Kartzelako egonaldiak presoan egon dena birgizarteratu ahal izateko tresna hezitzailea izan behar du. Kartzeletan burutu beharreko lan prozesu ireki bat proposatzen dugu; birgizarteratzeko tresna izango dena eta kartzelan egon diren edo daudenen bizipenak ezagutzera emango dituena.

Programa hainbat ekintzatan gauzatzen da. Birgizarteratzea helburu, parte-hartze kritikorako tresna hezitzaile moduan, itzalgunetara iristen ahaleginduko gara. Horretarako, ekintza kulturalak, gizarteratze programak, proposamen pedagogiko informalak eta beste hainbat ekintza burutuko dira; guztiak, parte-hartze auzolaneko eta kale aktibismo batetik zein legezko alorretik eta ertzetan hartutako irtenbideetatik.

07. EKINTZA

dss2016eu
txanpona—

Ekonomia arduratsu baten aldeko gure apustuan, ordezko dibisa baten alde agertzen gara; ohiko diruarekin bat 2016. urte osoan zehar legalki erabiliko da. Gipuzkoar guztiak eta bisitan datorren orok, sistema ekonomiko ezberdin batean parte hartuko dute, eta erlazio eta elkarbizitza era berriak sortuko ditu. Komunitatearen eskura jarriko diren denbora eta ahalmen pertsonalen truke emango den txanpona.

Hain monetaristak ez diren ereduaren inguruan ere nazioarteko topaketak antolatuko dira.

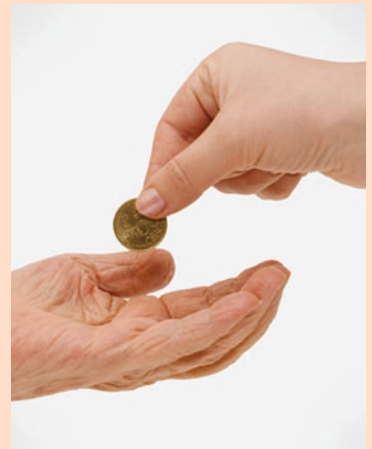

08. EKINTZA

feministaldia —

Ibilbide zabaleko gizarte eta kultur programa feminista. Kultur Hiriburuaren babesarekin, sorkuntza praktikak eta teoria feminista abangoardistagoak ezagutzeko beharra duen publiko ez hain espezializatu bati zuzenduta egongo da. Gure programa eta ekintzak haintzat harturik, arazo ezberdinak landu nahi ditugu, hala nola, zeharkako norabideak generoaren kulturaren, hirigintza eskuragarria, askatasun sexuala, komunikazio ez-sexista, bizitza publikoan emakumearen parte-hartzea, zaintzeko ardurakidetzeta eta lana eta bizitza familiarra eta pertsonala uztartzea.



Bertako eta nazioarteko sareak indartzea da helburua. Hori lortzeko, esperientziak eta mapa berriak gehitzen dituzten proiektuak garatuko dira: Wiki-istorioak: Euskadiko arte garaikideari buruz aritzen diren istorio eta kontakizunen plataforma-artxibategia, artista eta bitartekarien eskutik lehenengo pertsona kontatuak. Gender Art Maps: Europa garaikidearen arraza, sexualtasun eta etnizitatearen arteko erlazioa aztertzen duten praktika artistiko, proiektu eta erakundeen mapa interaktiboa. Guztia, European Cultural Foundation-en babesarekin.

2016ko urte osoko programa bat izango da. Futuramak izango da hasiera: guraso futuristen nazioarteko topaketa. Europaren zahartzea abiapuntu, amatasun gaztetzaile, zirrargarri, hezitzaile eta alai baten aldeko abentura proposatuko dugu. Elkarrekin nahasturik nazioarteko topaketa feministak emango dio amaiera. Festa eta aldarrikapen giroan, emakumeak protagonista dituzten era guztietako ekintzak burutuko dira.

09. EKINTZA

pertsona miragarrien liga —

Ezintasun fisiko eta/edo intelektualak dituzten pertsonen ahalmen, erritmo, perzepzio eta bizipenei dagokien garrantzia emango dien ekintza multzo bat da. Haiek **DSS2016EU** Hautagaitzak antolatuko dituen ekintzetan parte hartu eta protagonistak izatea da helburua:

- Behin kirol udal-instalazio egokituak ireki ondoren, 2016an, *Kirol Egokituen Nazioarteko Topaketarekin* amaituko diren ekintza ezberdinak bultzatuko ditugu.
- *Proposamenak eta balorazioak egiteko gai, kontraste talde bat da.* **DSS2016EU** Hautagaitzak sortua, ezintasun ezberdinak dituzten pertsonak osatzen dute. Gizarteratze programazio bat finkatzeko helburuaz, ekintza ezberdinak proposatu eta aztertuko ditu.
- *GPZKeskura(ezina)*, hedabideen alfabetatzea eta salaketa, biak batzen dituen proiektua da. Gaigabeziak diren pertsonen bizitzan «traba» bihurtzen diren probintziako guneetara irekia dagoen mapa multimedia bat sortzea du jomuga.

10. EKINTZA

zer dago jateko? —

Jaten dugun hori gara lemarekin bat datozen ume edo helduentzat zuzendua dagoen programa hezitzaile formal eta informal bat da. Jaten dugun hori modu jakinean eta arduratsu batean egiteko.

Dena 1€ proiektua aurrera eramango dugu sukaldaritza prozesuak burutzen ari diren adituen eskutik. Elikadura-kontsumoa eta erantzukizun soziala biak orekatzen saiatuko gara.

2016ko programaren hainbat ekintza:

- *Gastronomia/elikadurari eta elikatze eskubideari eskainitako nazioarteko batzarra.*
- Interkulturaltasuna, gastronomia lehia zintzoa eta herri-bazkaria uztartuko dituzten ospakizun eta talde topaketak, adibidez: *Munduko arrozak* eta *Kebap pil-pil erara*.
- Janaria, gertakizun kultural-ekonomiko-elikagai bezala agertzen duen erakusketa.
- Gastronomiaren inguruan jazo diren alderdi herrikoiekin lotuta dauden beste hainbat ekintza.

11. EKINTZA

dakidala ez dakidan euskara guztia —

Euskara hitzegiten ez dutenentzat eginiko proiektua, hizkuntza ezagutzen duten horiek lagun diezaieten. Euskara eguneko bizitzaz busti nahi dugu, urte askotako ezagutza kontuan (oroitzapenak, esaerak, gaztaroko abestiak, agurrak...), Kultur Hiriburutzaren programa eta proiektuekin bat datozen hitz berriak, azalpen berriak, baladak, poemak eta ideiak barneratzen joateko.

2016an, euskaltegien lan eskerga goraipatuko duten ekintzekin amaiera emango zaio proiektuari. Jendera, turistak, euskaltegiara hurbilduko ditugu giro lasai batean, eskola-express gelak sortuko dira eta kalean hitz egin ahal izateko aldibereko itzulpen zerbitzua eskainiko da.

Horrez gain, bi topaketa berezi antolatuko dira: *Hizkuntza Gutxituen Nazioarteko Batzarra*, bertan, hizkuntza horiek desagertzeko duten ustezko arriskuari era baikor eta berritzaile batez aurre egiteko aukerak aztertuko dira; hizkuntzak ikasteko prozesuei esleituriko *Nazioarteko Neurozientzia Sinposioa*, arazoa oinarritzko azterketa zientifikotik landuko delarik.

12. EKINTZA

les adventures de alicia in miresgarri world —

Lewis Carrol idazlearen nobela oinarri, hizkuntza eta lengoaia ezberdinen itzulpen-interpretatze talde prozesu bat zabaldu nahi da. Bertako edo nazioarteko pertsona edo talde ezberdinei pasarte multzo bat luzatuko zaie (artistak, idazleak, eskolak, diseinu eskolak, antzerki taldeak, bideo-sortzaileak, itzultzaileak, kultur elkarteak, gazte taldeak...) eta 2016. urtean, hizkuntzak (euskara, gaztelania, frantsesa, ingelesa, galegoa, bretoiera, arabiarra, frisiarra, txinera, poloniera...) eta lengoaiak (argotak, sms-ak, braille, *graffiti*, bideoa, diseinu grafikoa, *twitter*, akzioak, titereak...) nahasten dituen istorio eten eta polifazetiko bat bezala elkartu daitezen, ondoren *off-line* eta *on-line* erakusketa formatua izango duen liburu erraldoi zabal bat bezala erakusteko.



13. EKINTZA

egunero
kontu bat —

ezberdintasunari buruzko
ipuin ezberdinak —

Mundu osoko ipuinak eta gertakizun pertsonalak erabiliz, ezberdintasunaren eta aniztasunaren balioa goraipatzen duen proiektua. Betiko ipuinen berrirakurketa egin nahi da, baina kulturarteko edo genero-ikuspegitik; beste hainbat lurraldetan, lankidetzari, eskuzabaltasunari, justiziari edota kemenari buruzko ipuiondoak nola erakusten dituzten jakin nahi dugu.

2016an *Ipuin Kontalarien Nazioarteko Topaketa* ospatuko da. Gainera, irakurketa eta idazkera eguneroko bizitzan barneratuko dituen herritarren parte-hartzea bultzatuko da. Horretarako, ekintza eta gailu ezberdinak erabiliko dira, adibidez, *Jarraituko du...*, telesailen formatuan oinarritutako proiektu performatiboa, Kultur Hiriburutzan landu diren gaiekin bat datozen gertaera txikiak plazaratuko dituen amaiera irekia utziz, gustatuko litzaiokeen amaiera horren inguruan gogoeta egin dezan jendeak. *Esan ohiartzunari. Kontxari adi* proiektua esparru publikoan eragiteko proiektu bat izango da, mezuak bidali eta jaso ahal izateko, hiritarren arteko komunikazio informala emango da, beren ahotsa entzun dadin.

Pertsonen artean espresio eta komunikazio ireki batentzat esparru ezberdinak sortu nahi dira: idazketa tailerren ugaritzea, *book crossing*-a alegia, hizketaldiak, talde irakurketak, irakurtzeko tokiak beren testuingurutik atera edo *speaker corner*, erakusketak, eta abar.

14. EKINTZA

uda-gau bateko
ametsa —

2016an, William Shakespearen heriotzaren 400. urteurrena ospatuko da; hori dela-eta, haren komedia erromantikoaren ezohiko moldaketa egingo da.

Cristina Enea parkea antzetzoki bikain bihurtuko da. Paraje eder horretan, ametsak, errealitateak, maitasunak eta magiak bat egiten duten istorioa ikusi ahal izango da. Agerraldiak, jai eta parte-hartze tonua izango du, goxoa eta misteriotsua izango den heinean. Emankizun ez oso jendetsuak egin nahi dira, egunero neurri txikiko antzezpenak eskaini, esperientzia berezia izan eta parkearen erabilpena iraunkorra eta ez-inbaditzailea izan dadin.



15. EKINTZA

gaur 6tan
sorpresa! —

Ustekabeko sorpresa egoera eta gertakizunez osaturiko 2016. urtea. Ahoz-aho eta nolabaiteko pistak emango dituzten zurrumurruen bidez iragarriak. Egunerokoa magia eta emozioz blai egoteko, azken finean.

Proiektu honen logikari jarraituz, plan kultural baterako gonbidapen erakargarri gisa *gutun sorpresak* banatuko dira jendartean.



16. EKINTZA

re-play/re-mix —

Beethovenen Bederatzigarren Sinfonia — Schillerren bertsoekin bat —, Europako Batasunaren ereserkia dena egokitze proiektu bat. 1971ko Herbert von Karajanen bertso ofizialetik hasi eta 1824ko *Alaitasunaren Oda* bertso originala hartuz — *copyrighta* askatuz, hura bertsonatu eta nahasketak egin ahal izateko —, ereserkiaren bertso errepertoria ugaritu nahi da; interpretazio aukerak eta esanahien batuketa zabalduz, errealitate soziopolitiko ezberdinetik egindako moldaketak jasoz, ereserki aniztasunari aukera eman, alegia. Europan geroz eta ugariagoa den aniztasuna.

Ereserkiaren bertso berriak sortu ahal izateko, kontserbatorio, musika eskola, orkestra, koru, estilo guztietako musika taldeekin lan egingo da; ondoren, bertso berri horiek web batean ezarriko dira, creative commons lizentziapean.

Lortutako material guztiarekin, liburu-cd bat argitaratuko da 2016an. Bertan, ereserkiaren historia ezagutzera eman eta bertsoien aukeraketa zabal eta ezberdin bat aurkituko ditugu. Azkenik, estilo eta formatu aniztetako festival erraldoi bat antolatuko da, bertso guztien sortzaileek eta interpreteek parte hartuko dutelarik.

17. EKINTZA

mediaTK—

Lurraldeko mediateka ezberdinetako artxiboen lotura ekarriko duen plataforma, Europa osoko beste batzuekin baturik daudenak. Denon erabilpenerako fondo bat sortu nahi da, zalantzak argitzeko, interpretatu ahal izateko, nahasketa ezberdinak egiteko... Artxibategi eta kultura ondare materiagabeen, I+G+i proiektu bat, azken batean.



18. EKINTZA

kartografia
gainjarriak—

Errepresentazio sistema ezberdinak sortzeko beharra sumatu dugu; geroz eta korapilatsuagoa den mundu honetan —ohiko kartografiekin jada ez dute balio— lagungarri izango zaizkigunak. Hiri urbanizatuaren eta hiri debekatuaren ibilbide gainjarriak, mikropoli-ibilbideak, lurralde ezegonkor batentzat mugarik gabeko mapak, korronteen eskemak, buru mapak, bide arriskutsuak ezezagunean eta ikusezinezkoan barrena, beste gidaliburu turistiko bat, kalean bizi direnen hiria, biktima eta adiskidetzaren ibilbidea, norbanako afektuen bideak, ezusteko deribak, hiria kanpotik datozenen ikuspuntutik ulertua...

Hori dela eta, 2016ko gure ibilbide honetako konstantetako bat errealitatearen ikuste eta interpretazioen sistema ezberdinen kudeaketa izango da. Azken finean, beste ikuspuntu batzuk adierazi, beste begirada batzuk.

19. EKINTZA

Rompeolasetik olatu talka festibalera —

Rompeolas lempaean urtero ospatuko diren kultur festibalak. Hiritarren ahalmen sortzailean jarriko da arreta, bai amateur bai berriak diren horietan batez ere, D.I.Y (Do it Yourself) eta D.I.T (Do it Together) oinarri harturik, jendearen banakako zein taldeko irudimenaz baliatuko gara.

Hiritarren irudimena askatzea da helburua, hura protagonista bihurtzea, 2016an *Olatu Talka Festibala* burutu ahal izateko; sorkuntzaren nahasketa eta gehikuntzaren ondorioz sortutako ekintza multzo handi bat, horrela, olatu-horma energiaz gainditu eta hiria forma aske eta ezberdinagoz bustitzeko.



20. EKINTZA

eremueramangarri —

Nerabeei zuzendutako alfabetizatze mediatiko eta balioen heziketa proiektu bat; esperientzia praktikoa eta parte-hartze aktiboan oinarritua. Formatu askotako proiektua — heziketa arautua eta ez-arautua —, tailer ibiltariak, mugikorak, 2.0 web-a, telebista; Informazioaren eta Komunikazioaren Teknologia Berrien (IKT) erabilera sortzaile eta konstruktiboa sustatzen duena, ikus-entzunezkoak (berriak) espresio eta komunikazio kanal eta plataforma gisa ulertzen dituen; gazteen (auto)kritika ahalmena garatzeko aukera ematen duena, besteenganako errespetua, berdintasuna, edozein indarkeri motaren eraztea, talde lana, sorkuntza, irudimena, partekatu eta trukatu, konpromisoa eta ardura soziala, norbanakoaren eta taldearen identitatea, kulturartekotasuna, eta abar goraipatzen dituena.

2016. urtera begira, Europa guztiko gazteekin zientzia-fikziozko pelikula bat grabatu nahi da sarean, sakeleko telefonoz eginga. Gaia Europako etorkizuna izango da eta Nazioarteko Zinemaldian estreinatuko da.

Gainera, jende gazteaz gain, gurera hurbilduko den orok erreportari gisa jokatu ahal izango du. Bakoitzak bere sakelekoa eskuan, ikus-entzunezko edukia duen edozer sortzeko aukera izango du. Gero, material hori **DSS2016EU** izan dena bilduko duen elkarrekin eginiko dokumental batean erabiliko da.

21. EKINTZA

elkar hitz egiten hasteko unea —

2016an, Gipuzkoan aldi baterako eremuak ezarriko dira, izaera iragankorra eta/edo mugikorra izango duten arkitekturek, guztiak zerbitzugune, tren eta autobus geltokietan ezarriak. Ekintza horrekin, lasai atsedean hartzea eta ingurunea modu ezohiko batean ezagutzea lortu nahi da, informazio muin bihurtuz eta esperientziaz beteriko aldizkako ibilbideak proposatuz. Turismoa egitearen ideiarekin baino, bidaiatzeak eskaintzen duen guztiarekin erlazionatuak dauden ibilbideak, abegi hitzaren esanahia, bertan geratzea gonbidatzea bultzatzen dutenak.

Turistaren Museoa izango da esparru horietako bat. Objektuak, iritziak, testigantzak eta elementu ezberdinak —turista bakoitzak bertatik alde egin baino lehen berea den zerbait utziko du— biltzeko aukera ematen duen lekua.

Horrez gain, beste hainbat ibilbide markatu, ezagutu berri den lekuari buruz istorioak kontatu, espero ez ditugun lekuetara desbideratu, toki horiei izen berriak ipini edo zirkuitu tematikoak sortzeko aukera emango duen aldizkako seinale-sistema bat eratuko da.

22. EKINTZA

arte publikoa, museoak, parkeak, itsasertzak eta monumentuak —

2010an hasi eta 2016. urtearen ondoren arte publikoari, herritarren parte-hartzeari eta lekuko jardueri eutsiko dien nazioarteko programa. Hitzaldi iragankor eta informalak antolatuko dira, jarduera artistiko ez-monumentalak, ez-gehiengotarrak sustatuz.

Museo edo orain gutxi sorturiko kulturaren edukiontzien inguruan —itsasbaterrean barrena, mugaz bestaldeko eurohiri gisa ulertua—, arte publikoa eta erakundeetako politika kulturali ekitea da helburua. Behatoki kultural bat sortu, eremu publikoan ekimenak aztertzeko aukera ematen duen laborategi esperimentalak; artearen etorkizunaren inguruan, arteak hirian dituen agerpen ezberdinen inguruan, burgeste prozesuen inguruan, kultura ofiziala eta aldizkako produkzio ereduaren inguruan eztabaida sortu.

Programak, aurkezpen eta produkzio formatu ezberdinak izango ditu: dokumentalen eta pelikulen emanaldiak, aurkezpenak eta hitzaldiak, tailer hezitzaileak, aldi baterako eskulturek eta parte-hartze artistikoak eremu publikoan. Baita 2016an ere gure lurraldeko areto eta museo garrantzitsuenek erakusketa historiko eta garaikideak jasoko dituzte, bertako eta nazioarteko erakunde garrantzitsuenen babesarekin.

23. EKINTZA

ataskoa —

Automobil-kulturaren gaineko ekintzez osaturiko programa. Produkzio eredu aldaketarekin duen lotura ere aztertuko da, baita krisi energetikoa ere, eta ohitura osasungarriak zeintzuk diren.

Proposamen berriak martxan jartzea da helburua. Modu sinboliko eta praktikoaz, automobil-kultura berradierazi dezaten, garraio eta mugikortasun eredu ezberdinak suspertuz, talde garraioa, oinezkoen eta txirrindularien ibilbide-sareei garrantzia emanez, eta auzo eta herriak bidean luzatuz; horrela, gizakiaren neurrira egokitutako hiri-ekualde eredu bat lortuko litzateke.

- Garraibide iraunkorrei buruzko topaketa eta berrikuntza proiektu pilotuak (taldekoa, publikoa, kotxe elektrikoak, bidegorriak...). Europan ematen diren antzeko esperientziak ere ezagutu eta elkartrukea burutu.
- Mugikortasun osasungarriago bat bultzatzen duten ekintzen sustapena, inguruaren ezagutza ekarriko dutenak: Eurohiriko Trekkinga, hainbat etapetan gure itsasertzeko kurba zeharkatu eta muga zaharraren bi aldeetako biztanleak elkartzeko.
- Talde-garraibideak protagonista dituzten proposamenak, *ez-lekuaren* eta *hutsartearen* ideiarekin jolasean.
- Tokialdatze bertikaleko baliabideak izenarekin ezagutzen diren adierazpen kulturalak (*skate*, *irristailuak*, *txirrindua*, *surf*, *parkour...*)
- Autoaren erabilera arduradun eta (eko)ntzientea bultzatzen duten proiektu artistikoak.

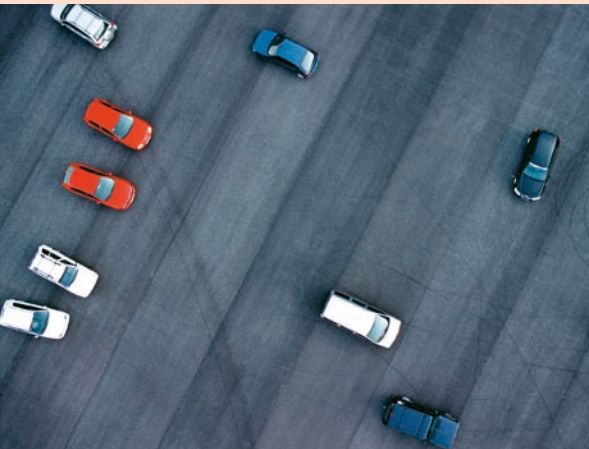

† 24. EKINTZA

itsas ekimenak korridore ekologikoan —

Atlantiar itsasaldeko gure korridore ekologikoak, Donostia eta Biarritz bitartean, 27.000 hektarea eta 35 kilometro, ehun itsas habitat baino gehiago eta mila itsas espezie ditu, horietatik ehun baino gehiago babestuak.

Itsas Ekimenak, itsasbazter, laku eta ibaien hauskortasunaren inguruan, gure ekintzek dituzten ondorio txarren inguruan, hondakinen jatorriaren inguruan, eta abar... etenik ez duen sensibilizazio programa bat da. Urtean behin ospatzen da eta, bertan, mugaz bestaldeko esparruan gai guzti horietan zeresana duten elkarte, unibertsitate eta erakundeek parte hartzen dute.

2016an, Europa Atlantikoko hiriak gonbidatuko ditugu. Guztion artean, klima-aldaketak ekarri dituen arazoak landuko ditugu, batez ere hondartzak eta itsasbazterrak hondatzen ari den itsas mailaren igoera. Lan horren emaitzekin, Europako Parlamentura eramango den *Liburu Zuria* egingo da.

Arku Atlantiarreko akuariumen, baita itsas lanekin zerikusia duten enpresa, unibertsitate eta SurfRider edo Greenpeace bezalako GKEen lankidetzarekin ere, Ozeano Atlantikoak bizi dituen egungo arazoak (galzorian dauden espezieak, itsas kutsadura, isuriak, eta abar) agerian jarriko dituzten ekintza ezberdinak burutuko dira. Ekintza guzti horiek festa erraldoi batekin amaituko dira: traineruen laguntzaz, arazo guzti horien adierazle izango diren ur gaineko zazpi bale iritsiko dira Kontxako Badiara.

Donostia, Itsas Ekimenen Europako Hiriburua izan zen 2010ean, eta berriro izango da 2016an ere.



25. EKINTZA

beste arkitektura batzuk, beste hirigintza bat —

Hirigintza eta arkitektura, praktika ez-gehiengotarrekin zerikusia ez duen ikuspegi ezberdin batetik heltzeko aukera emango diguten ekimen multzoa. Urtean behin, arkitekto talde baten eta beste aditu batzuen lanen inguruan bilerak-tailerrak-emanaldiak-erakusketak antolatuko dira. Aditu horiek arkitekturaren ohiko mugaz haratago lan egiten dute —artetik abiatuta gizartearen eragin— eremu publikoaren gizarte suspertzea edo etxebizitza iraunkor ereduaren definizioa bezalako gaiak jorratuz.

Laborategian sortu eta artxibatuko den material guztiarekin antolatuko den erakusketa-emankizun handi batekin batera, *Arkitektura Kolektibo eta Sozialen Nazioarteko Topaketa* ospatuko da 2016an.

Ekimen multzo konplexu bat, azken finean: zine eta bideo zikloak, hiriko baratzak, autosorkuntza ekologikokoak, hiri-akupunturakoak, eremu publikoa eta arkitekturaren papera hiri garaikidearen sorkuntzan berradierazi ahal izateko.

26. EKINTZA

hiria bizirik —

Aurrekariak dituen prozesu batean sartzen den proiektua: *Tolosako esperientziak, Egiatik: Tabakaleraren Memoria eta etorkizuna* edo *Bizi dugun Antigua*. Biztanleen iritziaren laguntzaz, Donostiaren orainaldiari, bere indar eremuari eta Europako beste hainbat hiriri buruzko ikus-entzunezko dokumentuak gauzatzean datza.

Proiektuak auzoen memorian barrena paseatu nahi du, baina gaur egun bizi-bizi dauden gai askoren inguruan gogoeta egiteko behatoki sozial bat proposatu nahi du: biztanleriaren zahartzea, etxebizitzaren arazoa, kanpotik datozen pertsonekin harremana, genero arazoak, herritarrek erakundeekin duten harremana, erkidego baloreen galera, ekonomia-krisia eta honek familian dituen ondorioak, hirigintza-defizitak, trantsizioaren lehen urteetako eferbeszentziaren ondoren etorri zen desengainua, indarkeriaren arazoa, familia eta lana bateratzeko ezintasuna, eta abar. Bertatik sortzen diren arazoaren mosaiko bat alegia, gurea bezalakoa den testuinguru askori kalte egiten diotenak eta, ziurrenik, Europako ongizatearen gizartea izenarekin ezagutzen den honetan nolabaiteko egonezinak daudela pentsatzera eramaten gaituztenak.





395

320

150

134

178

1080

DSS2016EU

NABIGAZIO- EGUNKARIA —

760

500

140

230

128

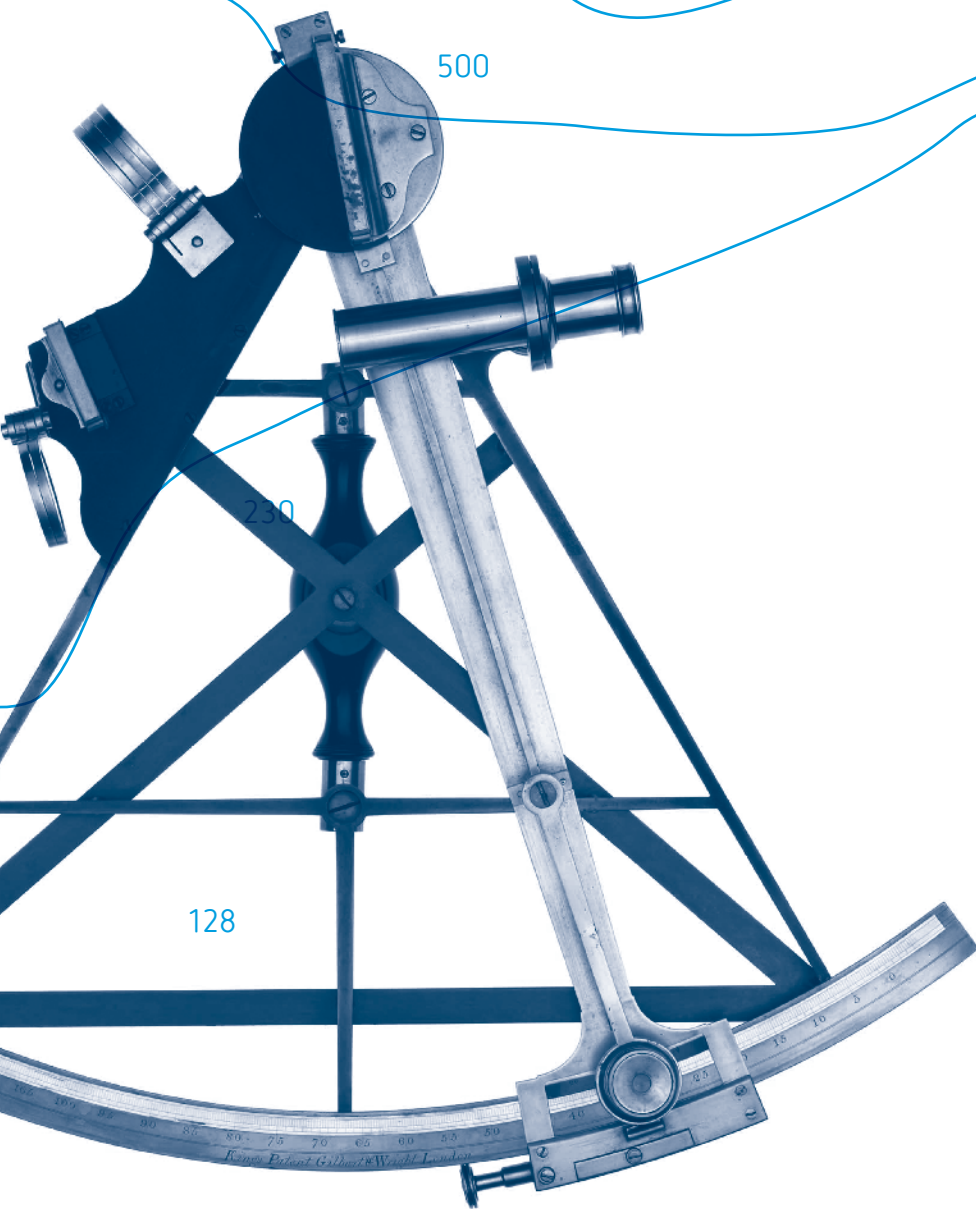

METODOLOGIA

2020 plan estrategikoaren helburuak —

Sortzeko esparru bat: eskaintza sortzaile eta kulturalak egunerotu, Donostia, kulturean, berrikuntza sozialean eta ekonomia sortzailean erreferente izan dadin.

Gizarteratu eta hezitzeko esparru bat; gobernantza eredu batean oinarrituriko gizarte-kohesiorako proiektua; gidaritza partekatua edo hiritarren parte-hartzea errazten duena eta kapital sozialaren sorrera sustatzen duena.

Bizi eta gozatu ahal izateko esparru bat: hiritarrentzat eginiko ingurune «lagunkoia», pertsoneri bizi-proiektua arrakastaz garatzeko aukera emango diena, beraien talentu eta ahalmenak libreki sortu eta zabaltzeko aukera luzatuz.

Ekonomia, gizartea eta ingurumenaren ikuspegitik garapen iraunkorra duen esparru bat: ezagutza eta berriztapenean oinarritua dagoena, sortzen ari diren sektoreen alde apustu egiten duena, baliabide naturalen eta energiaren kontsumoa txikiagotuz, nazioartean jarrera nabarmen bati eutsiko diona.

iparrorratza — helburuak —

Donostia 2016ko Europako Kultur Hiriburu izateko Hautagaitza proiektuak hainbat helburu orokor eta zeharkako ditu, baita kultur programarenak bereziki diren beste batzuk ere; guztiek dute zerikusia 2020rako gure Estrategia Egitasmoarekin, UNESCOren Batzarrarekin, Kulturaren Nazioarteko Agendarekin, EB 2020ko Estrategiarekin edo Sormen eta Berrikuntzaren Liburu Zuriarekin.

Asmo handiko helburuak ditugu, badakigulako kultura oinarriztat harturik — **PERTSONAK** giza eskubideen marko hautsiezinen beharrezko eragile proaktibo izanik, eta arazoak aukera bihurtuz — XXI. mendeko Europak dituen hainbat helbururi aurre egin diezaiokegula: hirien elkarbizitza, hizkuntz aniztasuna edo kultur gizarteratzea eta geografia konplexu bateko nazioz haraindiko harremanen kudeaketa.

zeharkako helburuak—

- Talde-erronka bat proposatu, gizarte-kohesioa sortu eta gatazken adierazpen bortitza eta terrorismoak utzitako zauria gainditu edo sendatu dezan. Bakea lortu eta moralaren berreraikitza eramango gaituen bidean —ETAren ezinbesteko desagerpena oinarritzat hartuz—, hiri-elkartasuna lortu nahi dugu, eta era berean Europako hirietan ELKARBIZITZA hobetzen lagundu.
- PERTSONEN energia, sortzeko ahalmena, ekimen ekintzailea eta espíritu (auto)kritikoa goraiatu eta mobilizatu. Horrela, Europaren aurrerapena bultzatuko duen eraldatze prozesu soziala eta kulturala burutu ahal izango da, kultura baita demokrazia lortzeko erabateko bidea.
- Gure asmo europazalea eta Europara gehiago zabaltzeko premia handitu; erronka eta arazoak elkarrekin bizi ditzagun, haiei elkarrekin aurre egin, esperientziak partekatuz eta elkarlanaz baliatuz, irtenbideak aurkituz. Hori guztia, Atlantikoak inguratzen dituen hegoaldea, Latinoamerika eta Afrikako lurraldeak ahaztu gabe.
- Gure hirian, bere lurraldean eta, ondorioz, Europan, kode irekiaren kultura bultzatu, ahoz-ahozkoa, partekaturiko ikaskuntza eta ezagutzaren ondorio dena; fluxuak aprobetxatzeko lankidetzeta-sinergiak sortu, baliabideak optimizatu, batera burutzen diren proiektuetan ahaleginak batu, interakzio publiko-pribatua sustatu, harremenezko eredu ireki eta horizontalen eta gobernantza sistema parte-hartzaileen bidez.
- Kultur programazioa gure sare sozial eta instituzionalarekin lotu. Gaur egun ditugun eta ondorengo urteetan sortuko diren azpiegitura kulturalak edukiz hornitu, agenda bat, eskualdekoa eta mugaz bestaldekoa eratu, eta bertako eragileak eta heuren sareak balioetsiz, testuinguruaren eta Europako eta nazioarteko sareen arteko lotura indartuz.
- Ikerkuntza eta trebakuntza bereizgarria, dibertsifikatua eta kualitatiboa kultura eta ekonomia sortzailearen hainbat esparrutan bultzatu, artistei eta ondasun sinbolikoaren sorrerari protagonismo berezia emanez; Europako eragile kulturalen mugikortasuna bultzatuz; goraka datozen sektoreei eta berrikuntza sozialei arreta berezia eskainiz; gutzia, errotuen dauden sektoreetako lurralde endogenoen indarra ahaztu gabe, erreferente izatera iritsi baikara hauetan: gastronomia, turismoa, eta abar; *co-working*-a, hibridazioa, metodologia berriak, jakintzak eta esperientziak prototipo bihurtu eta besterengana hurbilduz.

gure itsasargien helburuak —

🏹 BAKE ETA ELKARTASUNAREN HAZITEGIA

Donostia Europar eta nazioartean giza eskubideen erreferente bihurtu, non elkarbizitza hiriaren oinarri ezinbestekoa izango den. Talde kanporatuetan daudenen protagonismoa ekarriko duen adiskidetzatopaketa batentzako eremua.

🏹 BIZITZAREN IBAIAK

Eredu sozioekonomiko berri bat proposatu, solidarioagoa eta iraunkorragoa. Etika feminista, belaunaldien arteko gizarteratzea eta bizi-ohitura osasungarriak bezalako gaiak balioestea, elikatzeko moduaren aldaketan arreta berezia ipiniz.

🏹 ITSASOA BETE AHOTS

Benetazkoa den gizarte eleaniztun baten garapena erraztu, euskara eta hizkuntza gutxituak indartuz, gizartearen ditugun hizkuntza eta lengoaiaren ezberdinen erabilera askea bultzatuz eta, era berean, kulturarteko adierazpen eta komunikazio esparru eta forma berriak sortuz.

🏹 PORTU IREKIA

Kultura askearekiko konpromisoa bultzatu, hiritar guztien lotura digitalak suspertuz eta eremu publikoan bere ugaltzea bultzatuz. Hedabide digitalen erabilera jakitun, sortzaile eta konstruktibitate baten bidetik eramango gaituen alfabetizazio prozesu digital eta mediatiko bati hasiera emanez.

🏹 ZUBIDEA

Mugaz bestaldeko Eurohiria bultzatu eta bere identitatea birsortu, komunikazio eta elkarrizketa dinamikak sortu, ohikoa den guztian batu gaitzen eta ezberdintasunen aurrean banatzen gaituzten mugak desagertarazi ditzaten; abiadura moteldu eta bidaiak gozaten lagunduko diguten mugikortasun iraunkor ereduak bultzatuz.

🏹 (BIO)ANIZTASUNAREN PAISAIA

Lurralde-kohesio handiago bat lortzen lagundu, ingurune naturalaren ezagutza handiagoa lortu, eremu publikoko dinamizazio soziala eta bizi garen lekuen hobekuntza sustatu; paisaiaren egiturazko etena aintzat hartuz, azpiegitura, natura eta pertsonen bat-egite orekatuaren bidez, neurri mikro eta makroak nahastuz.



bidaiarako baliabideak—

lanerako sistemak—

TRANSformatzailea izan nahi duen edozein kultur proiektuk sistemak konbinatzeko beharrari aurre egin behar dio, ohiko lan formatu edo esparruak eta arauak hausten dituztenak konbinatzeko beharrari.

Horretarako, gure proiektua betiko bideetatik harantzago gidatzen lagunduko diguten tresnak erabiliko ditugu. Herritarren energian oinarrituko diren esperimentuzko aldaketa prozesuak; ideien uhartedi plurala antolatzeko eta eztabaida teorikorako esparruak; desira eta zorakerien bat-bateko sarrera sinbolikoa ahalbidetuko duten mekanismoak; lankidetzaren sare berriak sortu eta indartuko dituzten mapa eta ibilbide berriak, batez ere Europari irekita egongo direnak. Hori guztia, kasu bakoitzean **DSS2016EU**-ren helburuak betetzeko estrategiarik onena bilatu nahian.

AUZOlab—

herritarren energia- laborategiak—

DSS2016EU proiektutik bultzatu nahi dugun eraldaketa prozesuak lan eta erlazio inguruneen sorkuntza ekarriko du, pentsalariak, sortzaileak, ekintzaileak, ikertzaileak eta aktibista ausartenek eragile sozial eta herritarren energiari atxiki eta guztiok batera marea eraldatzaile bat eratu dezagun.

AUZOlab-ak gure tresna nagusia izango dira (auzolan eta laborategia ideiarekin bat eginiko hitz jokoa da). Etengabe ospatuko diren deialdien bidez burutuko dira eta eraldaketa plan zehatzak proposatzen dituzten bertako erakundeak gonbidatuko dira. Programak, Europa osotik etorritako artista edo sortzaile adituekin mantenduko diren elkarlan prozesuen bidez sortuko dira. Era horretan, sare internazionalak eta europar mugikortasuna sustatuko ditugu; baita ere *coworking*-a, metodologia berriak, eta ezagupen eta esperientzien transferentzia.

Potentziak batzea eta askatasun sortzaileak eragitea da helburua; hiriak bere etorkizuna antolatuko du norbere atseginerako eta aldaketen aurre ulermenaren alde agertuz. AUZOlab-en tipologia anitz bat zabalduko dugu, sorkuntzaren esparruan **PERTSONEN** boterea areagotuko duten lantegi txikiekin hasi eta beste edozein esparrutan jorratuko diren I+G+i prozesu sofistikatuekin amaituz.

Helburua, gauzak agertzen zaizkigun bezalakoak direla pentsatzea bultzatzen gaituzten retronarrazioak albo batera uztea da, azken finean. Nagikeria hautsi eraldatu ahal izateko.



AUZOLab-eko hainbat adibide —

Ezinezkoak

Artea, berritzea eta sormen aplikatuari buruzko programa. Nazioarteko sortzaileak era guztietako erakunde eta sektoreak jorratzen dituzten I+G+i departamentuekin harremanetan jartzea du helburu, proiektu zehatzak elkarrekin aztertu ditzaten. *Ezinezkoak*-en arduradunak orain gutxi arte *Disonantziak*-en izan ziren; antzeko ezaugarriak dituen programa, eta 2009an, Sorkuntza eta Berrikuntzaren Europar Urtearen barnean, jardute onen adibide izendatu zutena.

dss2016lab

Laborategi iraunkorra. Bere lana etengabeko **TRANS**formazio-ebaluazio dinamika bat bultzatzea izango da. Jorratuko dituen arloak **DSS2016EU** proiektuaren gai guneeekin bat etorriko dira; baita Europako Kultur Hiriburu izateko Hautagaitzaren Bulegoaren funtzionamendu gaiekin ere, adibidez: komunikazioa, adierazpen eta ebaluazio sistemak, formatuetan eginiko ikerketak, eta abar. 2009ko udazkenean ekin zion bideari, eragile aditu ezberdinen laguntzarekin. Esan behar da handik sortu dela gure proiektu kulturalaren edukiaren gehiengoa.

ITXURAIN. Alkiza uztartzen

LandaGipuzkoa, mila biztanle baino gutxiago dituzten herri multzoari deitzen zaio. Gure nekazaritza munduaren herrialde tipikoak, azken 50 urteotan beraien nekazaritza eta abelazkuntza izaera galdu dutenak. Alkiza herria horren adibide da. Bertan, nekazaritza gizartearen eta aurrerapen gizartearen ezaugarriek bat egiten dute. Parte-hartze gobernantzak, auzolanaren ohiturak edo belaunaldian arteko oroitzapena berreskuratzeak, IKTek sorturiko prozesu berriekin bat egiten duten elkarren arteko erlazio esparrua. Ezaugarri horiei esker, Alkiza herri-laborategi sozial eta kultural bat da, Europar Herri Kulturalen Sare Irekia — zergatik hiriburuak soilik? — bultzatzea helburu duena. Horrela, esperientziak partekatu, elkarrekiko proiektuak garatu, elkartruke kulturalak burutu eta Europako herriei harremanak sendotuko dira. Guztia, 2016an Alkizan ospatuko den kultur topaketa handi batean.



ideien uhartedia—

ikaskuntzaren eta esperientziaren uharteak—

Jakinduriara hurbiltzeko ezagutza eta modu ezberdinetako uhartedi deszentralizatu, non batasuna, igerian, txalupekin, zubiekin, ferriekin, pasabideekin, tunelekin bere artean batzen diren irlen baturaren ondorioz ematen den. Irla horietan, gai zehatzen inguruko adituek ematen dituzten batzar, sinposio edo topagune foroak —teorikoak— bezalako ohizko formatuak tartekatatu egingo dira «Talde handiko elkarrizketa metodoak» —*Open Space* edo *Worldcafe*— bezalako dinamika jendetsuekin. Guztia, eztabaida gaiak, herritar talde handiagoengana iritsi ahal izateko. Uneoro aldatuko ditugu formatuak, komunikazio horizontala, eztabaida eta iritzi trukaketak bilatuz; elkarrekiko ikaste prozesu batean.

Era honetako jardueraz gain, jarraian aipaturiko beste hainbat ere kontuan hartu behar dira: *Europar oroitzapenaren elkarrizketak*, Europako Kultur Hiriburu izateko proiektuko beste hainbat ekintzetan parte hartuko duten pertsonen gai zehatz honen inguruan duten ikuspegiarekin aberastuko den programa; *Tartea*, irakaskuntza ez arautu eta autoformazio programa, nazioarteko ikaskuntza eta unibertsitate irekiekin bat datorrena; jada lanean ari diren beste hainbat foro, esaterako: Nazioarteko Ontologia Biltzarra, bi urtez behin ospatzen dena, Arteleku eta Chillida-Lekuren babesarekin sortua eta 2016an Europako Kultur Hiriburu izateko proiektuak lantzen dituen gaietan oinarrituko dena ikuspegi guztiz filosofiko batez; Physics Center-en *Passion for Knowledge*, edo UPV-EHU-ko Udako Nazioarteko Ikastaroak.



pagadi—

desira eta zorakerien basoa —

Artearentzako — eremu espezifiko bezala ulertua — garai eta eremuak sortu nahi ditugu sinbolikoa den ororen belaunaldiari arreta ipintzeko. Horretarako, garai berriak amesten irakatsiko diguten beste kontakizun mota batzuk eta subjektibitate belaunaldiak erabiliko ditugu. Ezezaguna den basoan barneratzea da helburua, aparteko bilakaeraren, beharrezkoa den ezustekoaren, ustekabeko norabidearen lurraldeetara bidaiatzeak duen arriskuari aurre eginez. Beste garai batzuk, beste ametsezko geografiak amesten lagunduko gaituzten lekuen transformazioaren ernalketa, hain zuzen.

Pagadia artista eta sortzaileen zerbitzura ezarritako gailu iragankor eta informal bat da. Berari esker, bertako, Europako eta nazioarteko artisten arteko testuinguru eta erlazioa indartuko ditugu; horrela, beraien jarduteak sustatuko dira sekulakoak eta nagusiak ez diren jarrera batekin; **DSS2016EU** proiektuaren gaiak eta balioak beste ikuspuntu batetik jorrazteko gai den jarrerarekin.

Pagadiak Kantabriar mendikateko klima heze eta lur emankorretan aurkitu daitezke, baita Europa osoan ere. Itxura ospelekoak, maitagarrien ipuin zein sorgin akelarre batetik aterata dirudite. Bitxikeria bezala, aipagarria da pagadiarena Bach Loreen 38 motatako bat dela; arazo emozional ezberdinentzako sendagarri homeopatikoa.

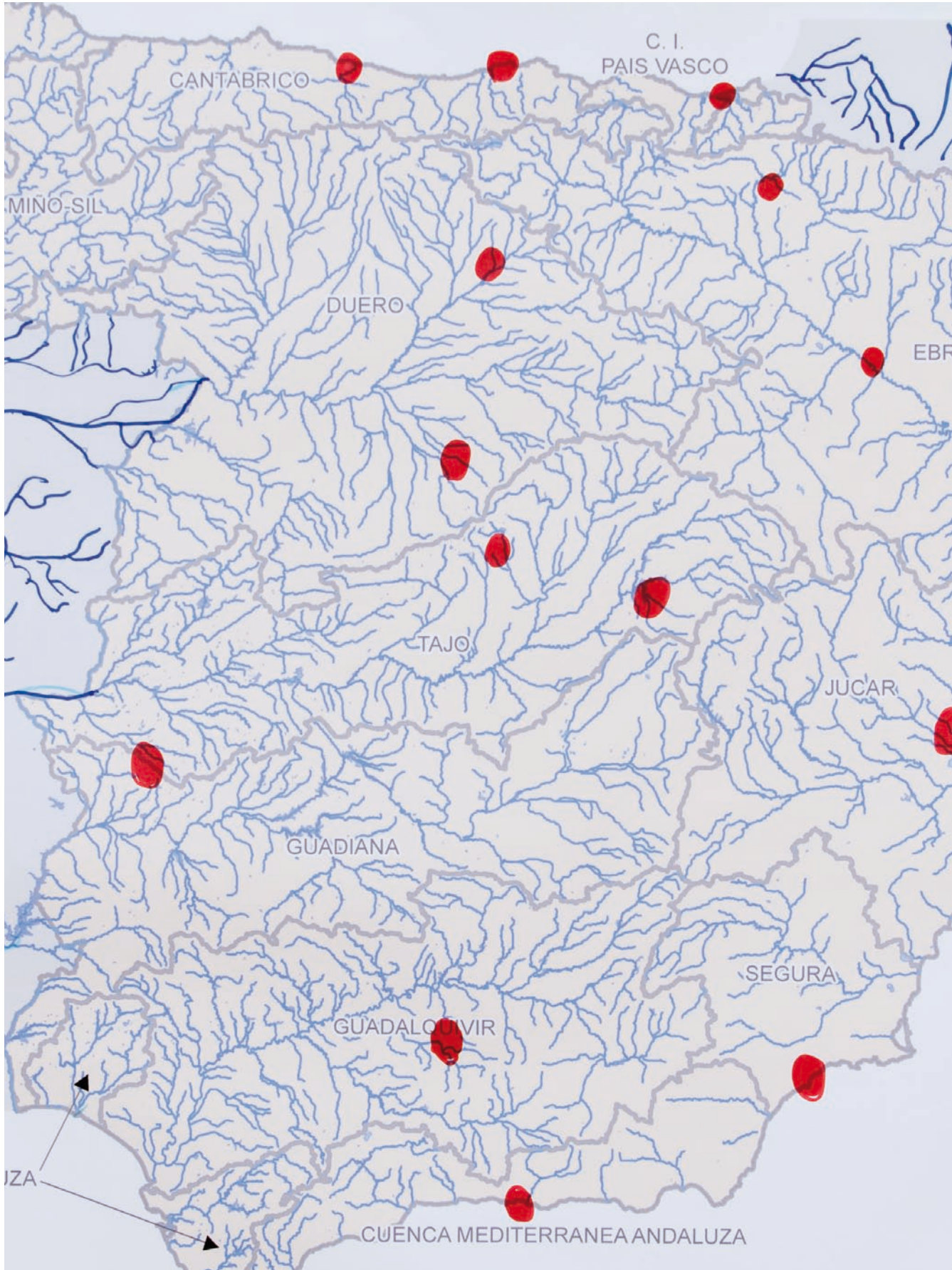

nabigazio- mapak —

lankidetza mapa eta sareak —

Bertako, Europako eta nazioarteko testuinguru ezberdinetako eragileen artean gure talde lanaren sareak egituratzeko aukera emango diguten mapa eta sistema multzo bat. Gure estrategia deszentralizatu eta dibertsifikatu, ibilbide berriak eratu eta aurkitzeko erabiliko diren kartografiak.

Europara irekiak —

Europar Batzordeak erabakitzen dituen ildo eta programa estrategikoetatik, sortzen diren parte-hartze aukeren aurrean, adi egoteko eta erantzuteko aukera ematen digun behatokia. Kultura zuzendaritzatik, adibidez, lurralde kohesioa abiapuntutzat duten *Interreg IV B SUDOE* bezalako programak; edo urtero Europan aurre egiten zaien gaiekin bat datozen proiektuak: 2010ean eman den Gizarte-bazterketa eta Pobreziaren Aurkako Neurriak, 2011ko Boluntariora edo 2012an izendatuko den Zahartze Aktibo eta Belaunaldien Arteko Elkartasunaren Europako Urtea bezalakoak.

Funtsezko irekitze estrategia dugu trukeak, elkarrekiko proiektu eta ezagutzak sorrarazten dituen gazteriaren mugikortasunaren alde egitea. Comenius, Erasmus edo Leonardo bezalako ikasketa programak bultzatzea. *Topaketa aldeanitz*a bezalako parte-hartze proiektuak antolatzea. Azken honek, 2010 urtean, Lublin, Wiesbaden, Iparralde, Pilsen, eta Corazgeko ikasle trukea aurkeztu du, muga fisiko eta sinbolikoen inguruan hausnarketa egiteko, Europako Batzordearen *Youth in Action* programaren barruan.

Horrez gain, Europako Kultur Hiriburu izan diren edo izango diren beste hiri batzuekin kolaborazio bideak ireki nahi ditugu: 2015 eta 2017an izendatuak izango diren hiriek, Donostiaren birsortze berrehungarren urteurren ospakizunarekin bat eginez, Marseillarekin 2013an edo gure oinarriekin bat datozen beste hainbat hirirekin: 2014an Umearekin, 2016an Kultur Hiribururako hautagai izango diren espainiar eta poloniar hiriek eta **TRANS**formazio tresna bakarra kultura izatearen alde apustu egiten duten hiri europar eta atlantiko guztiekin.

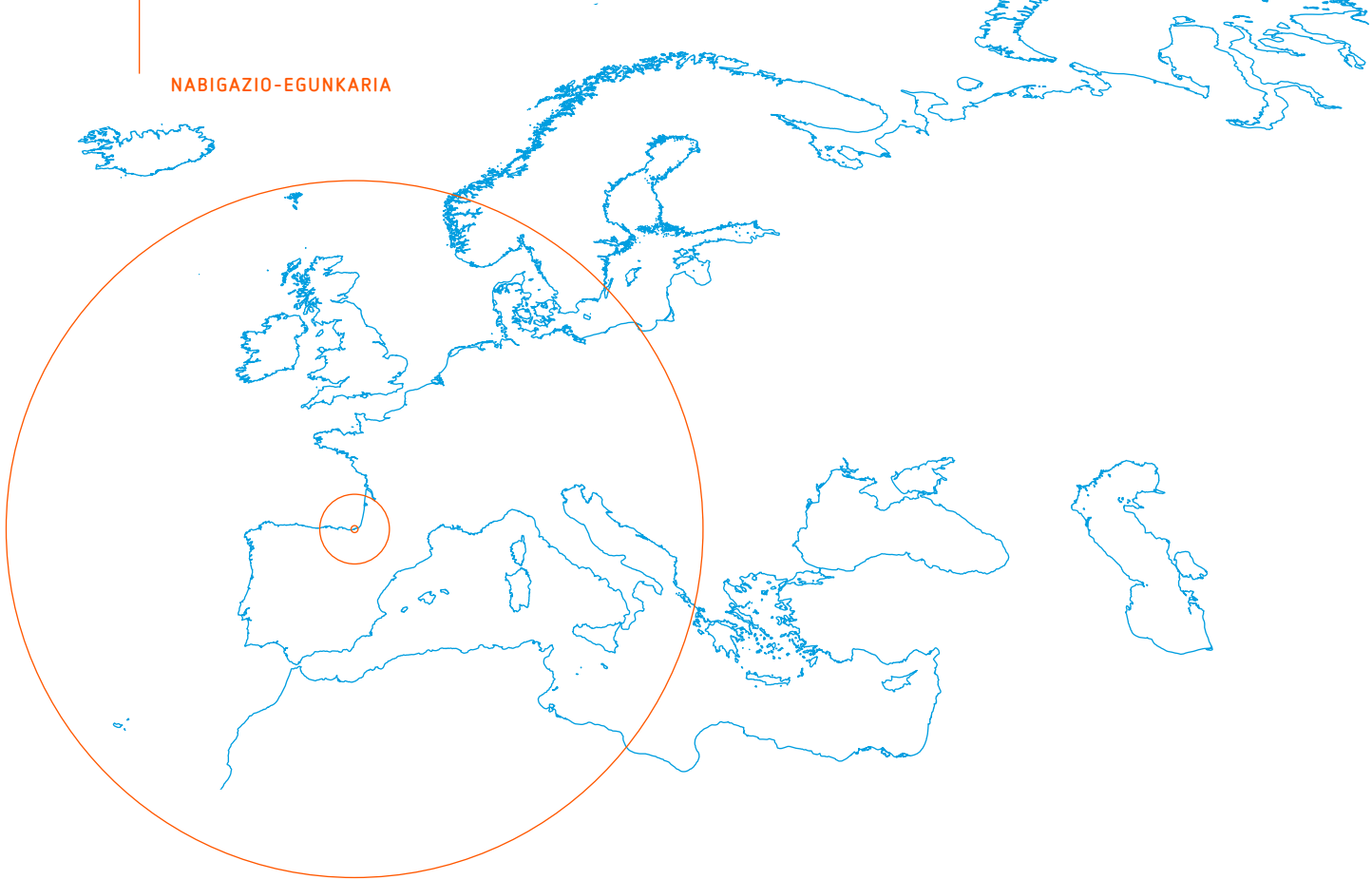

20, 201 eta 2016 km —

Gure proiektuak lekuz aldatu ahal izateko akzio sistema bat. Donostiatik abiatuz eta mapa orokor batean zirkulu zentrokideen laguntzaz, 20, 201 eta 2016 km-tara 16 kokagune lokalizatuko dira. Parte-hartze ekintza ezberdinak zabalduko ditugun Europa eta mundu osoko leku geografiko ezberdinen mapa aleatorioa.

Logika zentralizatzaile eta ohiko parte-hartzeaz haratago doan estrategia. Bordeletik hasi eta Zaragoza, Las Palmas, Saharako Aaiun, Polonia, Suedia, Norvegia, Eslovakia, Mazedonia, Bulgaria, Grezia igarota, atlantiar ozeanoa edo ezezagunak zein izenik ez duten txokoetan amaituz.

Poloniarekin kolaborazioa —

2016 urtean, Kultur Hiriburu izaera partekatuko dugu Poloniarekin. Lodz, Lublin eta Gdansk bezalako hirietako erakunde eta sortzaileekin harremanetan hasi gara; **Jazzaldia** edo Antzerki **DFERIA** kultur festibaletan parte hartu dute, baita **Audientzia publikoa** edo **Topagune aldeanitza** bezalako truke ekintzetan ere.

Behin hiriburuaren azken aukeraketa eginik, sinergiak aurkituko ditugu ahalik eta programa gehienekin; proiektuen koprodukzioari eta sortzaile jario eta trukeari, eta abar bide emanez. Elkarlaneko komunikazio estrategiak ezarriko ditugu baita ere, poloniar hiriburu hautatuak, **DSS2016EU** proiektua bere influentzia eremuan eta publiko zehatz baten aurrean zabaldu dezan, eta alderantziz.



Europa: ibai burmuin handia —

Urumea gure hiria zeharkatu eta Kantauri itsasoan isurtzen den ibaia da.

Gure lurraldeko ibai sarea Europako ibai guztiakin elkartzen da berez. Guztion artean, mugarik ez duen mapa osatzen dute; lotura likido edo neurona-trama erraldoi bat, oroimena, bizitza eta ezagutza partekatua elkartzen dituen.

Ekintza sorta handi batekin, erlazioak abiarazi nahi ditugu Europa guztian isurialde bikoitz batetik. Alde batetik, berezko birsortze eta kontserbazioarekin zerikusia duena; gure ibai, itsaso eta ozeanoekin bat egingo duena, jendeak ezagutu eta zaindu ditzan.

Bestetik, Europako zibilizazioaren garapena ekarri duen ibai eta itsasoen garrantziarekin, kontinentearen historia eta garapenarekin, bere balioekin.

Urumeako arroa, gainera, diziplina arteko ekintza ugariaren agertoki izango da bere ibilbidean zehar; ibai berean ezarritako taula finko edo mugikorretan, edo ibaia bera gurutzatzen duten zubietan, bi ertzak batuz.

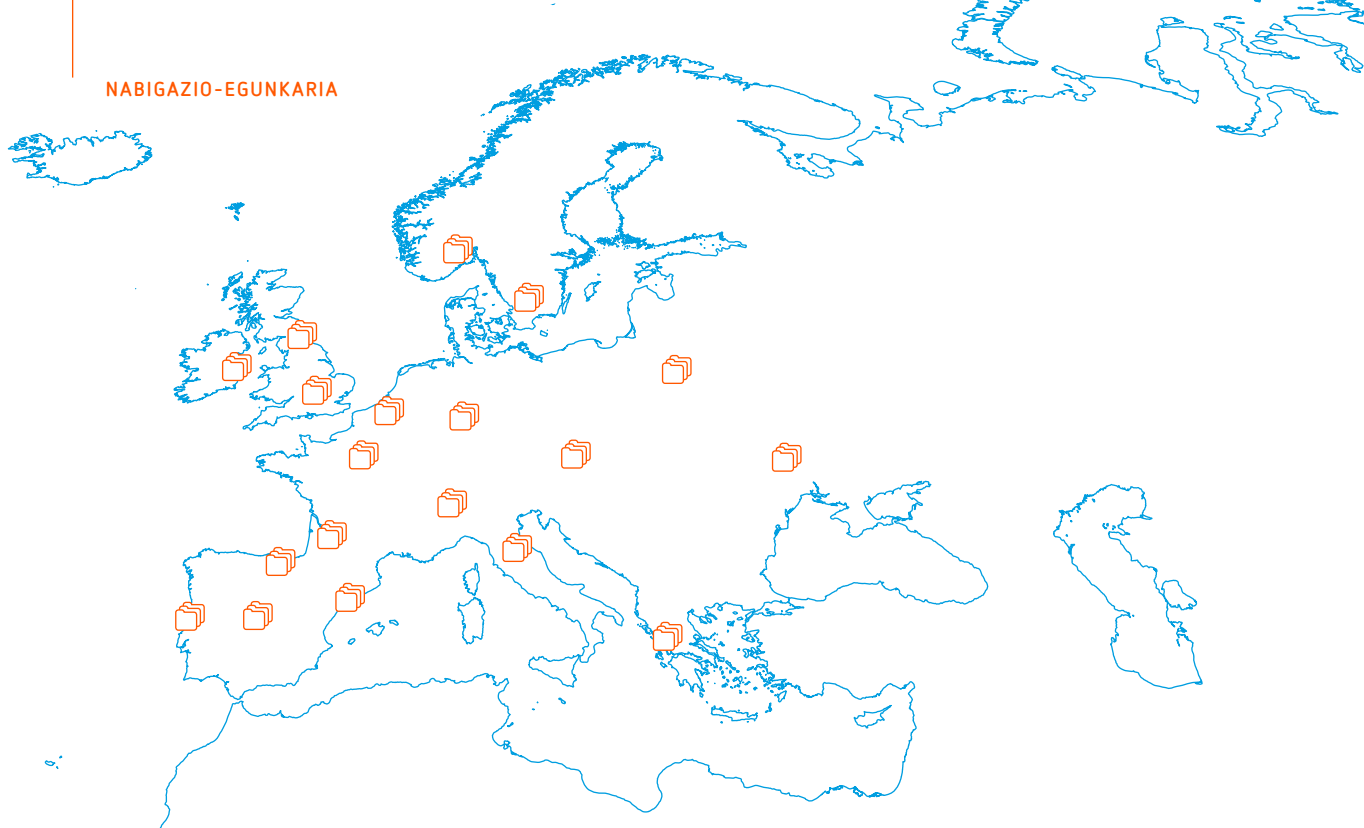

proiektu nagusien artxiboa —

Europako Kultur Hiriburu izateko aukeraketa-prozesuan hiriek aurkezturiko kultur proiektuek osaturiko artxiboa. Izan ere, askotan, eta behin kanporatuak geratu ondoren, bertan bera geratzen baitira. Sistema honen helburu izango dira esfortzu ekonomiko eta pertsonala goraiatzea; azpimarratu behar diren bertako arazo zein orokorren identifikatze lana errentagarri bihurtzea; proiektuak berrerabili ahal izateko, sinergiak identifikatzeko eta europar kolaborazio sareak sortu ahal izateko. Orain arte sortu diren proiektu eta plataformekin —Atenaseko Kultur Hiriburuen Dokumentazio Zentroa [www.ecoc-doc-athens.eu], adibidez— bat egin eta osagarri bezala izango den proiektua.



B aldea —

Hirian burutzen diren ekintza kulturalen inguruan ikuspegi ezberdina sortuko duen programazio eta ekintzen kontzeptua. Azken finean, helburua aberastea da, osatzea, diskoaren beste aldea izatea, txanponaren beste aurpegia (formatu txikiak, gertukoak, mimatuak, periferikoak). Ekintza bakar nagusien inguruan gogoeta egin eta pentsamendu kritikoa izateko aukera emango duen esparru irekia. Elkarrizketa eta hartu-emanentzat eginiko lekua; publiko gazte bati zuzendua dagoena edo, gehiago zehaztuz, hurbiltasun plus bat, ikaskuntza plus bat, ezagutza eta esperientzien partekatze plus bat nahi duen publiko bati zuzendua. Sarean dagoen proiektua, non gehitzea den garrantzitsuena: publiko eta pribatua, sailen artekoa, erakundeen artekoa, mestizoa.



nabigatzaileak — publikoak —

Geure jardunaren helburu **PERTSONA** multzo zabal bat eta tokiko erakundeak dira, Europakoak nahiz mundu osokoak; era guztietako publikoak, audientzia espezializatuak nahiz orokorrak, udaleko herritarrak nahiz Europa osokoak, turista kulturalak nahiz etorkinak, profesionalak nahiz afizionatuak, ikusleak nahiz *prouserrak* (ekoizle-erabiltzaileak).

Kulturen nahiz belaunaldien arteko alderdiak jorratu nahi ditugu, aniztasunaren ikuspegitik bai pertsona gazteak eta adinekoak ere funtsezkoak bilakatu direlako gure **TRANS**formazio asmo honetan. Gainera, arreta berezia eskainiko diegu zerbitzuak eskuratzeko aukera desberdinak dituzten kolektiboek eta, beraz, kultur jardueretan parte hartzeko uzkur direnengana iristen ahaleginduko gara.

dss2016eu herritarrak—

Tokiko herritarrak dira gure oinarria. [DSS2016EU](#) hiri osoan barrena hedatzea da xedea, bai auzoetan bizi direnak, bai Gipuzkoa osoko biztanleak eta baita mugaz harandikoak ere aktiboki parte hartzera bultzatuz.

Herritarren partaidetza proaktiboak ziurtatuko du [DSS2016EU](#) programaren arrakasta, eta halaber, neurri handi batean bederen, transformaziorako bitarteko gisa behaketarako jarduera huts gisa baino gehiago pentsatuak dauden jarduera gehienek garapena, zuzeneko inplikazioaren bitartez. Helburua, beraz, [Kulturaren Hiriburu izateko espiritu hori jendeak bere egitea da, bere eguneroko bizitzan aplikatzea eta bere proposamen propioak sortzea. \[DSS2016EU\]\(#\) ez da herritarrei \[zuzendutako proiektu bat, baizik eta herritarrek \\[egindako proiektu bat.\\]\\(#\\)\]\(#\)](#)

adituak eta profesionalak—

Hasiera-hasieratik, lurraldean aktibo dauden kultur eragileak izan dira [DSS2016EU](#) programei forma ematen eta proiektuak prestatzen aritu direnak, [beren ezagutza diferentzial berezia eta beren harreman-sareak eskainiz Europarekin eta nazioartearekin konektatzeko eta proiektatzeko.](#) Oreka bat bilatzen dugu tokiko, Europako eta nazioarteko aditu eta espezialisten artean, ezagutza akademikoagoaren —unibertsitateek funtsezko eginkizuna betetzen dute— eta praktikariek aplikatuena artean.

Gure Hautagaitzaren arrakasta ziurtatzeko, jatorri desberdinetako sortzaile eta profesionalen arteko mugikortasuna, trukea eta harremana sustatuko dugu; eta eginahalak egingo ditugu proiektuak gizarte-egituran eta erakunde-egituran, udal mailan eta izaera publikoa nahiz pribatua duten Europako sareetan txertatu daitez.

Donostia Turismoa kide aktiboa da elkarte hauetan:

- European Cities Marketing, turismo-erakundeen eta convention bureau-en sarea, Europako 32 herrialdetako 134 hirik osatua, ezagutzak partekatze, eragiketen ikuspegitik elkarlanean jarduteko eta merkatu eta aukera berriak bilatzeko.
- International Congress & Convention Association, 80 herrialdetako 850 erakunde osatutako elkarte, munduko biltzar, konbentzio eta sustapen jauregi, enpresa eta erakunde ordezkaritza duena.

dss2016eu bisitariak —

Beren interes eta zaletasunek, beren jakin-minak eta beren ezagutzeko gogoak bultzaturik, aktiboki gozatuz eta parte hartuz, bisitatzen duten ingurunearen ezagutzan sakonduz (bertako historia, kultura, jendea...) esperientzia berrien bila bidaiatzen duten pertsonengana ere joko dugu. Ikuspegi bateratzaile batetik lan egingo dugu, denontzako turismo bat izan dezagun, Europar Batasunak zehaztutako Calypso ekintzaren parametroei jarraiki.

Hain zuzen ere, lanaren eta aisialdiaren arteko erdibidean kokatzen diren motibazioengatik bidaiatu ohi duten pertsonen gainean jarriko dugu gure arreta, erdi-opor eta erdi-laneko asmoekin doazen profesionalen gainean, kultur ekitaldi garrantzitsuek edo jarduera zehatz eta espezializatuek erakartzen dituztenengan. Ezaugarri horiek dituen jendea oso ohikoa da kultura-arloko langileen eta gero eta gehiago zabaltzen ari diren sortzaileen artean, eta zuzentzen gatzaizkion publiko bisitariaren parte benetan garrantzitsua da.

sektoreetako taldeak —

Horrez gain, **DSS2016EU** programaren bidez, eta ikuspegi eraginkor batetik, beste era bateko publikoei eta sektoreetako taldeei ere arreta eskainiko diegu, garrantzi berezia dutelako horrelako ezaugarriak eta hedadura izango dituen proiektu bati begira.

- **Finantza-eragileak:** bai eremu publikoan eta bai pribatuan ere, hala erakunde handiak nola ekarpen pertsonalak, dela programa orokorrerako edo dela jarduera berezietarako, finantza-akordioen bidez eta/edo espezieetan lagunduz, era askotako pizgarriak eskainiz (zerga arlokoak, sozialak, publikitatekoak, berrikuntzakoak), eta abar.
- **Komunikazioarekin loturiko eragileak:** bai hedabide-talde handiekin eta bai tokian tokikoekin edo espezializatuekin (kultura, giza eskubideak, geografia, eta abar), hala kazetaritza profesionala nola herritarrena, sare sozialei eta komunikazio pertsonalari garrantzi berezia emanaz.
- **Turismoarekin loturiko eragileak:** bai tokiko eragileak eta bai estatukoak ere, Europakoak nahiz nazioartekoak. Sektoreetako elkarteak nahiz touroperadora handiak, eta halaber, ostalaritza, aisialdi eta tokiko turismoaren sail desberdinak. Horiekin batera lan egingo dugu turismo-estrategia kalitatezkoago, espezializatuago, esperientziara bideratuago eta pertsonalizatuago bat diseinatzeko, oso kontuan izanik ingurunearen iraunkortasuna gizartearen eta ingurumenaren alorrean, ondare ukigarri eta ukiezin gisa harturik, eta betiere, Europako batzordeak 2007an abian jarritako garapen iraunkor eta eraginkorraren aldeko Agendarekin bat datozen irizpideak betez. Eskaintza mota desberdinak prestatuko ditugu eskualdeari balio berezi bat emango diotenak, 2016an Kulturaren Europako Hiriburu izanik bisitatzeko aukera sustatuko dutenak eta urte-sasoia, jarduera-programaren eta interes pertsonalen arabera hori gauzatzeko aukera kontuan izango dutenak.
- **Sektore kulturalarekin eta sorkuntza-industriekin loturiko eragileak:** bereziki, gure proiektuen programekin loturik dauden guztiak: ikus-entzunezkoen sektorea, teknologia digitalak eta multimedia, literatura eta antzerkia, ikusmen-arteak, musika, eta abar.



morse kodea —

komunikazioa —

DSS2016EU proiektuaren komunikazioaren barruan, hain zuzen ere, *komunikatu* = *partekatu** kontzeptuaren jatorrizko eta oinarrizko esanahia jasotzen da. Gure komunikazio-erronkarik garrantzitsuena, beraz, proiektu hori, hots, 2016rako ibilbidea eta Kulturaren Europako Hiriburuen ospakizuna helburu batzuekin, lan egiteko modu batekin, jarrera batekin konprometitu nahi duen jende kopururik handienarekin partekatzea da, eraldaketa positibo bat ahalbidetzeko, bai arlo sozialean eta bai pertsonalean ere.

«Txalaparta jotzeko bi lagun behar dira. Ez da era mekaniko eta zehatz batean jotzen, zerbait berria, organikoa eta bizia sortuz baizik. Biren arteko elkarrizketa da. Elkartzea inprobisazioak egiteko aukera ematen duten oinarriak ezartzen direnean besterik ez da emankorra izaten. Ezarritako arauen — tradizioa — eta sormen askatasunaren — berrikuntza — arteko oreka ariketa bat da».

Oreka Tx

* Komunikatu, latineko *Communicare* hitzetik eratorria, adostu, partekatu.

DSS2016EU proiektuak komunikazioa proposatzen du maila guztietan, gure proiektuaren funtsezko alderdi gisa, baina ez zerbait osagarri modura, baizik eta bere izaerak berezkoa duen zerbait bezala. Helburu gisa jarri dugu gure proiektu guztietan komunikazioa hasiera-hasieratik integratzea, errotik bertatik, jarduerak hasieratik bertatik komunikatzen duten elementuak izan ditzaten, eta komunikazio-elementuak, gauza guztien gainetik, proiektuen oinarritzko alderdi izan daitezen. Azken batean, DSS2016EU proiektuan ez dago proiekturik eta komunikaziorik, baizik eta komunikatzen duten proiektuak, partekatzen duten proiektuak.

Gure ibilbidean ez dugu dirutza handirik erabili komunikazioan, ohikoak diren jarraibide eta formula klasikoei jarraiki. Ez dugu jarduerarik garatu publizitate-espazioen erosketan edo babestutako jardueren inbertsioan edo antzeko ekintzetan oinarritua dagoenik. Orain arte erdietsitako emaitzak hedabideekin lortutako lankidetzaren hitzarmenetan oinarrituak daude (egun, Eitb-rekin — euskal irrati telebista publikoa — eta El Diario Vascorekin — probintziako hedadura handieneko egunkaria —), baita erakunde sustatzaileekin ere, baina batez ere, proiektuetan erantzukizuna partekatzeko ideiarekin eta jatorritzko komunikazio-ekintza erraztu nahiarekin, hots, jarduerak adostu, partekatu eta sustatu nahiarekin.

Agian bide geldoagoa izango da hasieran, nekezagoa, baina ziur gaude bide horrek emaitza sendoak, koherenteak eta sinesgarriak eskainiko dizkigula. Ibilian goazen neurrian komunikatu nahi dugu.

posizionamendua —

Goiburu bat eta gai garrantzitsu batzuk ditugu, eta horietan, gure proiektua garatzeko erabiltzen ditugun espirtu eta helburuak islatzen dira. Komunikazio-elementu horiek sorburutik bertatik lagunduko digute, eta Kulturaren Europako Hiriburu izendatzean sendotzen eta finkatzen jarraitu nahi dugu. **DSS2016EU** programa osatzen duten alderdi eta esparruen aniztasun handi eta konplexutasunarekin uztartuz modu bereziz eta/edo elkarloturak finkatuz erantzun nahi diogu horri.

Kulturaren Hiriburuaz baino gehiago, logo bati uztartutako ideia abstraktu gisa, bakeaz hitz egin nahi dugu, hitzez, arkitektura iraunkorraz, giza eskubideez, kode irekiaz, ipuinez, elikadura osasungarriaz, genero-berdintasunaz, paisaiaren aniztasunaz... Eta gauza horien guztien inguruan hitz egitean, horren guztiaren atzean, Kulturaren Europako Hiriburu izateko proiektua dagoela ulertu dadila nahiko genuke.

Posizionamendu estrategiko hori, ekintza eta gure komunikazioaren estiloa bat datoz gure fundamentu eta balioekin, eta bere horretan eusten zaie funtsezko bi printzipiori:

- Komunikazio ireki bat garatu nahi dugu, ez inbaditzailea, ez hertsatzailea (norabide bakarreko eta izaera bertikaleko komunikaziotik urrunduz).
- Funtsezko ardatz gisa, pertsonen komunikatzeko, eztabaidatzeko eta trukatzeko, beren interesen, iritzien eta ilusioen inguruan hitz egiteko eta elkarrizketan aritzeko duten ahalmena babestu nahi dugu (joan-etorriko izaera horizontaleko komunikazioa indartu).

estrategia —

Gure helburuak erdiesteko, hiru ibilbide estrategiko abiarazi ditugu paraleloan, **DSS2016EU** proiektuaren 2020 arteko garapen-denborekin eta fase propioekin egokitzen direnak.

1. ibilbidea / ikusgarritasuna —

Lehenik eta behin, beharrezkoa da geure buruak ezagutzera ematea, geure buruak aurkeztea, proiektua hainbat esparrutan azaltzea (udalean eta nazioartean, orokorrean eta espezializatuan, eta abar). Ikusgarritasun-estrategia pixkanaka hasiko da logoa, goiburua edo kultur proiektua bezalako elementuak aurkeztuz. Gero, beste eremu batzuetara joko dugu, alderdi zehatzagoak jorratuz. Horretarako, jarduera konbentzionalagoak uztartuko dituen plan bat gauzatzeko dugu (prentsaurrekoak, hedabideekin zuzenean lan egitea, *publicity*, *merchandising*, publizitatea), harremanean oinarrituagoa dagoen komunikazio baten aldeko gure apustu nagusiarekin bat eginez, gure publikoa aurkitzen den tokira hurbilduz (elkartek, unibertsitateak, kultur espazioak, nazioarteko sareak), foro, topaketa eta elkarrizketen bidez geure buruak aurkezteko, parte hartzeko eta benetako komunikazioa sustatzeko aukerak zabalduz.

2. ibilbidea / kidetasuna eta jabetza —

Pertsonen artean proiektu honen aldeko sinesmena — sinetsita dagoenak bakarrik sinestarazi dezake — eta ilusioa — energia gehigarri bat edukitzeko aukera ematen baitu — piztu behar ditugu. Horretarako, kalitatezko komunikazio-estrategia bati ekin behar diogu, barrutik kanpora, DSS2016EU proiektuaren inguruan lortu dugun konplizitate-sarea zabaltea lortuko baitugu horren bidez. Eta garrantzitsuena ahaztu gabe, hots, gure bidaia-lagun gisa finkatu ditugun biztanle-segmentu eta eragile desberdinen partetik partaidetza proaktiboa eta **DSS2016EU** proiektuarekiko kidetasun eta jabetza ideiak erraztuko dituzten kultur proiektuak diseinatu eta osatu behar ditugu.

3. ibilbidea / oihartzuna —

Gure komunikazio-eragina esponentzialki areagotzeko modu bat, hain zuzen ere, [DSS2016EU](#) proiektuetara hurbiltzen diren pertsonen oihartzun-kaxa modura joka dezatela lortzea da, beren inguruneetan beren interesak eta proiektuak partekatuz eta besteei kutsatuz. Alde horretatik, funtsezkoak gertatzen dira hurbiltasunezko ekintzak eta komunikazio birala. [DSS2016EU](#) proiektuaren proposamenari eta Kulturaren Europako Hiriburuaren tituluari balioa emango dioten jarduerak.

Jabetzen gara ezinezkoa zaigula mundu guztiarengana berdintasunez eta intentsitate berberaz iristea. Horregatik, hasiera batean, erakunde-sareetan, kultur erakundeetan, turistikoetan, mediatikoetan, profesionaletan, sare fisiko publiko edo pribatuatan antolatuta dauden pertsonengana joko dugu; sare sozial telematikoetan antolatuta daudenengana; beren ingurunetik kanpo — foro, topaketa eta abarretan — elkarreragiten dutenengana; gure hurbileko lurraldekoak izan nahiz nazioartekoak izan. Horien bitartez gure proiektuaren oihartzuna zabaldu nahi dugu, era horretan Europako herritarrengana gizabanako gisa iritsi ahal izateko.

Oihartzun horrek gure proiektuarekin ahalik eta koherentziarik handiena izatea ahalbidetuko digu. Kontua ez da eguneroko bizitzan inbaditzen gaituzten eremuak erosten dirutza handiak gastatzea, baizik eta eragileen eta gizabanakoen (nor) artean komunikazio-sare bat ehuntzea. Estrategia hori urratsez urrats (noiz) aurrera doa, eta lehentasunezko inbertsioaren lehentasun nagusia gure publikoentzat interes handiko mezuak (zer) erraztea da, eta halaber, oihartzun-kaxaren (nola) jarduera erraztuko duten baliabideak abiaraztea, gure strategiaren arrakasta modu garbi batez zenbatu ahal izateko (kudeatuko dugun sarearen edo nodoen eragina eta kopurua).

Komunikazio-talde bat baino gehiago, [DSS2016EU](#) proiektuak *Resonance Coach Team* bat edukiko du, eta horren funtsezko helburua sareko nodoen eskura beharrezkoak diren baliabideak eta mezu-sareak jartzea izango da. Esate baterako, nodoei edukiak eskaini, horiek behar duten formatuan, komunikazio-ekintza bere berezko eremu naturaletatik kudeatu ahal izateko, eremu horiek sinesgarritasun handiagoa dutelako eta, beraz, askoz ere eragin mugiarazle handiagoa lor dezaketelako. Estrategia honen berezitasuna zerbitzuetan eta giza faktorean intentsiboa izatea da, merkataritza-faktorean baino areago.

Lehentasunez, komunikazio-nodoak eta sareak garatuko ditugu Kulturaren Europako Hiriburu izendatzen duten Poloniako hiriarekin elkarlanean.

nabigagarritasuna —

Ez dugu ahaztu nahi komunikazio-jarduera horrek, gauza guztien gainerik, partaidetza errazteko eta burutzen diren kultur jarduez eta programez jabetzeko balio behar duela. Horretarako, zenbait baliabide egituratuko dira: webgunea, planoak eta gidak hainbat formatutan (papera, mugikorrerako, kaleko pantailak), sarrerren salmenta-sistema, garraio-bide eta saltokietan informazioa banatzea, eta abar.

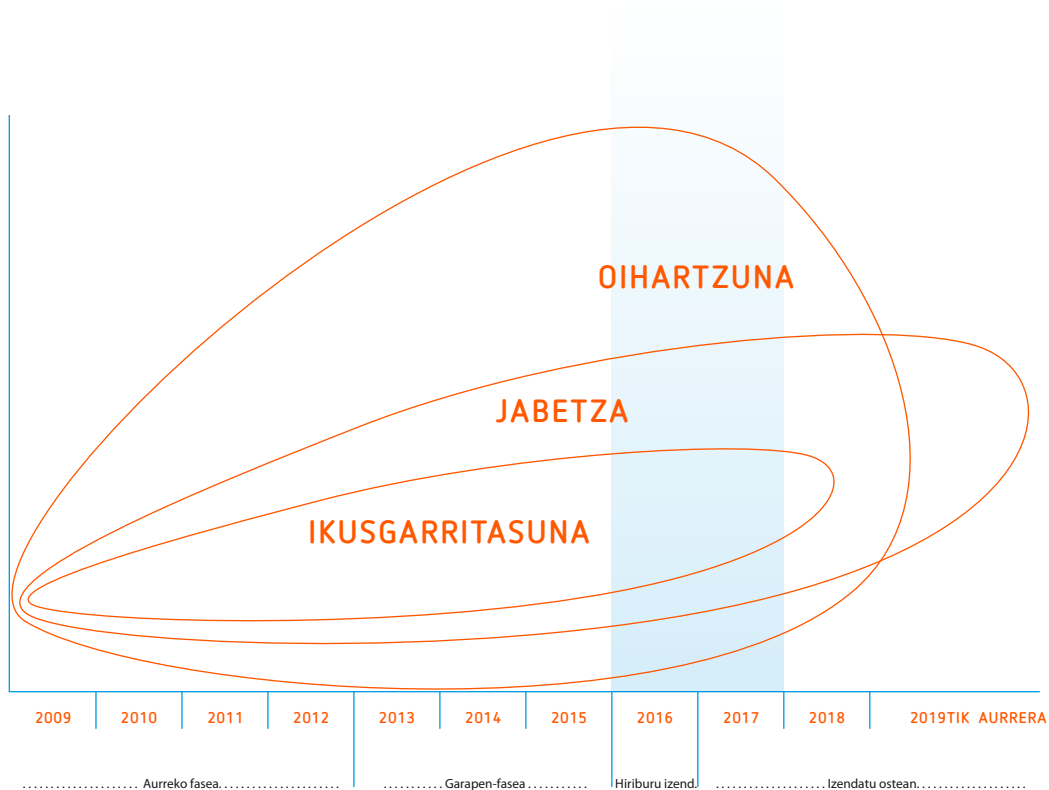

Aurrekontu-ahalmena

Gaur egungo egoeratik abiatuz, komunikazio-jardueran erabiliko den portzentajea handitu egingo da proiektuaren fase ezberdinetan, 2015ean aurrekontu orokorraren %30 lortu arte. 2016 urtean %25 mantentzea aurreikusitako da. Hurrengo urteetan, %15-20ra jaitsiko litzateke.

ekintza bereziak—

Melina Mercouri saria —

Kulturaren Europako Hiriburu izatea erdietsiz gero, gure proiektu berezietako bati eskainiko diogu Melina Mercouri Saria: gure hiru aditz nagusiekin lotutako beste hainbeste filmen ekoizpenari. Izan ere, film hauek Europako ondarearen nazioarteko erreferentzia bilakatzea nahi dugu. Gizarte-eraldaketa sustatuko duen eta **ELKARBIZITZA** bultzatuko duen film-lekukotza bat izango da, gizartean eragin handienetakoa duen espresio artistiko honen bitartez.

Sariaren aurkezpena gure ekitaldirik nazioartekoenaren testuinguruan egingo da, hots, Nazioarteko Zinemaldian, eta era horretan, zabalkunderik eta oihartzunik handiena erdietsiko du.

DSS2016EU proiektuak mercouri.es, mercouri.com eta mercouri.org domeinuak erosi ditu, Kulturaren Europako Hiriburu izan diren hiriekin batera eta etorkizunean izendatzen dituztenekin batera web plataforma bat kudeatzeko asmoz, bereziki gure kide den Poloniako hiriarekin.

dss2016.eu —

Webgunea, multimedia plataforma gisa ulertuta, gure proiektuaren komunikaziorako gune nagusi izango da. Informaziorako zuzeneko sarbidea emateko balioko du; elkarrizketa-partaidetzarako kanal irekiak finkatzeko; jardueren erregistro eta oroitzapen bizi gisa. Zuzenean nazioartean konektatutako eremu eskuragarri bat izango da, kultura eta elkarbizitza tokian bertan garatzeko eremu publikoaren parte bat gehiago balitz bezala ulertuta. Errealitatera egokitzen joango den eremu bat izango du, fisikoki gure hiriraino etortzerik ez duten baina gure Kulturaren Hiriburuaren espiritua eta ondarea ezagutu eta partekatu nahi duten guztien arteko topaketa erraztuko duena.

gipuzkoaTOUR —

Emankizun digitalen sareko sistema bat, kultur jaialdien programazioa **DSS2016EU** programaziotik bereizteko pentsatua, herrialde osora hedatuz eta helaraziz (baita Europako eta mundu osoko beste toki batzuetara ere). Helburua, hain zuzen ere, izan ditzakegun baina eskualdean barrena sakabanatuta dauden audientzia espezializatuak metatzea-konektatzea da, eta *feedback*a eta harremanak indartzea.

KOMUNIKAlab—

Komunikazio-eskolekin, hedabideetako profesionalekin eta Kulturaren Europako Hiriburuaren proiektuko komunikazio-talde arduradunarekin elkarlanean egin da laborategi hau, eta 2016. urte arte iraungo du. Helburua komunikazio-formatu berriekin esperimentatzea da, beste bide batzuk bilatzea, profesional berriei bidea zabaltzea, eta abar.

bidaiia-lagunak—

Pertsonengan oinarritutako Hautagaitza batek boluntarioen programa garrantzitsu bat izan behar du, eta horren bitartez, beren laguntzarekin **DSS2016EU** hobeto garatzen lagundu nahi dutenen inplikazio aktiboagoa ahalbidetu. Programa honetan oso garrantzitsua izango da harreman-kudeatzaileen figura, funtsezko eginkizuna beteko baitute proiektuaren inguruko bitartekaritza, hedapen eta zabalkuntzaren alorrean.

haziak-dss2016eu—

Europa osotik datozen elkarbizitzaren hazi hautatuak erakutsiko dituen berotegi ibiltari bat. Herrialde bakoitzak hazi baten bitartez parte hartuko du eta hazi bakoitzak Europako bizikidetzaren balio bat islatuko du. 2015. urtean kontinente osoan barrena ibiliko den erakusketa bat izango da, mezulariaren lanak egingo dituen eta Kulturaren Europako Hiriburuaren proiektua eta 2016. urtean horren kokaleku izango den lurraldea hobeto ezagutzen lagunduko duena.



KOMUNIKAlab-en garatutako ekimenak

Vendida-Salduta, Usandizaga Institutuko Publizitate Grafikagintzako Goi Mailako Zikloaren 2. ikasturteko ikasleekin egingo dena, 2009ko azaroaren 25ean, Genero-Indarkeriaren aurkako Nazioarteko Eguna ospatzeko.

Olatu Talka Jaialdiaren logoa Ceinpro Diseinu Grafikoko Eskolak egin du, eta horrez gain, 2009/10 ikasturtea gure gai garrantzitsuenak lantzen eman du, eta lan horiek baliatuta, erakusketa bat antolatu da ikasturtearen amaieran.

Deustuko Unibertsitateko Giza Zientzien eta Komunikazioaren Fakultateko 3. ikasturteko Publizitatea eta Propaganda irakasgaiko ikasleak **DSS2016EU programaren komunikazio-estrategiak garatzen ari dira**, ohikoak ez diren formatuak eta aurrekontu txikiak erabiliz, berariaz gazteengana zuzentzeko helburuz.

denon Atlantikoaren itsasontzia —

Arrantza-ontzi bat —erakusketa-eremu eta laborategi gisa egokituta—, gure itsas tradizioaren eta gure espiritu atlantikoaren erakusgarri ere badena, Europako eta munduko beste herrialde batzuetako portuetara iritsiko da 2016. urtean, eta gure Kultur Hiriburua-ren proiektu honen mezulari ibiltari izango da, lekuz kanpoko lanerako eta lankidetzarako eremu gisa.

Europar mintzakide —

Europako hizkuntza gutxituetan —euskara, galiziera, bretoiera, frisiera, galesa, islandiera eta abar— zuzeneko itzulpenik ez duten edo eduki ezin dezaketen esaldiak bilduko dituen jolas digital elkarreragilea. Baliabide originalak, bideoak eta animazioak erabiliz, europarren nortasuna eta hizkuntza-aniztasuna hurbildu eta partekatuko dugu, komunikazioa errazteko bide gisa.

elkarbizitzaren anfitrioiak —

harrera plana

2016. urteari begira, sentsibilizazio-plan xume bat sortuko dugu bisitatzen gaituztenekin kalean zuzeneko harremana eduki ohi duten pertsonen zuzendua —turismoarekin loturiko pertsonala, ostalaritza-zerbitzuak, saltokiak, garraiobideak, poliziak eta abar—. Helburua, hain zuzen ere, hiria abegitsua izatea eta tratu beroagoa eskaintzea da, informazioa emateaz gain, eta batez ere, gure proiektuaren funts den elkarbizitzaren espiritu ireki hori ere helaraztea.

prime time —

DSS2016EU proiektuak erronka bat du jarria: posible ote da Europako balio komunak jorratuko dituen telebistako *prime-time*an lekurik izatea? Gure aditz nagusiak landuko dituen eta audientzia handiei zuzenduta egongo den gune bat? Europako telebista-testuinguru horretan arrakastarik handiena duten ekoizpen-ekipoetako bat gonbidatu nahi dugu pentsatzera, proposamenak egitera eta xarma handiko telebista-lehiaketa bat diseinatzen. Formula hau herrialde desberdinetako telebistetan partekatu ahal izango da.



tripulazioa — antolaketa —

2008ko abuztuan, Donostiako Udalak 2016. urtean* Kulturaren Europako Hiriburu izateko hiriaren Hautagaitzarako Bulegoa eratu zuen. Tripulazioak gidatu du proiektuaren eraikuntza-prozesua, orain aurkeztera goazen Hautagaitzaren inguruko txostena gauzatu bitartean.

* 2016 Bulegoak sareko eskema baten arabera lan egin du, eta udal departamentuekin, batzordeekin, partaidetza-kontseiluekin eta kultura-, gizarte- eta ekonomia-arloko eragileekin egon da harremanetan. Sareko lan honi esker, proiektuaren garapenean parte hartzen duten erakunde guztien ikuspegi orokor bat lortu ahal izan dugu.

Hautagaitza bultzatu duten erakundeek Erakunde arteko Batzorde bat osatu dute, eta horren eginkizun nagusia proiektua garatzeko beharrezkoak diren baliabideak erkatzea eta sustatzea izan da (babesak, laguntzak, harremanak eta abar). Era berean, Udal Batzorde bat eratu dugu, Udal Batzarrean ordezkariak duten taldeen kohesio politikoa mantentzeko. Bestalde, babesleen helburua finantza-enpresekin adostutako konpromisoak mantentzea izan da.

Donostia 2016ko Kulturaren Europako Hiriburu izendatzen badute, Hautagaitza hau bultzatu duten erakundeek, Donostiako Udalak, Gipuzkoako Foru Aldundiak eta Eusko Jaurlaritzak, Partzuergo bat eratuko dute, zuzenbide publikoko figura juridiko bat, proiektu honen estrategia, plangintza eta kudeaketaren sustapen eta koordinazioa erakunde bakarrean bateratzeko.

Partzuergoaren kide anitzeko gobernu-organo gisa, Zuzendaritza Kontseilu bat eratuko da, hori sustatzen duten eta finantzatzen duten erakundeetako ordezkariak osatua. Donostiako Alkatetza horren buru dela, Kontseilu honen ardura izango da partzuergoaren jarduera-ildo nagusiak finkatzea, eta halaber, horren kudeaketarako eta aurrekontuak onesteko finkatzen den antolamendu orokorra zehaztea.

Partzuergo honen barruan irabazi-asmorik ez duten erakunde publiko nahiz pribatu berriak sartu ahal izango dira, baldin eta beren helburu nagusia Donostia 2016 erakunde alorrean indartzea bada; esate baterako, Kutxa Fundazioa, Euskal Herriko Unibertsitatea edo Adegia —Gipuzkoako Enpresaburuen Elkarte—; irabazi-asmorik ez duten erakunde horiekin lankidetzeta-hitzarmen bat sinatua dugu egun.

Babesleek eta beste erakunde batzuk eman nahi duten laguntza hitzarmen berezien bidez finkatuko da, eta lankidetzeta hori nola gauzatuko den ere bertan erabakiko da.

* Partzuergoa zuzenbide publikoko erakunde bat da, Espainiako esparru juridikoan administrazio arteko lankidetzarako eratua, helburu kolektibo edo interes komun bat erdiesteari begira. Borondatezko izaera duen erakunde bat da, nortasun juridikoa duena, eta Herri-Administrazioaren izaerarekin bat egiten duena. Partzuergo batean, beste Herri-Administrazio batzuek gain, irabazi-asmorik gabeko beste erakunde batzuek ere parte hartu dezakete, baldin eta Herri-Administrazioek dituzten interes publikoko helburu berberak badituzte.

Funtsean, kategoria honen barruan sartuko lirateke Fundazio pribatuak eta erabilera publiko aitortua duten elkarteak. Gipuzkoako lurralde historikoaren eremuan, Gipuzkoako udalaz haraindiko erakundeak arautzen dituen apirilaren 10eko 6/2007 Foru Arauan aurreikusita eta araututa daude Partzuergoak.

proiektuaren zuzendaritza-batzorde teknikoa —

Proiektu hau garatzeko zehaztu den egitura profesionala antolamendu-egitura matriziala edo sare gisakoa izango da; lankidetzazko sistema malgu eta dinamikoa, erakundeekin eta eragileekin barne nahiz kanpo mailako harremanen sare baten gune gisa jokatuko duena, bai Estatuan eta bai Europan ere.

Talde-lanaren egitura profesional honek, une bakoitzean egon litezkeen premien arabera, lan-eremu zehatz eta bereziak beste eremu iraunkorrago eta funtzionalago batzuekin erraz multzokatzea ahalbidetuko du.

Eredu horrek gaitasun handiko profesionalen artean banatutako lidergo bat sustatuko du, eta profesional horiek autonomiaz onartuko dituzte beren erantzukizun-eremuak; informazio eta koordinaziorako sistemek, egitura mota honetan funtsezkoak izaki, hainbat harreman eta sinergia eskainiko dituzte, harremanen estrategia esponenzialki hobetuko dutenak, bai barnekoak eta bai kanpokoak ere, proiektuaren lan-eremu guzti-guztietan.

Eredu matrizial honetatik eratorritako egitura elkarrekin harremanetan dauden pertsona eta taldeek osatutako konstelazio baten gisa antolatzen da, eta era horretan, bakoitzak, taldean nahiz bereizirik, proiektuaren ardatz nagusiaren inguruan duen orbita beraren arabera proposatuko du, eraikiko du eta lan egingo du.

Sistema honetako gorputzak mugitzean egiten dituzten lau orbita eliptikoak kontuan izanik, elkarreragin egonkorak finkatu ahal izango dira, bai gorputz desberdinen artean eta bai antolamendu-sistema hori osatzen duten orbita desberdinen artean ere.

Lehen orbitan hauexek ditugu:

– **KULTUR ORDEZKARIA**

DSS2016EU proiektuak bere alderdi guztietan —erakundeetan, kulturaren eta gizartean— duen kontzeptuaren garapena gidatzeko ardura duen pertsona izango litzateke. Agintezko figura da eta Zuzendaritza-Batzordearen ordezkari gorena izango da partzuergoaren Zuzendaritza-Kontseiluaren aurrean. Lurraldearekin eta bertako eragile eta erakunde desberdinekin harremanak edukitzeko ardura izango du, Europa mailan lankidetzarako eta elkarlanerako egitura bat finkatzeko aukerak balioetsiz eta identifikatuz.

– **ZUZENDARITZA NAGUSIA**

Arlo honetako arduradunak bere gain hartuko ditu lan-sistema eta eremu desberdinak sustatzeko, planifikatzeko eta koordinatzeko eskumen zuzenak, eta helburuak betetzeko erabil daitezkeen baliabideak antolatu eta kudeatuko ditu. Eremu honek kudeaketa arloko premiei erantzungo die, bai alderdi estrategikoari dagokionez eta bai eragiketa-alderdiari dagokionez ere.

– **SORMEN ZUZENDARITZA**

DSS2016EU proiektuaren eginkizuna kultur programazio baten barruan txertatzeko ardura izango du, betiere gizarte-eraginik handiena eta kalitate artistikorik handiena erdiesteko irizpideekin. Bere erantzukizunak era askotako kultur adierazpideak eta errealitateak bilduko dituzten proiektuak sortzearekin loturik egongo dira, eta gainerako taldekideekin batera, amaierako proiektuak hautatu eta zehaztasunez definituko ditu. Bere ardura izango da proposamenak egitea, erabakitzea eta eragile eta laguntzaile artistikoekin harremanetan egotea.

Hiru figura hauek izango dira proiektuaren erdigune kontzeptuala eta eraginkorra, eta horiek arduratuko dira proposamenak Zuzendaritza-Kontseiluari helarazteaz. Gaitasun eta merezimenduen irizpideak oinarritzat hartuta izendatuko dira; ahal izanez gero, berdintasunez aukeratuko dira, eta tokian tokiko eta nazioarteko ezagupenak eta esperientziak eduki beharko dituzte beren eskumeneko gai eta arloetan.

Bigarren orbitan lau lan-eremu funtzional kokatuko lirateke, proiektuaren kultur programaren zerbitzura:

– **EKONOMIA ETA FINANTZA-ARLOA**

Aurrekontuaren eta ekonomia- eta finantza-arloko kudeaketaren arduraduna da. Erakundeek ekarpenen gaineko kontrola egiteaz gain edo, formularik klasikoenetan, fondoak eta babesleak erakartzeaz gain, mikrolaguntza pribaturako, mikrokredituetarako eta espezietan egiten diren laguntza pribatuetarako programak erdiesteko, errazteko eta balioesteko sistema diseinatuko du. Formula hauek, Kulturaren Europako Hiriburu izateko proiektuaren aurrekontuan kontabilizatuta ez dauden arren, jaso eta balioetsi egin behar ditu Ekonomia-Zuzendaritzak, **DSS2016EU** proiektuak dituen helburu nagusienetakoak direlako kulturaren gizarte-eragina suspertzeko.

– **EUROPAKO SAREEN ARLOA**

Arlo bideratzaile eta suspertzailea da, Europak eskaintzen dituen harremanetarako aukerak identifikatzen dituelako eta **DSS2016EU** programaren ikuspegi, eduki eta proiektuen zerbitzura jartzen dituelako. Sareak, nodoak eta eragileak identifikatzea da bere ardura, eta halaber, elkarriketak sustatzea, pertsonen, erakundeek eta Europako kolektiboek arteko loturak bultzatuz. Hirien arteko lankidetzak indartzea da bere eginkizuna, sarean elkarrekiko ekoizpen gehiago, artisten truke gehiago, beste kultur adierazpide, beste jende eta beste arazo batzuetarako zabalatasun handiagoa ahalbidetuz.

– **ZABALKUNDE - KOMUNIKAZIO ARLOA**

Proiektuaren arrakasta erdiesteko xedea duen zerbitzu-eremutzat ulertzen da, bai tradiziozko formulen bitartez **DSS2016EU** proiektuari udal, estatu eta nazioarte mailan zabalkunde eman eta sustatzeko orduan, eta bai izaera ertaineko komunikazio-zerbitzuen alorrean ere. Ikusgarritasun, jabetze, elkarriketa eta zabalkunderako estrategia diseinatzea, baina batez ere, estrategia horiei erantzuteko beharrezkoak diren baliabideak diseinatzea izango dira eremu honen erantzukizunak, eta halaber, lortutako emaitzak monitorizatzeko baliabideak diseinatzea.

– **PARTAIDETZA ETA MOBILIZAZIO ARLOA**

Proiektuaren partaidetza-estrategia bere fase guztietan garatzeko ardura du, eta horren diseinuan, garapenean eta ebaluazioan artistak, sortzaileak, kultura-, gizarte- eta ekonomia-arloko eragileak, profesionalak, elkarteak eta herritarren mugimenduak inplikatuak ditu, pertsonen sorkuntza eta eraldaketarako prozesuetan betetzen duten eginkizunaren inguruan sentikortasun berezi bat erakutsiz.

Kultur proiektuaren zerbitzura dauden lau arlo funtzional hauek, horien kontzeptuek eta horien balioek elkarri eragiten diote, beren orbitan intentsitate desberdinekin, une bakoitzean dituzten premien arabera.

Partaidetza eta Mobilizazio arloaren bitartez, berriz, hirugarren orbitan, proiektuaren garapenean parte hartzen duten kultur eragile, artista, elkarte eta herritarren integrazioa antolatuko da.

Laugarren orbitan DSS2016EU taldearekin etengabe harremanean egongo diren kanpo-organoak izango genituzke, antolatzen diren jardueretan eragin zuzena eta garrantzitsua burutuz.

- **GIZARTE ETA KULTUR ONDAREAREN KUDEAKETARAKO BATZORDEA**
DSS2016EU proiektuarekin hasiera-hasieratik lan egingo duten figura berezien multzoa da, proiektuak gizarte eta kultur arloan duen ondarea sustatzeaz arduratuko dena. Horren eginkizuna, hain zuzen ere, kultur proiektuek, bai artistikoenek eta berritzaileenek, baina baita teknologia berrienekin loturik daudenek ere, beren pedagogia-indarra eguneroko jardunean barneratzea da, hautagai den hiriaren lurraldean forma, usadio eta ohiturak garatu eta eraldatu daitezela ahalbidetuz. Bere ekarpenak Zuzendaritza-Batzordeari helaraziko dizkio, baita Zuzendaritza-Kontseiluari ere, eta gertaera kritikoez jabetzeko eta proiektuaren artikulazio egokia berbideratzeko beharrezkoa den atzeraelikadura burutuko du.
- **EBALUAZIO-BATZORDEA**
Euskal Herriko Unibertsitatean eratutako kanpo-ebaluaziorako taldeko pertsonak osatuko dute University Network of the European Capitals of Culture (UNeCC) Unibertsitate sarearekin elkarlanean.
- **FINANTZA-KONTROLERAKO BATZORDEA**
Enpresa Ikasketen Unibertsitate Eskolako (Euskal Herriko Unibertsitatea) Zuzendariak, Merkataritza Ganberako Zuzendariak eta Donostiako Udaleko Kontu-hartzaileak osatua, proiektuaren finantza-planaren gardentasuna eta kontrola zainduko du.

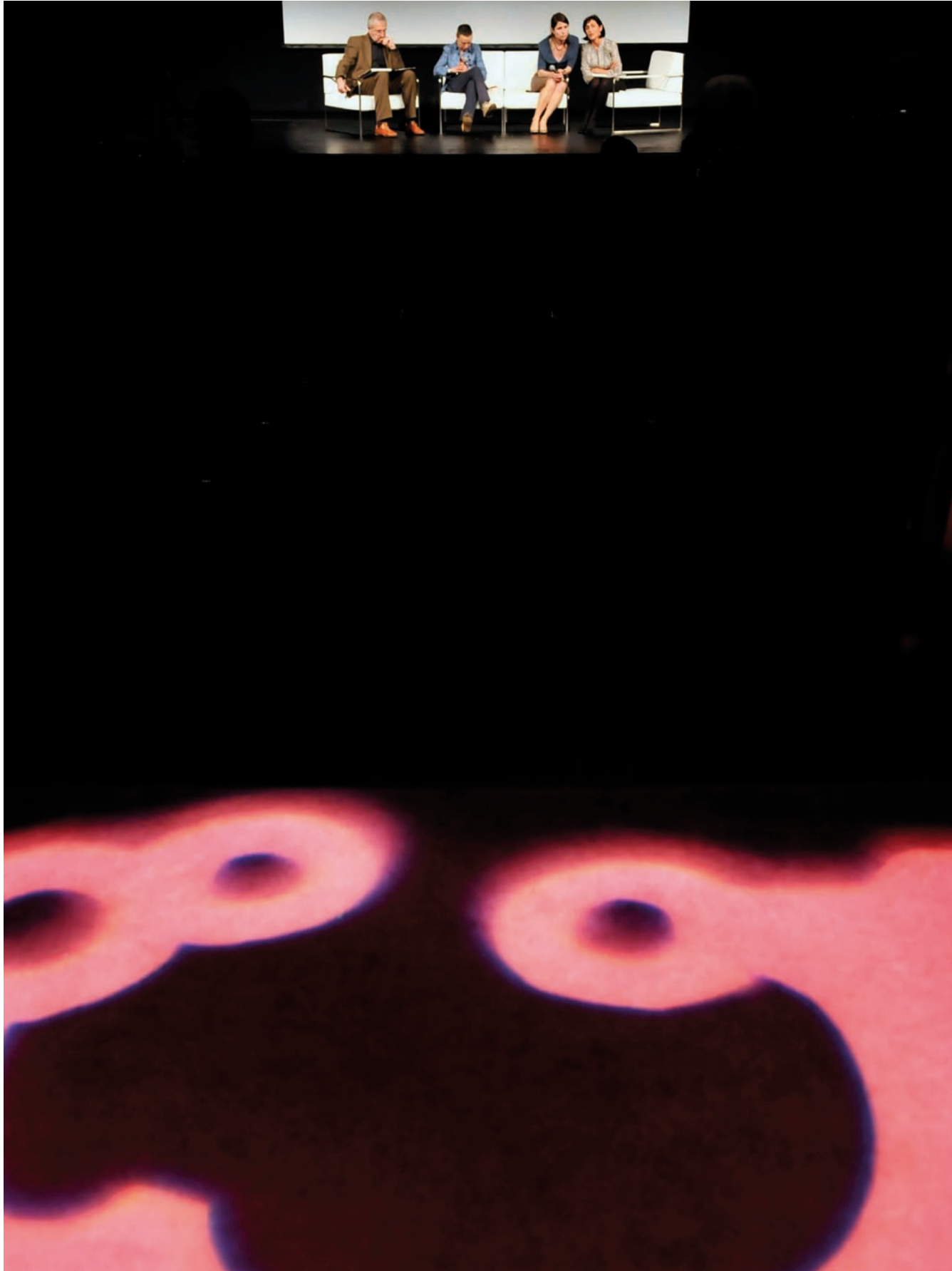

intendentzia — finantzaketa —

Politikariek eta erakundeek konpromiso irmo eta sendoa dute **DSS2016EU** proiektuaren Hautagaitzarekin. Udal Batzarrean ordezkariak duten indar politiko guztiek beren babesa erakutsi diote proiektuari; herrialdeko hiru erakundeek — Donostiako Udalak, Gipuzkoako Foru Aldundiak eta Eusko Jaurlaritzak — sendotasun handiz bultzatzen dute, eta beren finantza-konpromisoak definitu dituzte hautaketa-faseek izandako aurrerapenaren arabera. Esparru horretan, nabarmendu egin nahi dugu oso garrantzitsua gertatu dela hainbat fundazio eta enpresa pribatuk Hautagaitzari eman dioten babes ekonomikoa.

* Donostiako Udalak, Gipuzkoako Foru Aldundiak eta Eusko Jaurlaritzak, horri begira sinatutako lankidetzaz hitzarmenetan, proiektuaren finantzaketa proportzionalaren ituna izenpetu dute: aurrekontu orokorraren %37,5 Udalak eta Eusko Jaurlaritzak — bakoitzak — eta gainerako %25 Aldundiak.

Egoera horrek ahalbidetu digun kaudimenari esker, finantza-proposamen malgu bat diseinatu ahal izan dugu, edozein ustekabekoren aurrean hartu beharreko erabakiak erraztuko dizkiguna, horrelako ezaugarriak, hedadura eta oihartzuna dituen prozesu batean.

Donostia 2016 proiektuaren finantza-aurreikuspenak funtsezko bi balio ditu oinarritzat: herstura eta iraunkortasuna. Printzipio horiek, egun bizi dugun krisialdi ekonomikoaren garaiotan, are eta indar handiagoa hartzen dute, eta aurrekontu mugatu bat finkatzen dute, 11 urteko denbora-tarte batean iraunkortasunez haziko dena; 89 milioi euro, 5 fasetan banatuak, horietako bakoitzak ezaugarri batzuk eta finantza-izla berezi bat dituela.

Finantza Kontrolerako Batzordeak 2012. urtean 2008-2012 urteetako Europako Kulturaren bost Hiriburuekin elkartzea aurreikusi du, esperientziak trukatzeko eta Europako Kultur Hiriburuetak Finantza-Adituen Europako Sare bat eratzeak duen bideragarritasuna balioesteko.

2009 - 2011

Izendapenaren aurreko urteak

Fase honen berezitasunak:

- Erakunde bultzatzaileen laguntza finantza alorrean.
- Euskadiko eragile ekonomiko garrantzitsuen laguntza. Gaur egun, 2010eko aurrekontuaren %47 da.
- Hedabide eta kultura-arloko eragile garrantzitsuen babesa espeziatan*.
- Ekonomia eta Finantza Kontrolerako Kanpo Batzordearen eraketa, Merkataritza Ganberako Zuzendaria, Donostiako Udaleko Kontu-hartzailea eta Enpresa Ikasketen Unibertsitate Eskolako (Euskal Herriko Unibertsitatea) Zuzendariaren eskutik.
- Negoziazioak hainbat erakunderekin hurrengo faseetarako finantza-konpromisoak ixteko, 2016. urtean Europako Kultur Hiriburua izendatzea baldintza izanik.

2011 - 2015

Europako Kultur Hiriburua

izango den urteari begira

Fase honen finantza-garapenak oso denbora-tarte zabala hartzen du bere baitan, hots, lau urte, eta honela defini dezakegu:

- Partzuergo baten egituraketa juridikoa, zuzendaritza-organo berri gisa, titulu hori erdiesteko kudeaketa-premiei modu egokian erantzuteko.
- Proiektuak hartzen duen herrialdeko gainerako udalei zabalik dagoen finantza-babesa, erakundeen eskutik.
- Ardatz horien kultur garapenerako aurrekontua pixkanaka handitzea.
- Proiektua finkatu eta estatuko enpresa babesleak erakartzea.
- Kultur proiektuarekin loturiko kultur inbertsioak finantzatzea.
- Azpiegitura estrategikoak finantzatzea.

* Eitb, euskal irrati eta telebista publikoa; El Diario Vasco, herrialdeko tirada handieneko egunkaria; Kursaal Batzar Jauregia.

2016

Izendapenaren urtea

Europako Kultur Hiriburu izateko urtean, gastuaren egitura aurreikusgarria kultur proiektuaren kudeaketarako xedatuko da funtsean. Kultur programazioaren antolaketan edo finantzaketan parte hartuko duten administrazio guztien multikudeaketarako sistema baten gainean egingo da gertaeraren urte horretako kontrol ekonomikoa. Horretarako, Finantza Kontrolerako Batzordeaz gain, Kontu-hartzailetzako Kontseilu bat eratuko da, proiektuaren administrazio kudeatzaile guztietako — Udaletako — kontu-hartzaileak bilduko dituena.

2017 - 2020

Izendapenaren ostean

Fase hau funtsezkoa da kultur proiektuaren dinamika eta ardatz nagusiak Hautagaitzaren lurraldeko parte integratu gisa finkatzeko. Aurreikusitako kopuruak lau urtetara hainbanatuko dira, gastuaren urte arteko kurba harmoniatu eta pixkanakako bat marrazteko helburuz. 2016 proiektuan bildutako ekimenak bateratzeko azken ahalegin honen bidez, egituratutako estatus berria eta filosofia berria epe luzera finkatzeari ekingo zaio.

2020 - ...

Europar sendotu

Europako Kultur Hiriburu izateak berekin duen iraunkortasun-bokazioa azpimarratuko da fase honetan, eta halaber, epe luzerako ondare bat aurreikusteara, **DSS2016EU** proiektuak dituen helburuen arabera. Erakundeek eta kultur eragileek partida ekonomiko bereziak aurreikusiko dituzte, lankidetzarako eta europar zabalkunderako programazio bat garatuko dela bermatuz.

Finantzaketa irmoaz eta gastu kontrolatuaz haratago, **DSS2016EU proiektuak bide**

berriak jorratuko ditu tamaina honetako izendapen batek eskatzen duen eraldaketa ahalbidetzeko, baita euskarri ekonomikoetan eta finantza arlokoetan ere. Besteak beste, ondorengo mekanismoak aktibatuko dira:

- **Babesleentzako zerga-hobariak eta ekarpen partikularrentzako kenkariak**, Euskadiko zerga-gaitasun bereziak baliatuz.
- **Artistei zuzenean minilaguntza pribatuak** kudeatuko zaizkie.
- **Mikrokredituak** banatuko dira kultur enpresa sortzaile berrientzat, eta halaber, artista eta enpresen artean berrikuntza irekia eta lankidetzazkoa sustatuko duten proiektu eta plataformentzat.
- **Ideiak, baliabideak, denbora, esperimentatu gabeko proiektuak, enpresak eta artistak elkarrekin konektatzeko eta trukatzeko sormen-trukeko bankua eratuko da.**
- **Proiektuaren finantzaketaren kudeaketan eta kontrolean herritarrek parte har dezatela** ahalbidetzen dituzten bideak urratuko dira.
- **Kulturaren eragin ekonomikoaren inguruko analisia eta ikerketa** egingo da: kultur boluntarioen balioa, erakunde-kulturaren aurrekontu-mapa — kudeaketa propioa versus diru-laguntzak —, komunitatearekiko konpromisoari eskainitako denboraren neurketa.

* Euskal Autonomia-Erkidegoaren eta Espainiaren artean zerga alorreko harremanak Kontzertu Ekonomikoaren bitartez araututa daude; XIX. mendearren bigarren erdian sortu eta 1978. urtean berretsi zuten Espainiako Konstituzioan, euskal foru-lurraldeetarako izaera politikoko errealitate historikoa aintzat hartuz, eskubide historikoak izenekoen bidez. Horrela, Lurralde Historikoen zergak erregulatzeko gaitasun arau-emailea dute, eta halaber, zerga horiek kudeatzeko eta biltzeko autonomia.

gastuak 2009-2020

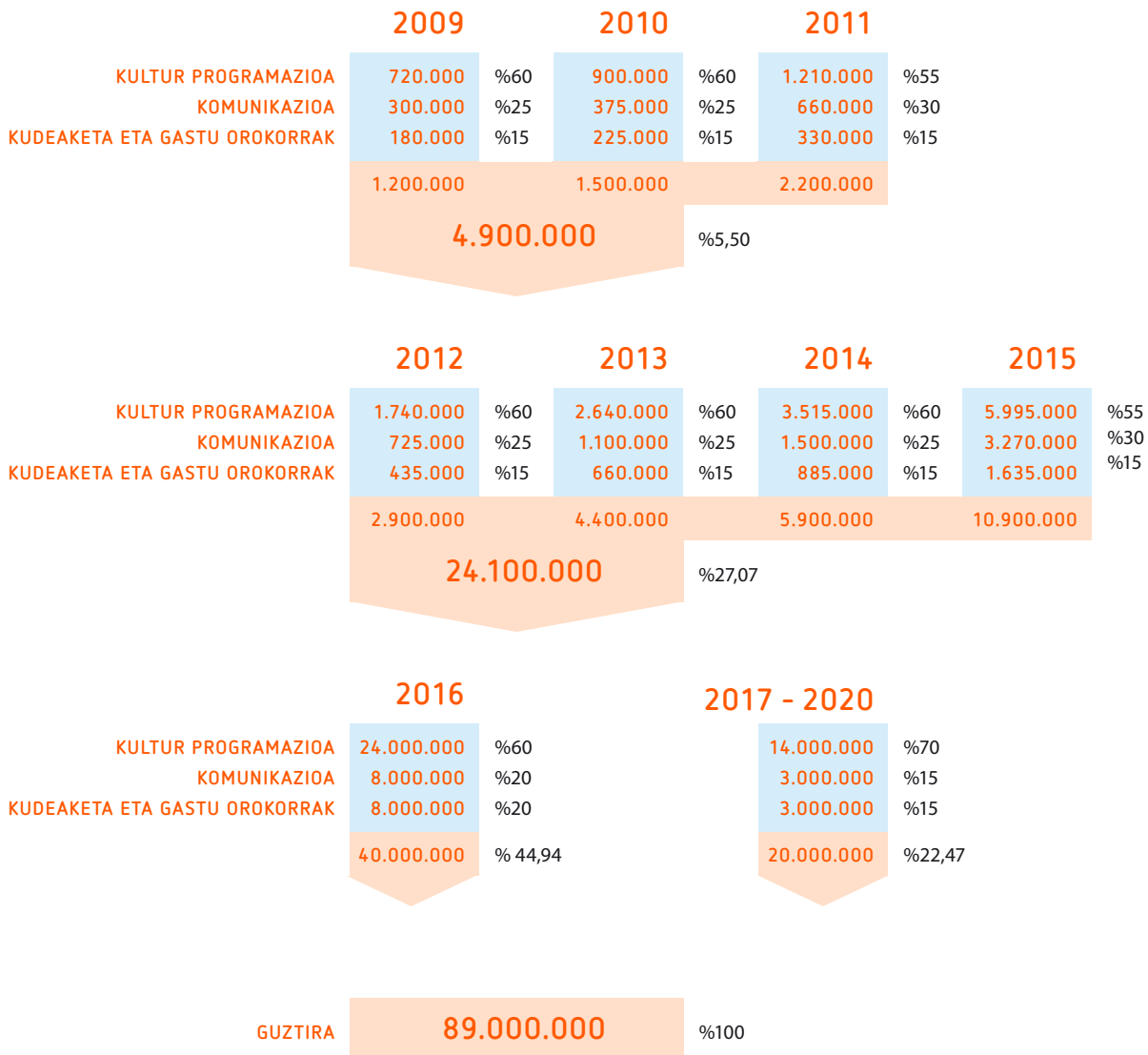

Eragiketa-gastuak ondorengo partidatan banatzen dira:

1. **Programazioa:** kultur proiektu eta ekitaldien kostuak, eta horietatik eratorriak eta zuzenean erlazionaturiko langileenak.
2. **Komunikazioa:** oihartzuna, publizitatea, prentsa, harreman publikoak eta bide elektronikoen kudeaketaren kostuak.
3. **Kudeaketa eta gastu orokorrak:** proiektuaren kudeaketa eta koordinazio orokorraren gastu arruntak eta soldaten kostuak, tokiko eta nazioarteko harremanen kudeaketa barne.

irabaziak 2009-2020—

PUBLIKOA	66.750.000	%75	Ekarpen orokorra Hautagaitzari Proiektu edo jarduera zehatzekin erlazonaturiko ekarpena. Merchandisinga, tiket salmenta, dohaintzak.
PRIBATUA OROKORRA	8.900.000	%10	
PRIBATUA PROIEKTUAK	8.900.000	%10	
BESTE BATZUK	4.450.000	%5	
GUZTIRA	89.000.000		%100

Irabazi publikoak

Proiektuaren lidergoa duten hiru erakundeek ekarpenek urteko aurrekontuaren %75 bermatzen dute epe osorako. Horrez gain, 2016ko aurrekonturako Melina Mercouri Saria eta Espainiako Gobernuaren ekarpen aurreikusgarria ere hartzen dira kontuan.

Irabazi pribatuak

Une honetan goza dezakegun finantzaketa pribatu mailatik abiatuz, Hautagaitzaren epe osorako sektore pribatuaren konpromisoa finkatzea aurreikusten dugu, bere formula ezberdinetan, urteko %20 bermatu arte. Gaur egun, Kutxa Fundazioa, Gipuzkoako aurrezki-kutxarik garrantzitsuenaren denaren Gizarte-Ekintzaren eta lurraldeko enpresa garrantzitsuen finantza-konpromisoa dugu. Adegiren (Gipuzkoako Enpresarien Elkarte) eta enpresa bazkideen eta Gipuzkoako Merkataritza, Industria eta Nabigazioko Ganberaren laguntzak bermatu egiten dute finantza-konpromiso hau, Donostia Europako Kultur Hiriburu izendatzen badute.



kontrolerako panela — ebaluazioa —

Gure itsasontziaren orientazioa eta abiadura, dauzkagun nabigazio-tresna eta bitartekoak ebaluatzen baditugu eta ebaluatutako horretatik ikasten badugu, ziurtatua izango dugu gure helmugara biderik onenetik eta baldintza onenetan iritsiko garela, eta hortik aurrera, gai izango gara urrunago iristeko. Itsas mapak erabili ahal izango ditugu, ibilbideak zuzentzeko aukera emango digutenak; beste hiri batzuk antzeko zeharkaldietan izandako esperientziaz ere baliatuko gara.

DSS2016EU kultur proiektua gizarte- eta ekonomia- arloko testuinguru batean eta lurralde-eremu batean sortu da, eta hori eraldatzea da bere xedea. **DSS2016EU** proiektuaren ebaluazioaren eta jarraipenaren kontzeptuak, eraldaketa horri dagokionez, hiru alderdi nagusi jorratzen ditu:

- Zein da aldaketa estrategikoa? Gizarte eta kultur arloko eraldaketa.
- Zer aldaketa izango da tresnen erabileran? Irudiaren, gobernantza eta lurraldearen, neurketa-metodologiaren eraldaketa.
- Zer eragin izango ditu ondare horrek aldaketa orokorraren barruan? Emaitzetan izango da eraldaketa, mugikortasuna, ekonomia eta turismoa, ekimenen jaria-kortasun eta zentralitatea eta europar sentimenduari dagokionez.

DSS2016EU proiektuak laborategi bat izan nahi du, gizarte-eraldaketarako prozesuetan kulturak betetzen duen eginkizuna aztertu ahal izateko saiakuntza-banku bat, bereziki indarkeriarekin eta terrorismoarekin amaitzeko tresna gisa kulturaren alde egiten duten gizarteetan.

Donostia Europako Kultur Hiriburu izateko proiektuak Europari eskaintzen dion laborategian burutuko den ebaluazio-prozesuan sortutako datu, informazio eta ezagupenek ahalmen itzela dute; ahalmen horrek, ongi kudeatuz gero, balio erantsia gehitu dezake kulturari buruzko Europako eztabaidan, eta alde horretatik, gure gizartean dagoen indarkeria eta terrorismoa gainditzeko kulturak izan dezakeen eragina azpimarratu beharko litzateke. Norabide horretan aurrera egiten badugu, Donostiako arduradunen taldeak ikaskuntza-prozesu holistikoak eskuratu ahal izango ditu eta hiriaren proiektuan aplikatu ahal izango ditu, baita Europako beste hiriburu batzuekin partekatu eta trukatu ere.

DSS2016EU proiektuak ikerketa-programa bat sustatuko du, eta Euskal Herriko Unibertsitateko pertsonak garatuta, kultura- eta gizarte-arloko ebaluaziorako nazioarteko adituekin elkarlanean, informazio garrantzitsua eskainiko du kulturak indarkeria eta terrorismoa gainditzeko tresna gisa duen eraginaren jarraipena eta ebaluazioa egiteko. Ikerketa-programa hau beste unibertsitate batzuekin eta kultura, giza eskubideak eta indarkeriaren alorreko sareekin elkarlanean garatuko da, baita 2015, 2016 eta 2017 urteetan Kulturaren Europako Hiriburu izango diren hiriekin lankidetzan ere.

Baina kulturak ez du aldaketarako tresna baten balioa bakarrik, baizik eta aldaketa horren parte da; ohituretan ditugun epe luzeko helburuak eraldatuko dituen indarra da. Helburu horiek zenbateraino lortu diren neurtzeko, ebaluazio-sistema batez baliatuko gara, ondorengo zutabeetan bermatua:

- DSS2016EU prozesu (mugimendu) bat da
Europako Kultur Hiriburu izatearena epe luzerako prozesu bat da. Gure xedea bide osoan helburuak zenbateraino betetzen diren ebaluatzea da, betiere zein egoeratik abiatu garen kontuan izanda.
- Ebaluazio horrek norabidea zuzentzeko balio behar du
Kanpoko ebaluazio-taldearen eta Hautagaitzaren zuzendaritzaren arteko komunikazio organikoa bermatuko da, edozein desbideratze edo hutsune eraginkortasunez zuzendu ahal dadin. Alde horretatik, 2016 aurreko urtea une bereziki garrantzitsua da.
- Kanpotik hobeto ikusten da
Ezinbestekoa da kanpoko ikuspegi bat, esku-hartzailea eta aginteduna, zenbat aurreratu den eta adostutako eta proiektuan finkatutako helburuekin zenbateraino egokitzen den neurtzeko. Europako Kultur Hiriburu izateko proiektuaren antolatzaileekin zerikusirik ez duten elementuak aprobetxatu behar ditugu, horiek izan daitezten datuak aztertu eta interpretatuko dituztenak. Ekonomiaren, kudeaketaren eta jarduera nahiz zerbitzu publikoen ebaluazioetan adituak diren Euskal Herriko Unibertsitateko doktoreek osatutako talde bat arduratuko da hori egiteaz. Nazioarteko lotura bat finkatuko da, besteak beste, University Network of the European Capitals of Culture (UNeCC) Unibertsitate Sarearen bitartez.
- Gauza zailak neurtu nahi ditugu
DSS2016EU Hautagaitzaren barruan gizarte-alderdiak eta kultur aldaketarenak hain dira funtsezkoak, ezin baitiogu uko egin sentimenduen eta emozioen neurketa batera hurbiltzeko borondate horri. Benetan gauza zaila da, baina herrialde gisa dugun premiaren inguruko pertzepzioa ezintasun emozionaletan, komunikazio arlokoetan eta bizitzaren giza interpretazioan oinarrituta dago.
- Desberdinen arteko topaketa
Desberdinen arteko topaketek eta kontrasteek (iritzi, hizkuntza, kultura, munduaren ikuskera, gaitasun, egoera ekonomiko... desberdinak) aldaketa sustatzea nahi dugun bezalaxe, horren baitan dagoelako gizarte-itunaren eta kohesioaren hazia, uste dugu ebaluazio-eremuak eragin behar ditugula, pentsamoldeen eta ikuspegi aniztasuna islatuko dutenak, eta baita tituluaren izendapena zalantzen jartzen dutenak ere.

– Prozesuaren gardentasuna.

Hainbat alternatiba eskainiko dira ebaluazio horretatik erdietsitako informazioa eskuragarria eta ulergarria izan dadin talde desberdinentzat, itzulpen-sistemen bitartez, interesa duten pertsona guztiak prozesuari eta horren emaitzei buruzko oinarritzko informazioa topatu ahal izan dezaten.

ALDAKETA ESTRATEGIKOAK	STATUS QUO-A	ERAGINA	ADIERAZLEAK
INDARKERIAREN ETA BELDURRAREN AURREAN DESBERDINA DENAREKIN BATERA BIZITZEKO GIZARTE-PREMIA	Hiritargo +	Manfiestaldiaren aurreko urteetan	Sarbidea eta kultur partaidetza
ISILTASUNAREN ETA EZJAKINTASUNAREN AURREAN HIZKUNTZA DESBERDINETAN KOMUNIKATZEKO PREMIA	Kultur eztabaida Europan, Espainian eta Hautagaitza-ren lurraldean	Kultur Hiriburu izateko urtean (2016)	Gizarte-giroaren aldaketa eta bizikidetzatza
HORMEN ETA AURREIRITZIEN AURREAN MUGARIK GABEKO EUROHIRI BAT IZATEKO PREMIA	Europa +	Ondarean	Ekonomia eta turismoa
		Ikaskuntza prozesu gisa Hautagaitza-ren hiri eta lurraldean	Irudia eta oihartzuna
		Laborategi gisa Europan	Gobernantza

Hautagaitza-ren lurraldean egun prestatzen edo erabiltzen ari diren adierazleetan oinarritua dago eredu hori, esate baterako giza eskubideei buruzko adierazleen multzoan, eta hain zuzen ere horien gainean ari da lanean Donostiako Gizarte Ikerkuntza eta Berrikuntzarako Zentroa. Era berean, helburu horiekin loturik [DSS2016EU](#) proiektutik ondorioztatuko liratekeen adierazle panela garatzen hasi gara. Ondorioztatpen horiek sistema integratu bat eratuko dute.

ADIERAZLEA

EDUKIA

SARBIDEA ETA KULTUR PARTAIDETZA	<ul style="list-style-type: none"> - Herrialdeko hizkuntzak ezagutzea eta erabiltzea. - Herritarren kultur ekimenak ugaritzea. - Herritarren ekimenetan kultur inbertsio publiko handiagoak egitea. - Hautagaitzaren herrialde osoan barrena publikoen emaria areagotzea. - Kultur produktuen jariakortasun TRANSnazionala. - Sortzaile europarren arteko truke handiagoa. - Gizarte- eta kultura-arloko proiektuak abiarazteko, profesionalen erakarpen-gaitasuna areagotzea. - Mugimenduaren eta gertakariaren emaitzen gardentasuna. - Hautagaitzaren lurraldean mugikortasun-aukerak ugaritzea.
GIZARTE-GIROAREN ALDAKETA ETA BIZIKIDETZA	<ul style="list-style-type: none"> - Indarkeria eztabaidatzea. - Gizarte-kohesioa eta ekonomia-arlokoa. - Desberdinen arteko topaketarako aukera. - Herritarrekiko gizarte-konpromisoa. - Konexio berriak, berrituak eta berritzaileak. - Europako sareekin gauzatutako gizarte eta kultur arloko proiektuen kopurua areagotzea. - Europako gazte eta ikasleen artean harreman handiagoa. - Hautagaitzaren lurraldean Europako kultur aniztasunaren presentzia handiagoa.
EKONOMIA ETA TURISMOA	<ul style="list-style-type: none"> - DSS2016EU proiektuak Hautagaitzaren lurraldean duen eragin zuzena, zeharkakoa eta sorrarazia. - BPGaren igoera orokorra. - Teknologian eta kulturaren oinarritutako enpresa-ekimenak ugaritzea. - Turismoaren jatorriak zabaltzea. - Turismoaren egonaldia luzatzea. - Gauda igarotzeko tokiak eta toki motak ugaritzea. - Turista multzoen aniztasuna areagotzea. - Gizarte- eta kultura-proiektuak abian jarriko dituzten profesionalak erakartzeko gaitasun handiagoa. - Proiektuak sortzeko helburuz (berrikuntzari, ekonomiari eta kulturari buruzkoak) Euskadira datozen bisitariak ugaritzea.
IRUDIA ETA OIHARTZUNA	<ul style="list-style-type: none"> - Europar hiriaren ezagutza lortzea. - Indarkeriarekin loturiko hiriaren irudia gutxitzea. - Hiri kulturarekin eta giza eskubideekin lotuta ezagutaraztea. - Europako sareetan EBak sustatutako programen bidez presentzia handiagoa izatea. - Aniztasunaren partaidetza eta ikusgarritasuna. - Gizarte- eta kultura-gaietan lurraldean arteko komunikazio-sistemetan erreferentzia izateko gaitasuna areagotzea. - Hautagaitzaren lurraldean lurralde eta hiri bateratuaren gizarte-pertzepzioa.
GOBERNANTZA	<ul style="list-style-type: none"> - Erakundearen artean epe luzeko akordioa Hautagaitzaren lurraldean. - Kudeaketa-egitura publikoak eta pribatuak antolatzea. - Gobernuaren kanpoko erakundeek kulturaren garapenean dute eginkizuna areagotzea. - Kultur ekimenen aldeko laguntza pribatua areagotzea. - Herritarrek eremu publikoak gehiago erabiltzea.

FASEA ETA EDUKIA	2011	2012	2013	2014	2015	2016	2020
ALDEZ AURREKO ANALISIA (OINARRIZKOA) ETA ADIERAZLEEN DOIKUNTZA	X*						
HELBURU ESTRATEGIKOEN PERTZEPZIO PUBLIKOAREN ANALISIA	X*						
HELBURU ESTRATEGIKOEN AURRERAPENAREN KONTROLA		X	X*	X	X*		
HELBURU INSTRUMENTALEN AURRERAPENAREN KONTROLA		X*	X	X*	X		
HELBURU ERATORRIEN (OIHARTZUNA) AURRERAPENAREN KONTROLA		X	X*	X	X*		
EMAITZAK EBALUATZEA					X**		X*
ERAGINAREN (ONDAREAREN) EBALUAZIOA							X
AZPIEGITUREN KONTROLA	X	*	X	*	X*	X	X
EKONOMIA – FINANTZA ARLOKO KONTROLA (FINANTZA-TALDE BEREZIA)	X*	X*	X*	X*	X*	X*	X*

* Ebaluazio-txostenak.

** Garrantzi berezia ematen zaio ekitaldiaren aurreko urtean informatzeari.

ALDERDI GARRANTZITSUENAK

TRESNAK ETA
INFORMAZIO-ITURRIAK

- Helburu-programa-adierazleen arteko kontingentzia.
- Esku-hartzeko eremuen hasierako analisia.

BIGARREN MAILAKO ITURRIAK
HERRITAR TALDEEKIN
KONTRASTATZEKO BALIABIDEAK
ERALDAKETAGAILUAK

- Herritarrekin eta Europarekin loturiko adierazleen analisi multzokatua.
- Jardueren egutegia.
- Helburu partzialak bete izanaren inguruko analisia.
- Lortutako doikuntza.

ERALDAKETAGAILUAK
BIGARREN MAILAKO ITURRIAK
HEDABIDEEN GAINEKO ANALISIA
BIGARREN MAILAKO ITURRIAK

- 2016rako helburuak bete izanaren inguruko analisia.
- Faktore bultzatzaile, bideratzaile, geldiarazle, negatiboen analisia.

BIGARREN MAILAKO ITURRIAK
ERALDAKETAGAILUAK

- Helburu estrategikoak, instrumentalak eta eratorriak bete izanaren inguruko analisia.
- Aldaketaren doikuntza kultura, ekonomia eta lurraldearen testuinguruan.

BIGARREN MAILAKO ITURRIAK
ERALDAKETAGAILUAK
ADITU TALDEAK

- Epeen eta exekuzioaren kontrola.

BIGARREN MAILAKO ITURRIAK

- Errentaren kontrola.
- Babesleen estrategiaren kontrola.
- Gastuaren kontrola.

EKONOMIA- ETA
FINANTZA-ARLOKO DATUAK

DSS2016EU proiektua ebaluatuko duen kontrol-panelak lau fase desberdinetan bereizten du prozesua: proposamenaren prestakuntza eta izendapena (2010-2011), izendapenaren aurreko urteak (2011-2015), gertakariaren urtea (2016) eta geroko epealdia (2017-2020).

Proiektuarekin loturik dauden erakundeek hainbestean behin bildu eta berek sortzen dituzten datu-iturrietatik (esate baterako, Donostia Turismoa, Plan Estrategikoa, Donostiako Sustapena edo Donostia Kultura) jasoko da datu ekonomikoen, enpresa-jarduera berrien, erakundeen gastu-egituraren helburuen, bisitarien, igarotako gauen, kultur ekimenen eta abarren inguruko oinarritzko informazioa.

Nolanahi ere, kostu handieneko alderdia nekez neur daitezkeen gauzekin loturikoa da; hain zuzen ere, alderdi horietan eman beharko dugu urrats bat gehiago eta irudimenez jokatu. Horrelako izendapenen jarraipenean azkenaldi honetan erabili izan diren tresnez gain, beste berri batzuk ere erabiliko ditugu, errealitatera beste modu batera hurbiltzeko aukera emango digutenak, Europari helarazi ahal izango diogun ezagutza sor dezagun.

Hemen, gure zenbait eraldaketagailu aurkezten dizkizuegu, hots, herritarrak subjektu aktibo eta nagusi bilakatzen dituzten ebaluazio-tresnak:

TRANSquestion —

Helburua, hain zuzen ere, autobusak, tren-bagoiak eta «topoa» (mugaz haraindikoa) bozketa-gelatxo gisa erabiltzea da, dela iritzia modu ireki batean eskatu ahal izateko dinamizatu daitezken (baita eztabaida-talde bat osatuz ere, ibilbidea egin bitartean), dela gailu elektronikoak erabiliz oinarritzko galdera baten aurrean eta erantzun alternatiboak eskainiz. Sistema egokia da lurralde-gaietarako bereziki.

kids are the way —

Sarritan, jendeak ez die erantzun nahi izaten ezezagunek egiten dizkieten galderei, baina gurasoek nekez uko egingo diote beren seme-alabek gizarte- edo kultura-arloko errealitateei buruz egiten dieten galderei erantzuteari, haurrek berek dinamizatutako familia-elkarrizketa sustatu dezakeelako horrek. Lehen eta bigarren hezkuntzako ikastetxeetan azaldu, banatu eta jasoko lirateke galdetegiak, Eusko Jaurlaritzaren Hezkuntza Sailarekin lankidetzan.

ASOMO—

DSS2016EU proiektuari buruz Interneteko sare sozialetan mugitutako iritzi publikoaren monitorizazioa eta analisia, ASOMO izeneko erremintaren bidez (About Social MOVement) bitartekaritzarik gabeko herritarren partaidetzari balioa emanez. www.asomo.net

BAIalaEZ (SIoNO)—

Herritarren iritzia zein den ezagutzeko sistema, galdera probokatzaileren bitartez gogoeta egin dezaten, gailu mugikorren eta jende-emari handiko hiri-eremuetan kokatutako pantailen laguntzarekin.

emozionometroa—

Hiriaren eta herritarren emozioen ikusmen-interpretaziorako eta irudikapen elektronikorako sistema, kalean sakabanatutako *touchpoints* (harreman-gune) deiturikoen bitartez.

eszenatokiko eztabaidak—

Gure ideiak erkatzeko ohiturarik ez izateaz gain, iritzi, kultura edo hezkuntza alorrean gizarte-kapsulazioak gertatzen diren herrialde honetan, eztabaida-eremuak eskaini behar ditugu eragin bikoitza duten iritziak kontrastatzeko; lehenik eta behin, pedagogia- eta gizarte-alorrean, adierazten, argudiatzen eta entzuten ikasteko; eta bigarrenik, informazioaren alorrean, iritziak jasotzen dituztelako (bai kantitatez eta bai kalitatez ere), eskaintzen diren tesiaren aldekoak nahiz aurkakoak. Ekitaldi mota hau irratiz edo telebistaz eman liteke.

SÓCRATES Café—

Jende guztiak daki uste duena baino gehiago, zuzenean berari eragin diezaioketen gizarte-, ekonomia- eta kultura-arloko gaien inguruan. Eremu komunitarioetan bilera txikiak antolatuko dira hitz egin, iritziak erkatu eta ikasi nahi duten pertsona desberdinen artean. Taldeko moderatzaileak hainbat teknika erabiliko ditu eztabaida horiek dinamizatzeko eta egituratzeko. Programaren alderdiengan eragina izan lezakete, erabakigarria izatera arte, NIP teknikak landuz (Partaidetzazko Esku-hartze Taldea).

1900

700

335

167

320

150

134

238

134

INFORMAZIO PRAKTIKOA —

1080

395

500

230

150

128

239



azpiegiturak/ sarbideak —

190.000 biztanle dituela, erraza da Donostiara sartzea, gizakion neurrira egindako hiri bat da. Horrexegatik, herritarren erdiak oinez ibiltzen dira hirian barrena. Norberaren ibilgailuan mugitzen direnentzat, Gipuzkoako hiriburuak 11.000 aparkaleku ditu lur gainean eta beste horrenbeste lurpeko parkingetan.

Hiria pertsona guztiengana hurbiltzeko dugun konpromisoagatik, hiri turistiko ibilerraza eta oztoporik gabea da Donostia, eta pertsona guztien esku dago bertako gauzarik erakargarrienez gozatzea. Hirian barrena garraio publikoan mugitzea, bertako museo eta erakusketa-guneetara joatea edo bertako ostatu, jatetxe eta saltokietara hurbiltzea; Donostiako hiri osoa dibertsitate funtzionala duten pertsonentzat egokitua dago.

nola iritsi —

Bere kokapen estrategikoa eta bertako azpiegitura kopuru handia dela eta, irispide errazak dituen hiria da Donostia, gainerako munduarekin era guztietako garraiobideen bitartez konektatua.

↘ HEGAZKINEZ

Hiriak aireportu bat du, erdigunetik 20 minutura. Bertan Espainiako aire-konpainiarik garrantzitsuenek dihardute, eta hiria estatuko hiriburu nagusiekin konektatzen dute: Madril eta Bartzelona.

Kilometro gutxira (ordubete baino gutxiago errepedez) ditugu Bilboko aireportua, estatuko aireporturik garrantzitsuenetakoa, *low cost* hegaldiak eskaintzen dituena ia munduko hiri guztietara, eta nazioarteko eta Frantziako konpainien hegaldiak oso prezio lehiakorretan eskaintzen dituen Biarritzekoa.

Donostiatik bi ordura baino gutxiagora (193 km) Santanderko aireportuak ere *low cost* hegaldiak eskaintzen ditu Brusela, Dublin, Frankfurt, Londres, Milan, Niederrhein edo Erromako hirietara. Zaragozako aireportuak ere, Donostiatik bi ordutara, hegaldi merkeak eskaintzen ditu Europako hiri nagusietara.

Aireportu horietako bakoitza Donostiako erdigunearekin zuzeneko zenbait autobus-linearen bitartez lotua dago, eta horiei esker errazagoa zaigu hirira iristea.

↘ AUTOZ

Donostiara autoz iritsi nahi badugu, ez dago galtzeko modurik. Hiria Espainiako gainerako herriekin eta Europarekin lotua dago, Frantziatik barrena N-1/AP-1 (Madril-Irun) errepede nazionalaren bidez, A-8 (Bilbo-Irun) eta A-63 (Paris-Irun) autobideen bidez eta A-15 (Iruñea-Donostia) autobidearen bidez.

DSS2016EU proiektuaren lehentasunetako bat hurrengo urteetan Frantziatik eta Europako gainerako herrietatik barrena hona iristen diren errepedeak hobetzea da. Gaur egun, Parisetik Donostiara iristeko, A-10 ordaineko autobidea har daiteke Frantzia eta Espainia arteko mugaraino (Orleans, Tours, Poitiers eta Bordeletetik barrena) eta AP-8 ordaineko autobidea mugatik hiriraino. Badago, halaber, doako aukera bat, N-10 errepedea Frantzian eta N-1 errepedea, muga igaro ondoren.

Nazio mailako konexio gehiago:

- [Gasteiz-Donostia N-1: 100 km](#)
- [Bilbo-Donostia A-8: 100 km](#)
- [Iruñea-Donostia A-15: 70 km](#)
- [Santander-Donostia AP-5 Santanderretik: 190 km](#)
- [Madril-Donostia N-1: 437 km](#)
- [Bartzelona-Donostia AP-15: 570 km](#)
- [Paris-Donostia A-10: 821 km](#)
- [Bordele-Donostia A-63: 243 km](#)
- [Tolosa-Donostia A-64: 349 km](#)



↳ AUTOBUSEZ

Donostiak autobus-estazio bat du hiriaren erdigunean, linea erregularren bidez Espainia osoko hiriekin eta Europako kontinenteko hiri batzuekin konektatzen duena (Frantzia, Txekiar Errepublikak, Belgika, Herbehereak, Italia eta Erresuma Batua), baita Marokorekin ere.

Laster, autobus-estazio hori gun e intermodalera lekualdatuko da, eta bertan, autobus-lineak eta tren-garraioarenak bateratuko ditu. Estazio intermodal berri hau proiekturik garrantzitsuenetako bat da hiriarentzat eta Gipuzkoako lurraldearentzat, eta egungo Iparraldeko Tren Geltokiaren birmoldaketa jasoko du, Abiadura Handiko Trena (AHT) irits dadin egokitzeko.

↳ TRENEZ

Hiriaren erdi-erdian kokatua, Donostiako tren-geltokia Espainiako hiri ugariarekin konektatuta dago, eta horien artean ditugu Madril edo Bartzelona, baita nazioarteko beste hiri batzuekin ere, hala nola Lisboa, Milan, Paris, Torino eta Zurich.

Trenbidez hirira egiten diren sarrerak eta irteerak askoz ere azkarragoak izango dira Abiadura Handiko Tren berriari esker, izan ere, epe labur batean elkartuko baitu hiria beste zenbait hirirekin. Gaur egun Paristik Hendaiara bost ordutan (800 km) bidaiatu daiteke Abiadura Handiko Trenean (TGV), eta handik Donostiara iritsi, tren-geltoki berberetik abiatuta, Euskotren bidez.

Horrez gain, hiriak aldirietako trenak eta «topoaren» zenbait geltoki ere baditu; topoa metroaren antzeko zerbait da, hiria Gipuzkoako zenbait herri eta hirirekin eta Ipar Euskal Herriarekin lotzen duena.

↳ ITSASONTZIZ

Hiriaren kokapen geografiko bikainari esker, Europako kostalde atlantikoaren erdian eta Kantauri itsasoaren ekialdean kokatuta baitago, bisitaria itsasontziz ere etor daiteke hirira, Ingalaterrako Portsmouth hiriaren eta Bilbo arteko ferry zerbitzuaren bidez, irteerak astean bi egunetan dituela.

Donostiara itsasontzi partikularrean bidaiatzeko aukera duten pertsonentzat, hiriak eta Gipuzkoako lurraldeak 2.864 amarraleku jartzen ditu haien eskura, zortzi herritan banatuak, eta Euskal Autonomia Erkidegoko kostaldean dauden guztiak batuta 3.736 amarraleku dira. Hendaiako portuan ere beste 950 amarraleku daude, bisitariak erabili ahal ditzan.



oinezkoaren eta bizikletaren hiria —

Zerbitzu, merkataritza, turismo eta biltzarren hiriburu, oinezkoaren eta bizikletaren hiri ere bada Donostia, mugikortasun iraunkorraren alde egin dugun ahaleginari esker; bestela esanda, Herrigune Historikoa eta hiriaren merkataritza-erdigunea oinezkoentzat egokitu ditugu, eta 41 kilometro ditugu bidegorritan, Gipuzkoa osokoak guztira hartuta 303 kilometro izanik.



Done Jakue bidea —

IX. mendeaz geroztik Europa osotik etorritako erromesek egiten duten bide honi esker, turismo aktiboaren maitale eta xendazaleek aukera ezin hobia dute lurraldea eta bertako kultur eta natur ondarea modu patxadatsuago batean ezagutzeko. Done Jakue bidearen bi adar igarotzen dira Gipuzkoatik: Iparreko bidea, Kantauriko kostalde guztia zeharkatzen duena, Donostiatik barrena igaro ondoren, eta Barrualdeko bidea, herrialde guztia gurutzatzen duena, Santo Domingo de la Calzada herrian (Errioxa) Frantses Bidearekin bat egiteko.





ostatuak —

Donostiak hiri turistikoa gisa duen xarma horrekin batera, aipagarria da era guztietako ostatu ugari dituela.

Hirian eta inguruetan 30 hotel ditugu egun, eta horietatik gehienak 4 eta 5 izarrekoak dira. Hotelen eta 48 pentsioen aukera zabal horrek 9.000 ohe baino gehiago eskaintzen dizkie bisitariari hirian.

Horrez gain, 9 aterpetxe eta 6 kanpin ditugu, hiriaren erdigunetik 20 minutu baino gutxiagora 5.800 ohe eskaintzen dituztela. Hiriaren inguruetan 13 landa-turismo ditugu (282 ohe), mendiaren lasaitasuna eskaintzen dutenak hiritik asko urrundu gabe. Gipuzkoako lurraldean, landa-turismoko etxeetan eskaintako oheak 2.000 inguru dira.

Bisitari gazteagoentzat Donostiak 1.300 lojamendu-plaza ditu 13 unibertsitate-egoitza edo goi-ikastetxetan, horietatik gehienak hiriaren erdialdean kokatuak.

Alde horretatik, **DSS2016EU** proiektuak datozen urteetarako dituen erronketako bat lojamendu merkeagoen zuzkidura hobetzea da, bereziki gazteeneri zuzendua. Alde horretatik, hoteletako edukiera 500 ohe gehiagorekin handitzea aurreikusi dugu, batez ere izar bateko edo biko hoteletan.

Europako gainerako herrialdeetan bezalaxe, azkeneko urte hauetan Donostiako herritarrak lojamendu-sistema alternatiboak ere erabiltzen hasi dira. Gaur egun oraindik ohikoa da kontinente osoko turistak topatzea, hiria bisitatzen duten bitartean beste donostiar batzuen etxebizitzetan ostatu hartzen dutenak, dela etxe-trukearen bidez, dela eremuak partekatuz. Hori dela eta, *Homelidays*, *Interhome*, *Intervac* edo *CoachSurfing* bezalako proiektuak erabiltzaile kopurua ugartzen ari dira urtetik urtera gure artean.



ekipamenduak —

DSS2016EU proiektua, bere garapenerako, lurralde osoan barrena sakabanatutako erreferentziazko ekipamendu multzo zabal batean oinarritzen da, horiek guztiak gure kultur programarekin loturiko hainbat gaitan zentratuak: Tabakalera edo Kursaal Kongresu Jauregia bezalako kultur ekipamendu handiak, herritarren partaidetzan oinarrituta dagoen eta gure estrategian funtsezkoa den hurbileko ekipamendu-sare zabala, edo hezkuntzan eta ikerketan diharduten zentroak, hala nola Basque Culinary Center edo Donostia International Physics Center.

Jarraian, ekipamendu horietako batzuekin osatutako zerrenda bat aurkezten dugu alfabetikoki ordenatua, eta bereziki, garrantzi handiena dutenak aipatzen ditugu, baita hemendik 2016. urtera bitarte eraikuntza-prozesu batean edo berrikuntza-prozesu sakon batean egongo direnak ere.



A



B



D



E



G



H



J



K



C



F



I



L

- AB Tabakalera, Donostia.
- C Kursaal Kongresu Jauregia, Donostia.
- D Cristina Enea parkea, Donostia.
- E San Telmo Museoa, Donostia.
- F Memoriaren Lorategia, Donostia.
- G Aquarium, Donostia.
- H Basque Culinary Center, Donostia.
- I Bakearen Etxea (Aieteko Jauregia), Donostia.
- J Topic, Tolosa.
- K Okendo Kultur Etxea, Donostia.
- E Guggenheim Museoa, Bilbo.

— **ABADIAKO GAZTELUA**

HENDAIA-FRANTZIA

Herrialde guztietako ikusmen-arteetan espezializatutako artistentzako egoitza. www.cpie-littoral-basque.eu

— **ALGORRI ZENTROA, ZUMAIKO NATUR BALIABIDEEN INTERPRETazio ZENTROA**

ZUMAIA-GIPUZKOA

Flysharen ibilbidearekin lotutako interpretazio-zentroa. www.algorri.eu

— **ANTZOKI ZAHARRA**

DONOSTIA

Hiriko antzokirik zaharrena da, eta antzerki programazio egonkorra du. www.donostiakultura.com/informacion-teatroprincipal.php



ARTELEKU: GAUR EGUNGO ARTEAREN ETA KULTURAREN ZENTROA

DONOSTIA

Inguruneko gizarte, jendarte eta komunitatean txertatzen diren era guztietako proposamenak sortzeko eta ekoizten laguntzeko gunea. www.arteleku.net

— **ARTIUM**

GASTEIZ, ARABA

Gure garaiko artea biltzeko, ekoizteko, zabaltzeko, ikertzeko eta ezagutarazteko helburua duen kultur jardueren museo eta zentroa. www.artium.org



AQUARIUM

DONOSTIA

Itsas ingurunea ikertzeko eta ezagutarazteko zentroa. www.aquariumss.com



BAKEAREN ETXEA (AIETEKO JAUREGIA)

DONOSTIA

Bakearen eta giza eskubideekiko errespetuaren balioak sustatzearekin eta horietan hezi eta sentibilizatzearekin loturiko jarduerak garatzeko sortu den zentro berria. Horren instalazioen barruan "Ipuinen etxea" kokatuko da.

— **BAIONAKO EUSKAL MUSEOA**

BAIONA-FRANTZIA

Euskal Herriko museo etnografikorik handiena, Euskal Herriko landa-gizartearen historiari eskainia. www.musee-basque.com

— **BALENCIAGA MUSEOA**

GETARIA-GIPUZKOA

Cristobal Balenciaga goi-joskintzaren diseinatzaileari oso-osorik eskainitako museoa. Dokumentu pertsonalak, argazkiak eta bere jantzi originalak egongo dira ikusgai.



BASQUE CULINARY CENTER

DONOSTIA

Mondragon Unibertsitateak sustatutako ikerketa gastronomikoen zentroa da, eta bere helburua, gastronomia-zientzien arlo desberdinetan heziketa eta ikerketa, berrikuntza eta ezagutzaren eta teknologiaren transferentzia sustatzea da. www.bculinary.com

— **BILBOKO ARTE EDER MUSEOA**

BILBO-BIZKAIA

Zortzi mila pieza baino gehiago biltzen dituen museoa, horien artean pinturak, eskulturak, paperaren gainean egindako obrak eta arte aplikatuak, XII. mendetik gaur egun artekoak. www.museobilbao.com

— **CIC-NANOGUNE**

DONOSTIA

Erreferentziatzeko euskal zentroa nanozientziaren eta nanoteknologiaren garapenean. www.nanogune.eu/en

— **CHILLIDA-LEKU MUSEOA**

HERNANI-GIPUZKOA

Eduardo Chillida donostiar eskultoreari eskainitako aire libreko museoa. www.museochillidaleku.com



CRISTINA ENEA, INGURUMENKO BALIABIDEEN ZENTROA

DONOSTIA

Ingurumen gaietako buruzko laborategi ekologikoa eta heziketa-zentroa. Cristina Enea Parkean kokatzen da eta, dirudienez, Espainiako hiri-parke zabal eta hostotsuenetakoa da.

— **D'ELIKATUZ, ELIKADURA, NUTRIZIOA ETA GASTRONOMIA**

ORDIZIA-GIPUZKOA

Elikadura eta gastronomiaren zentroa, elikadura osasungarriaren inguruko ikerketa, heziketa eta zabalkundea sustatzearen alde lan egiten duena. www.delikatuz.com

**DONOSTIA INTERNATIONAL PHYSICS CENTER**
DONOSTIA

Oinarrizko Fisikaren eta Fisika aplikatuaren alorrean ikerketa zientifikoa sustatzeko zentroa, euskal gizartearentzat eta nazioarteko zientzia-garapenarentzat interesgarriak diren eremuetan. dipc.ehu.es

DONOSTIAKO ORFEOIAREN EGOITZA BERRIA
DONOSTIA

1.500 lagunentzako edukiera izango duen auditorioa eta grabazio eta entseguetarako hainbat areto izango dituen eraikin berria.

EKAINBERRI
ZESTOA-GIPUZKOA

Ekaingo leizearen erreplika; duela 14.000-10.000 urteko arte paleolitikoaren erakusketa. Madeleine aldiko labar-pinturak jasotzen ditu. www.ekainberri.com

EHU LIBURUTEGIA - CARLOS SANTAMARÍA ZENTROA
DONOSTIA

Euskal Herriko Unibertsitatearen (EHU) Gipuzkoako Campuseko Liburutegia hartuko duen eraikin berria. Institutu, katedra eta ikerketa-taldeen egoitza izango da, eta horrez gain, laguntzak emango zaizkie ikasketei, irakaskuntzari eta ikerketari.

EHU NAZIOARTEKO BIKAINTRASUNAREN CAMPUSA
DONOSTIA)

«Euskocampus» proiektua, zeinaren bidez Unibertsitateak, Donostia International Physics Center eta Teknalia erakundeekin batera, bikaintasunaren campus bat eratuko duen, nazioartean erreferentzia izango den gunea, alegia.

EMAKUMEAREN ETXEA
DONOSTIA

Berdintasunaren alorrean ikertzea, berritzea eta ikuspegi berriak barneratzea sustatzen duen zentroa.

ETXEPARE INSTITUTUA
DONOSTIA

Euskal hizkuntza eta kultura munduan ezagutarazteko ardura duen euskal erakunde publikoa.

EUSKADIKO ORKESTRA SINFONIKOAREN EGOITZA
DONOSTIA

EOSaren egoitza propioa, bostehun pertsona ingururentzako edukiera duena. www.euskadikoorkestra.es

FICOPA
IRUN-GIPUZKOA

Gipuzkoako erakustazoka, eurohiriaren erdi-erdian kokatua. www.ficoba.org

GANDIAGA TOPAGUNEA-ARANTZAZU
OÑATI-GIPUZKOA

Aratz-Aitzgorri Natur Parkean, Euskal Herriaren bihotzean, kokatutako Ekitaldi eta Biltzarren Zentroa, eta bereziki, pentsatzera, erabakitza eta hobeto lan egitera zuzendua, bakean, estresik gabe, zaratarik gabe, baretasunez eta patxadan. www.arantzazugandiaga.com

GAZTEENTZAKO ATERPETXEEN GIPUZKOAKO SAREA

Gipuzkoako bost gazte-aterpetxek osatutako sarea (horietako bi Donostian daude).

GERNIKAKO BAKEAREN MUSEOA
GERNIKA-BIZKAIA

Bakearen kulturaren oinarrizko ideiak zaindu, ikusgai jarri, ezagutarazi, ikertu eta bisitaria horietan hezten duen museoa. www.museodelapaz.org

GIZARTERATZEKO ENPRESEN UDAL ZENTROA - BELARTZA
DONOSTIA

Gizarteratzeko enpresen zentroa, alokairu-erregimenean. www.fomentoempresas.com/belartza.php

**GUGGENHEIM MUSEOA**
BILBAO-BIZKAIA

Frank O. Gehry kanadar arkitektoak diseinatutako gaur egungo artearen museoa; Solomon R. Guggenheim Fundazioak mundu osoan dituen bost museoetako bat da. www.guggenheim-bilbao.es



HURBILEKO EKIPAMENDUEN SAREA

DONOSTIA ETA GIPUZKOA

Gizarte, kultura eta kirol izaera duten ekipamenduak, herritarrei hurbileko zerbitzuak eskaintzen dizkietenak: kultur etxeak, liburutegiak, kiroldegiak, gazte eta haurrentzako ekipamenduak... Donostian bederatzi kultur etxe eta liburutegi daude, 12 kiroldegi, gazteentzako sei ekipamendu eta haurrentzako beste sei, hiriko 17 auzoetan sakabanatuak. Gipuzkoako udal gehienek ere hurbileko ekipamendu hauetako bat edo batzuk dituzte.

www.donostiakultura.com

www.gipuzkoakultura.net

www.gipuzkoa.net/kirolak

www.donostiakirola.org

www.donostiagaztea.org

— IKUS-ENTZUNEZKO BERRIKUNTZA GUNEA

DONOSTIA

Arkitektura bioklimatikoaren eraikina, alokairuan 19.000 m²ko espazioa eskainiko duena, erabilera komunitarioarako ekipamendurik aurreratuenekin hornitua, ikus-entzunezko enpresak finkatu daitezten, lehiakorrek izan daitezten eta merkatu zabalagoetara iritsi nahi izan dezaten.

— KIROL EGOKITUAREN ZENTROA

DONOSTIA

4.100 m² baino gehiago dituen eta Kontxako hondartzaren ondoan kokatuko den kirol zentroa. Baliaezintasun iraunkor edo aldi baterako bat dutenen premietara egokituta egongo da, baina baita kirol-aisialdirako, osasunerako eta ongizaterako instalazio batzuez baliatu nahi duten guztientzat ere.

— KOLDO MITXELENA KULTURUNEA

DONOSTIA

Foru Aldundiaren liburutegia, zenbait erakustoki eta ekitaldi-areto bat biltzen dituen kultur ekipamendua. Gipuzkoako artearen eta kulturaren zabalkunderako erreferentzia bilakatu da.

www.kmk.gipuzkoakultura2.net



KULTUR PARKEEN SAREA

DONOSTIA ETA GIPUZKOA

Hiriko kultur ondarearen elementuak dituzten bederatzi berdegune, eta halaber, aisialdiko elementuak, ezagutzak, aztarna arkeologikoak, kultur ekipamenduak edo I+G+i-n diharduten enpresak biltzen dituztenak. Sare horrek, gainera, probintziako beste parke eta geoparke batzuk biltzen ditu (Natura 2000 Sarean aitortuak eta babestuak).



KURSAAL KONGRESU JAUREGIA

DONOSTIA

Auditorio handi batek, ganberako areto handi batek, balio anitzeko aretoek eta erakusketa-areto batek osatutako multzo arkitektonikoa, Rafael Moneok eraikia. www.kursaal.com



MEMORIAREN LORATEGIA

DONOSTIA

Bakearen eta giza eskubideen aldeko lekuko bihurtuko den loraldi zuriaren parkea; indarkeriaren eta terrorismoaren biktimen aldeko memoria eta gogoetarako eremu bat.

— MINTZOLA

VILLABONA-GIPUZKOA

Euskararen ahozotasuna ikertzeko eta ezagutarazteko zentroa. Bertan Bertsozale Elkartearen eta Xenpelar Dokumentazio Zentroaren instalazioak eta Mintzolare zerbitzu propioenak aurkitzen dira, hala nola artxiboa, gordailuak eta zabalkundea eta ikerketarako eremuak.

— MIRAMAR JAUREGIA

DONOSTIA

EHUko udako ikastaroen eta Musikeneren egoitza da, baina halaber, mintegiak, biltzarrak eta konferentziak antolatzen dira bertan.

— MIRAMON TEKNOLOGI PARKEA

DONOSTIA

Elektronikarekin, informazioaren teknologiek, telekomunikazioekin, biozientziarekin eta ingurumenarekin loturiko jarduerak burutzen dituzten enpresa, teknologia-zentro eta unibertsitate-zentroen bilgunea. www.miramon.es

— MONTEHERMOSO

GASTEIZ, ARABA

Gaur egungo artearen eta pentsamoldearen ekoizpenerako, erakusketarako eta zabalkunderako eremua. Bere helburu nagusietako bat sexuen arteko berdintasuneko politikak aplikatzea da. www.montehermoso.net



— MUSÉE DE LA MER

BIARRITZ-FRANTZIA

Itsas ingurunea ikertzeko eta ezagutarazteko zentroa. www.museedelamer.com



— MUSIKENE, EUSKAL HERRIKO GOI MAILAKO MUSIKA IKASTEGIA

DONOSTIA

Goi mailako musika-irakaskuntzaren erreferentzia Espainian eta Europan. Musika-irakaskuntzako zentroyen sarean, Donostiak baditu, halaber, Musika eta Dantzaren Udal Eskola eta Francisco Escudero Musika Kontserbatorio Profesionala. www.musikene.net

— NAUTILUS, INTERPRETAZIO GEOLOGIKOAREN ZENTROA

MUTRIKU-GIPUZKOA

Mutrikuk duela 120 milioi urtetik hona izan duen historia geologikoari eskainitako museoa, Flysharen ibilbideari lotua. www.mutrikukoudala.net/turismo/museos/nautilus



— SAN TELMO MUSEOA

DONOSTIA

Euskal gizarteari eta bertako herritarrei eskainitako udal museoa. Gaur egun, hedatzeko eta berritzeko proiektu garrantzitsu bat burutzen ari dira. www.museosantelmo.com

— SOZIOLOGIA JURIDIKOAREN NAZIOARTEKO INSTITUTUA

OÑATI-GIPUZKOA

Zientzia juridiko eta sozialen eremuan lan egiten duten ikerlarien mundu sarearentzako nazioarteko erreferentzia-zentroa. www.iisj.net



— TABAKALERA, KULTURA GARAIKIDEAREN NAZIOARTEKO ZENTROA

DONOSTIA

Donostiako antzinako tabako-fabrika ikusmen-kulturan espezializatutako zentro bilakatuko duen proiektua, eta bertan, gaur egungo artea, telebista, bideoa eta zinema, diseinua eta soinua uztartuko dira herritarrei zabalik egongo den eremu batean. www.tabakalera.eu

— TALENTUAREN ETXEA

DONOSTIA

Atzerriko ikerlariei eta beren familiei ostatu emango dien egoitza. Ildo beretik, Ametzagaina parkean artista gazteentzako eta berrikuntzarekin eta sorkuntzarekin loturiko beste profil batzuentzako bigarren eraikin bat kokatuko da.



— TOPIC

TOLOSA-GIPUZKOA

Txotxongiloen artearentzako zentro integral bakarra Europa osoan. www.topictolosa.com

— UNTZI MUSEOA - MUSEO NAVAL

Euskal Herriko itsas ondarea eta historia zaintzen, aztertzen eta ezagutarazten laguntzen duen museoa. www.gipuzkoakultura.net

— VICTORIA EUGENIA ANTZOKIA

DONOSTIA

910 laguntzako edukiera duen areto nagusi bat eta erabilera anitzetarako zenbait gune dituen eremu eszenikoa, arte eszenikoekin loturiko jarduerak burutzeko. www.victoriaeugenia.com

— ZIENTZIAREN KUTXAGUNEA

DONOSTIA

Eskaintzen dituen elementuak esperimintatzeko eta horiekin gozatzeko aukera ematen du zientziaren museoak, bisitariei ikusgai dagoena ukitu eta probatzeko gonbita eginez. www.mirammon.org



bertako eragile eta sareak —

DSS2016EU proiektua era askotako bertako eragile eta sareetan oinarritzen da, garatu ahal izateko. Horregatik, gure helburuetako bat testuinguru soziokulturala oinarritik bertatik indartzea da, kasu bakoitzean berezko solaskide direnekin batera lan eginez, eta era askotako (tamainak, titulartasuna, diziplina eta abar) eragileen artean harreman hertsia eta elkarlana sustatuz, horien artean sinergiak eta ekimen berriak sor daitezela.

Jarraian, gure kultur programa garatzeko gurekin lanean ari diren edo gurekin lanean aritzea espero dugun bertako eragile eta sareen zerrenda bat aurkezten dizuegu (itxi gabea).

- **AEK: ALFABETATZE ETA EUSKALDUNTZE KOORDINAKUNDEA**
Alfabetatze eta Euskalduntze Koordinakundearen xedea helduei euskara irakastea da. www.aek.org
- **AGIPAD**
Drogen erabilera larrien ikerketan, prebentzioan eta laguntzan eta droga horien eraginpean dauden edo egon daitezkeen pertsonen tratamenduan lan egiten duen Gipuzkoako elkarte. www.agipad.org
- **AI DONOSTIA**
Amnesty International erakundearen udal taldea; nazioartean denontzat onartuak dauden giza eskubideen alde borrokatzen diren pertsonen nazioarteko mugimendua. www.es.amnesty.org/es/donde-estamos/grupos/pais-vasco/grupos/san-sebastian
- **AITA MENNI OSPITALEA**
Irabazi-asmorik gabeko erakundea, Jesusen Bihotzaren Ahizpa Ospitalarien Kongregazioaren barruan, buruko gaixotasunak dituztenei arreta egiteko. www.aita-menni.org
- **ALBAOLA ELKARTEA**
Euskal Herriko itsas ondarea zaintzea eta ezagutaraztea helburutzat duen elkarte. www.albaola.com
- **AMARIKA ASANBLADA**
Artearekin sozialki edo lanagatik loturik dauden artisten, sortzaileen eta lagunen taldea da. www.asambleamarica.org
- **APRENDICES**
Blog eta, oro har, software sozialaren inguruan ikasteko topaleku bat, bere esanahirik zabalenean hartuta eta, hasiera batean bederen, tokian tokiko ikuspegi batez. aprendices.wikispaces.com
- **ARANZADI**
Irabazteko asmorik ez duen zientzia-elkarte bat da eta bere helburuak Kultur eta Natur Ondarea ikertzea, zabaltzea eta babestea da. www.aranzadi-zientziak.org
- **ARKITEKTURA KOLEKTIBOEN SAREA**
Hiri-ingurunea partaidetzaren bidez eraikitzearen aldeko interesa duten pertsonen eta kolektiboen sarea. Proiektu eta ekimen desberdinetan elkarlanean aritzeko baliabide multzo bat eskaintzen du sare honek. arquitecturascolectivas.net
- **ARRATS**
Preso daudenei edo preso egon direnei gizarte eta zuzenbide arloko arreta eskaintzeaz arduratzen den elkarte, Martuteneko presondegiaren inguruan sortua. www.arrats.com
- **ARTAMUGARRIAK**
Bake-prozesua eta partaidetzako demokrazia sustatzeko ekimen artistikoa. www.artamugarriak.org
- **ASOCIACIÓN DE VIANDANTES A PIE**
Oinezkoa hiriko gizartearen eta politikaren agendan barneratzea helburu nagusitzat duen erakundea. www.asociacionapie.org
- **ASPACE**
Burmuineko paralisia eta antzekoak dauzkaten pertsonen laguntzeko federazio eta elkarteen Espainiako Konfederazioa. www.aspacegi.org
- **ATZEGI**
Adimen-urritasuna duten pertsonen aldeko Gipuzkoako erakundea. www.atzegi.org
- **AZTI**
Itsasoaren eta Elikagaien Zentro Teknologikoa. www.azti.es
- **BAGERA**
Donostiako euskaltzaleen elkarte. www.bagera.net

— **BAKEAREN ALDEKO KOORDINAKUNDEA**

Gizarte zibilak indarkeriaren aurka antolatutako erantzun bat bezala sorturiko plataforma bakezalea, hiritarra, unitarioa, pluralista eta independentea.
www.gesto.org

— **BAKETIK**

Gatazken lantze etikoaren eta bakearen aldeko zentroa. www.baketik.org

— **BANDA BAT**

Kultura ardatz nagusizat duten ekimenen multzo bat proposatzen duen gizarte eta kultur arloko elkarte. www.bandabat.org

— **BERTSOZALE ELKARTEA**

Bertsozaleen elkarte, bertsoaren bitartez jaso dugun ondareak geroa izan dezan ziurtatu asmoz sortua.
www.bertsozale.com

— **BIDASOA-TXINGUDI MUGAZ GAINDIKO PARTZUERGOA**

Irun, Hondarribia eta Hendaiako Udalek sortutako mugaz gaindiko partzuergoa.
www.bidasoa-txingudi.com

— **BIDEA HELBURU**

Indarkeria eza aktiboarekin loturiko balio teoriko eta esperientzia praktikoen inguruan gogoeta bultzatzen duen lan-taldea.
www.bideahelburu.org

— **BIOLUR**

Gipuzkoan nekazaritza ekologia sustatzen duen elkarte. www.biolur.net

— **BIZIKLETAREN ALDEKO HIRIEN SAREA**

Txirrindularien zirkulazioa erraztu, seguruagoa egin eta garatzeko eta Espainiako hirien artean dinamika bat sortzeko eraturako elkarte.
www.ciudadesporlabicicleta.org

— **BUENAVISTA PROLEKZIIONS**

Gizarte eta kultur arloko Donostiako elkarte.

— **CÁRITAS**

Espainiako Eliza katolikoaren karitatezko gizarte-ekintzarako erakundea, gizarte-ekintza horretan hiru konpromiso dituena: pobrezia eta ahuldadezko egoeren inguruan eta horien arrazoi, ondorio eta aukeren inguruan iritzi publikoa informatzea, salaketak jartzea eta sentsibilizatzea. www.caritas.es

— **CASI TENGO 18**

Elkarte honek gizarte zibilaren parte-hartzea eta elkarreagina oinarritzat duten proiektuak erabiliz kultur aniztasuna sustatzen du.
www.casitengo18.com

— **CEMEI**

Enpresa Berritzaileen Udal Zentroa.
www.fomentoempresas.com/cemei.php

— **CÍRCULO DE SILLAS**

Hamabostean behin, Donostiako Bulebarrean, isiltasunean aulkien zirkulu bat eratzen duen taldea, bakea ekarriko duen prozesu berri bat eskatzeko.

— **CLUB VASCO DE CAMPING ELKARTEA**

Mendizaletasuna eta naturarekin erlazioaturiko kirol-disziplina guztiak praktikatzeko sorturiko elkarte.
www.vascodecamping.org

— **COAVN**

Euskal Herriko Arkitektoen Elkargo Ofiziala.
www.coavn.org

— **CONNSONI**

Proiektu artistikoen ekoizlea.
www.connsoni.org

— **CPIE LITTORAL BASQUE**

Kultura eta hizkuntza desberdintasunetikiko errespetuaren alde eta gizarte-erantzukizunaren alde lan egiten duen Ipar Euskal Herriko erakundea, ingurumena, ongizatea eta lurraldearen garapen iraunkorra babesten aktiboki parte hartzen duena.
www.cpie-littoral-basque.eu

- **CRAJ**
Gazte Elkartegintzarako Baliabideen Zentroa.
- **DBUS: DONOSTIAKO TRANBIA KONPAINIA**
Donostiako hirian bidaiarien erabilera orokorrerako garraio publiko erregularraren zerbitzua eskaintzen duen konpainia.
www.dbus.es
- **DENBORAREN BANKUA DSS**
+55 programak eta Helduak eta Mugabe elkarteek Aiete parkean sortutako denboraren bankua.
- **DESHAZKUNDEA**
Euskadin deshazkundera zabaltzen, sortzen eta praktikan jartzen lan egiten duen taldea.
www.decrecimiento-eh.org
- **DETRÁS DE LA CÁMARA**
Ikus-entzunezko baliabideak ezagutzuz, zinema eta telebista ikusten eta egiten irakasten dien proiektua, modu ludiko batean, etenik gabe eta, betiere, talde-lanean. detrasdelacamara.com
- **DONOSTI CUP**
Gazteenei zuzendutako nazioarteko futbol-txapelketa, parte-hartze handikoa eta Donostian egiten dena. www.donosticup.com
- **DONOSTIAKO BIZIKLETAREN BEHATOKIA**
Hirian bizikleta erabiltzeko baldintzak errazteko eta hobetzeko sortutako erakundea.
www.observatoriodelabicicleta.org
- **DONOSTIAKO GIZA ESKUBIDEEN ZINEMALDIA**
Giza eskubideekin eta edozein eratako gizarte-gaiekin lotura hertsia duten beste zinemaldi batzuetan eskainitako filmak estreinatzen edo eskaintzen dira zinemaldi honetan.
www.cineyderechoshumanos.com
- **DONOSTIAKO ORFEOIA**
Donostian 1897. urtean sortu eta, beraz, ehun urte baino gehiagoko bizitza duen abesbatza amateurra. Bere palmares zabalean dituen sari eta garaikur ugariak munduko abesbatzarik garrantzitsuenetakoa egin dute.
www.orfeondonostiarra.org
- **DU COTÉ DES FILLES**
Frantzian sortu zen 1994. urtean, hezkuntzaren munduan sexismoa ezabatzearen alde lan egiteko.
www.ducotedesfilles.org
- **DURANGOKO AZOKA**
Euskal liburu eta diskoen azoka, urtero Durangon egiten dena (Bizkaia).
www.durangokoazoka.com
- **EAE**
Euskalerriko Abesbatzen Elkarte.
www.koralakeae.com
- **EDONOSTIA.NET ZENTROEN SAREA**
Kultur zentroetan kokatutako teknologia berrien zentroen sarea. www.edonostia.net
- **EHME – EUSKAL HERRIKO MUSIKA ESKOLEN ELKARTEA**
Euskadin ekimen publikoko musika-irakaskuntza ez-arautua dinamizatzearen alde lan egiten duen elkarte. www.ehme.eu
- **EHNE – EUSKAL HERRIKO NEKAZARIEN ELKARTASUNA**
Nekazarien sindikatua.
www.ehne.org
- **EHSF**
Euskal Herriko Surf Federazioa.
www.euskalsurf.com
- **EHU: GATAZKEN KONPONBIDERAKO DEPARTAMENTUA.**
EHUko Psikologia fakultateko departamentua, gatazken analisisa eta konponbidea aztertzen duena.
- **IZIE**
Euskal Itzultzaile, Zuzentzaile eta Interpreteen Elkarte. www.eizie.org

- **EKOLAPIKO**
Cristina Enea eta Biolurren arteko proiektua, Donostialdeko lehen sektorearen garapenaren bitartez ekoizpen ekologikoko elikagaietan oinarritutako elikadura osasungarri eta orekatu baten oinarriak finkatzeko (Nekazari ekologikoen sarea).
www.biolur.net/Eusk/proyectos.asp
- **ELHUYAR**
Zientzia eta teknologia zabaltzeko eta jakintza-gai horien aldeko interesa sustatuko duten baliabide eta zerbitzuak eskaintzeko helburuz sortutako fundazioa. www.elhuyar.org
- **EMAUS GIZARTE FUNDAZIOA**
Erakunde sozial eta irabazi asmorik gabea, Nazioarteko Emaus mugimenduari atxikia.
www.emaus.com
- **ERESBIL**
Musikaren euskal artxiboa.
www.eresbil.com
- **ERROAK SARTU**
Irabazi-asmorik gabeko erakunde pribatua, gizarte-zerbitzuen sektorean jarduten dena, gizarte-bazterkeriaren eta marjinazioaren aurka egiteko asmoz sortua.
www.sartu.org
- **ERTZ**
Gaur egungo artearen hainbat alderdi eta, bereziki, izaera esperimentalak duten proposamenak lantzeko xedez sortutako sortzaile multzoa. www.ertz.net
- **ESCIVI**
Andoaingo Zine eta Bideo Eskola.
www.escivi.com
- **ESKOLA 2.0 SAREA**
Hezkuntza 2.0, Eskola 2.0 proiektua eta hezkuntza-teknologiarekin loturiko proiektuen eta heziketaren definiziorako sarea.
eskola20.ning.com
- **ESLE**
Euskadiko Software Libreko Enpresen Elkarte.
www.esle-elkartea.org
- **EUSKAL HERRIKO KONTALARIAK**
Euskal ipuinak kontatzen dituen elkarte.
- **EUSKAL IDAZLEEN ELKARTEA**
www.idazleak.org
- **EUSKAL KULTUR ERAKUNDEA**
Ipar Euskal Herriko euskal kulturaren aldeko erakunde. www.eke.org/es/eke
- **EUSKALTZAINDIA**
Euskal hizkuntzaz arduratzen den erakunde ofiziala. www.euskaltzaindia.net
- **EUSKO IKASKUNTZA**
Izaera pribatua duen zientzia eta kultur arloko erakunde, euskal kulturaren garapenerako tresna egonkor eta iraunkor gisa sortua.
www.eusko-ikaskuntza.org
- **EUSKO JAURLARITZAREN TERRORISMOAREN BIKTIMEI LAGUNTZEKO BULEGOA**
Terrorismoaren biktimei ematen zaizkien laguntzak hobetzeko helburuarekin sorturiko zuzendaritza.
interior.euskadi.net/datvt/castellano/home.html
- **EUSKO LABEL**
EAEn ekoitzi, eraldatu eta/edo prestatutako nekazaritza-elikagaiak identifikatzeko eta bereizteko balio duen marka, zeinaren kalitatea, berezitasuna edo zehaztasuna batez besteko orokorraren gainetik dagoen.
www.euskolabel.net
- **EUSKOTREN**
Eusko Trenbideak - Ferrocarriles Vascos, S.A. Sozietate Publikoa. EuskoTren, Eusko Jaurilaritzako Garraio eta Herrilan Sailaren barruan dago. www.euskotren.es
- **EVAH - ESPACE DE VIE POUR ADULTE HANDICAPÉ**
Minusbaliotasuna duten pertsonen bizikaltatea hobetzearen alde lan egiten duen Ipar Euskal Herriko elkarte. www.evah64.fr

- **GAUTENA**
Gipuzkoako Autismo Elkartea.
www.gautena.org
- **GAZE**
Gipuzkoako Foru Aldundiaren, lau unibertsitateen eta lanbide-heziketako zentrozen arteko proiektua, Gipuzkoa ekintzaileago bat sustatzeko.
www.gaztekinzale.net
- **GAZTEMANIAK**
Gazteen artean kultura sustatzeko Gipuzkoako Foru Aldundiak abian jarritako proiektua.
www.gaztemaniak.net
- **GIPUZKOA ENCOUNTER**
Zenbait egunez informatikarekin loturiko jarduerak egiteko eta ezagutzak trukatzeko informatikako zaletu eta profesionalak egiten duten topaketa jendetsua.
www.gipuzkoaencounter.org/es
- **GIPUZKOA KO DONEJAKUE BIDE LAGUNEN ELKARTEA**
Santiagora doazen bideak zaindu eta berreskuratzeko eta bertatik ibiltzen diren erromesei laguntzeko helburuarekin sortutako elkarte. www.caminosnorte.org
- **GIPUZKOA KO GIZAKIA HELBURU: IZAN FUNDAZIOA**
Izan Fundazioaren barruan dago, eta bere xede nagusia gizabanakoa droga-mendekotasunaren aurrean eta gizarte-bazterkeria egoerak sor ditzaketen beste arazo batzuen aurrean babestea da.
www.izan.org
- **GIZA ESKUBIDEEN HIRIKO AGENDA-GUTUNA**
CGLU (Hiri eta Udal Gobernu Batuak) munduko erakundearen baitan elkartutako alkateek eta tokiko arduradun politikoek sinatutako agiria.
- **GIZA ESKUBIDEEN INSTITUTUA. PEDRO ARRUPE. DEUSTU**
Giza eskubideen kulturaren aldeko erakunde akademikoa, unibertsitateko ikuspegia eta gizarte eta nazioarteko izaera nabarmena duena. www.idh.deusto.es
- **GIZONDUZ**
Gizonak emakume eta gizonen arteko berdintasunaren alde kontzientziatuz, parte hartuz eta inplikatzera bultzatu nahi dituen ekimena. blog.gizonduz.euskadi.net
- **GUREAK**
Pertsona desgaituak laneratzuz gizartearen erabat txertatzeko sortutako enpresari-taldea.
www.grupogureak.com
- **GURUTZE GORRIA**
Gizaldeko Erakundea, borondatezkoa eta interes publikokoa.
www.cruzrojagipuzkoa.com
- **HABE**
Helduak eskalduntzeko eta alfabetatzeko Eusko Jaurlaritzaren Erakundea.
www.habe.euskadi.net
- **HIRIA KOLEKTIBOA**
Urbanismoa gizartearen, generoaren eta iraunkortasunaren ikuspegitik lantzen duen kolektiboa. www.hiriakolektiboa.org
- **IHOBE**
Eusko Jaurlaritzaren Ingurumen, Lurraldearen Plangintza, Nekazaritza eta Arrantza Sailari ingurumen-politika garatzen eta Euskadin ingurumen-iraunkortasunaren aldeko kultura zabaltzen laguntzeko xedea duen Sozietate Publikoa. www.ihobe.net
- **IK4**
Zazpi teknologia-zentzoren arteko aliantza, baliabideak gehitzeko eta jardunbide hobeak trukatzeko helburua duena, beren teknologia-zentroak bikaintasun zientifiko eta teknologikoaren alorrean hobeak izateko.
www.ik4.es
- **IKASTOLEN ELKARTEA**
Euskal Herriko ikastola guztiak (hezkuntza-komunitate autonomoak) biltzen dituen kooperatiba. www.ikastola.net
- **IKERBASQUE**
Ikerlariak hona erakarriz, Euskal Herrian ikerketa zientifikoa garatzen laguntzea helburu nagusitzat duen fundazioa.
www.ikerbasque.net

— **INNOBASQUE**

Elkarte pribatua, irabazi-asmorik gabea, Euskadin berrikuntza bere eremu guztietan koordinatzeko eta sustatzeko sortua, espiritu ekintzailea eta sormena bultzatzearen.
www.innobasque.com

— **INTERCAMBIA**

Besteak beste, ekonomia alternatiboa, trukea eta kontsumoa praktikatzeko duen komunitatea.
intercambia.net

— **INTERMON OXFAM**

Bidegabekeria eta pobrezia ezabatzeko xedez sortutako GKEa, eta gizaki guztiak beren eskubideak erabat erabil ditzaten eta bizitza duin bat izan dezaten.
www.intermonoxfam.org

— **IRRISTAKETA-KIROLEKO GRADU-ONDOKOA (MU)**

Surfa eta irristaketa-kirolak aztertzen dituen gradu-ondoko unibertsitate-heziketa bakarra.
www.mondragon.edu

— **ITSAS GELA**

Itsas ondarea ezagutaraztearen alde lan egiten duen erakundea. www.itsasgela.org

— **ITSASPEKO ZINEMAREN NAZIOARTEKO ZIKLOA**

Urpean grabatutako Zinemaren Nazioarteko Zikloa, duela 30 urte baino gehiago Donostian egiten dena.
ciclo.subacuaticasrealsociedad.com

— **IZARBIDE**

Gipuzkoako borondatezko adinekoen informatika arloko boluntario elkarte.
www.izarbide.org

— **KALAPIE**

Donostiako Hiriko Txirrindularien Elkarte.
www.kalapie.org

— **KALIDOS FUNDAZIOA**

Kaleidos.red Fundazioak hurbileko politika, ekipamendu eta zerbitzuak nola antolatu behar diren ikertzen eta garatzen du.
www.kaleidosred.org

— **KONTSEILUA**

Euskararen Gizarte Erakundearen Kontseilua.
www.kontseilua.org

— **KULTUR PARKEEN SAREA**

Herrialdean dauden kultur parke desberdinek osatutako sarea.

— **KZ GUNEA**

Interneteko prestakuntza eta sarbiderako zentroen euskal sarea. www.kzgunea.net

— **LITERAKTUM**

Literatur gertakaria modu aktiboan, parte-hartzailean eta sortzailean jorratzeko Letren eta Lengoaien Festa.
www.donostiakultura.com/literaktum

— **LOKARRI**

Akordioaren eta kontsultaren aldeko herritarren sarea. www.lokarri.org

— **LURRALDEBUS**

Herri barruko, herri arteko eta tren bidezko garraio publikoko zerbitzuak.
www.lurraldebus.net

— **MARE URDINA**

Bilbo eta Hossegor arteko itsasertzaren eta ingurumenaren babeserako partaidetza-mugimendua. www.mareurdina.com

— **MEDEAK**

Talde feminista.
medeak.blogspot.com

— **M-ETXEA**

Arkitekturaren inguruko ikerketa-tailerra, unibertsitateko ikasleei eta gizarte osoari irekia. m-etxea.blogspot.com

— **MIK**

Mondragon Innovation & Knowledge kudeaketa arloan ikertzen duen zentro pribatu bat da, berrikuntza korporatiboan eta berrikuntza sozialean espezializatua. www.mik.es

- **MUGABE**
Matia Fundazioaren proiektua, adineko pertsonen gizartearen eginkizun aktibo, baliozko eta pozgarri bat betetzeko aukera izateko sortua.
www.mugabe-elkartea.com
- **MUGAZ HARAINDIKO LANKIDETZARAKO AGENTZIA**
Baiona-Donostia Euskal Eurohiriaren lurraldean mugaz haraindiko lankidetzak sustatzeko lan egiten duen erakundea.
www.eurocite.org
- **MUNDUKO ARROZAK**
Kultur arteko loturak eta mestizajea ospatuz kaleak eta auzoak erreklamatzeko, okupatzea eta berreskuratzea helburutzat duen ekimena da. arrozak.gasteizaktiba.net
- **MUNDUKO HIZKUNTZA ONDAREAREN UNESCO/ EHU KATEDRA**
Munduko Hizkuntza Ondarearen inguruan ikertzea, heztea, informatzea eta dokumentazio-lanak egitea helburutzat duen Katedra. www.unesco-hizkuntza-katedra.ehu.es
- **NATUR PARKEEN SAREA**
Herrialdean dauden natur parke desberdinekin osatutako sarea.
- **ONCE**
Espainia osoko itsuen eta ikusmen-urritasuna dutenen bizi-kalitatea hobetzeko helburua duen irabazi-asmorik gabeko erakundea.
www.once.es
- **PINTXOS&BLOGS**
Gipuzkoako weblogetako egile eta parte-hartzaileen topaketa mundu errealean (F2F).
www.pintxosandblogs.com
- **RENFE**
Espainiako Trenbideen Sare Nazionala.
www.renfe.es
- **RSC GIPUZKOA**
Ekonomia, erakunde nahiz gizarte arloko elkarte publiko eta pribatu guztietan gizarte-erantzukizuneko ekintzak eztabaidatzeko eta sustatzeko eta, halaber, Gipuzkoako gizarte osoa garapen iraunkorraren alde sensibilizatzeko topalekua.
www.inasmet.es/home.aspx?tabid=1469
- **RULOT**
Arkitektura-estudioa.
estudiorulot.blogspot.com
- **SALHAKETA**
Atxilo, preso, preso ohi eta beren senitarteko guztiei laguntzeko eta horien duintasuna aldarrikatzeko mugimendua, presondegietatik bizi-baldintzak salatzen dituen.
www.salhaketa.org
- **SAN SEBASTIÁN GASTRONOMIKA**
Gastronomiaren eta hori lantzen duen zientziaren alderdirik garrantzitsueni eskainitako biltzarra, nazioarteko eremuan sektore honetako profesional entzutetsuenen partaidetza duena.
www.sansebastiangastronomia.com
- **SLOW FOOD**
Tokian tokiko ekogastronomia erakundea, irabazi-asmorik gabea, kideek finantzatua, bere proiektuak burutzeko hainbat egitura garatu dituena. www.slowfood.es
- **SOS ARRAZAKERIA (MUGAK)**
Elkarte independentea, demokratikoa, multietnikoa eta plurala, bazterkeria mota ororen aurka borroka egiten duena.
www.mugak.eu
- **TEKNALIA**
Enpresen eta, bide batez, gure gizartearen garapen zientifikoan eta teknologikoan laguntzeko xedearekin sortutako erakunde teknologikoa. www.tecnalia.info
- **TERRORISMOAREN BIKTIMEN UDAL FOROA**
Donostiako Udalaren Terrorismoaren Biktimen Foroa.

- **UDAL EUSKALTEGIEN SAREA**
Euskara helduei irakasteko zentro publikoen sarea. www.udaleuskaltegiak.net

- **UNESKO ETXEA**
1991. urtean euskal eremuan UNESCOren printzipioak, programak eta jarduera-ildoak ezagutarazteko xedez sortutako gobernuz kanpoko erakundea. www.unescoetxea.org.

- **UZEI**
Irabazi-asmorik gabeko erakunde profesionala, hizkuntzaren corpusa modernizatzeko helburua duena, edozein euskal hiztunek bere hizkuntza zehaztasunez eta egoki erabili ahal izan dezan edozein espezialitate-eremutan.
www.uzei.com

- **VICUÑA**
Etxeko langileen elkarte soziokulturala.

- **ZORROAGA FUNDAZIOA**
Irabazi-asmorik gabeko fundazio pribatua, adineko pertsoneri gizarte-zerbitzuak eta soziosanitarioak eskaintzeko eta arreta egiteko xedea duena.
www.zorroaga.com



Europako eragile eta sareak —

DSS2016EU Europara zabaldu beharra duen proiektu bat da, prozesuak eta esperientziak partekatu eta erkatu ahal izateko, guztion etorkizun hori imajinatzen lagunduko digun ikaskuntza-bidaia kolektibo batean barrena.

Horregatik, gure helburuetako bat Europa osoko hainbat eragilerekin kalitatezko harremanak finkatzea da, elkarren arteko proiektuak garatzeko eta horiek testuinguru batean kokatu eta behar beste zabaldu ahal izango dituzten sareetan txertatzeko.

Jarraian, gure kultur programa garatzeko gurekin lanean ari diren edo gurekin lanean aritzea espero dugun europar eragile eta sareen zerrenda bat aurkezten dizuegu (itxi gabea), alfabetikoki ordenatua.

- **1000CAL 1\$**
Elikaduraren arazoa jorratzen duen proiektua, mundu osoko gastronomietan oinarritutako janari prestatuak proposatzen dituen osagai xume eta kalitate onekoak, askotariko espezieak, umorea eta borondatea erabiliz. www.amarika.org/softpower/foodaction%20.html
- **A SOUL FOR EUROPE**
Europako gizarte zibilaren eta erakunde, gobernu nazional eta beste agintaritza batzuen artean komunikazio-bide berriak eta lankidetzarako eredu berritzaileak sortzen lan egiten duen erakundea. www.asoulforeurope.eu
- **ACE - THE ARCHITECTS' COUNCIL OF EUROPE**
Kontinente osoko arkitektura-lanbidea ordezkatzen duen Europako erakundea. www.ace-cae.org
- **AENEAS**
Europarentzako Energia Adimentsua (IEE, ingelesezko siglen arabera) programaren barruan txertatuta dagoen europar proiektua, adineko pertsonen hiri-mugikortasunarekin loturiko nazioarteko proiektuetarako erreferentzia bilatzeko heburua duena. www.aeneas-project.eu/es/?page=about_es
- **AEPO - ASSOCIATION OF EUROPEAN PERFORMERS' ORGANISATIONS**
Europako 22 herrialdetako artisten kudeaketa kolektiboko 29 elkartet osaturiko erakundea, guztira 350.000 artista eta interprete biltzen dituena. www.aepo-artis.org
- **AICA**
Arte Kritikarien Nazioarteko Elkarte GKE bat da, UNESCOren babespean sortua, eta bere helburuak arte-kritikaren adierazpen librea mundu osoan indartzea eta hori gauzatzeko aniztasunari bide ematea da. www.aica-int.org
- **AMNESTY INTERNATIONAL**
Nazioartean denontzat onartuak dauden giza eskubideen alde borrokatzen diren pertsonen mundu mailako mugimendua. www.amnesty.org
- **ASHOKA**
Mundu osoko gizarte-liderren eta gizarte arloko premia larrienerako irtenbideak eta aldaketa-sistemak eskaintzen dituzten gizon nahiz emakume enpresaburuen nazioarteko erakundea. www.ashoka.org
- **ATLANTIC ARC CITIES**
Europako 30 hiriren eta hiri atlantikoaren sarean ahotsa da. Hiri kideen arteko sinergiak eta elkartasunak sustatzea du helburu, elkartasuneko eremu bat sortzen eta lankidetzara-proiektuak garatzen laguntzeko. www.atlanticcities.eu
- **BIODIVERSITY INTERNATIONAL**
Irabazi-asmorik gabeko nazioarteko erakundea da, 100 herrialde baino gehiagotako proiektuetan lanean ari dena, 300 bazkide ingururekin, pertsonen bizitza hobetzeko xedea duen ikerketa-lan bat burutuz, nekazaritzaren biodibertsitatea erabiliz eta kontserbatuz. www.biodiversityinternational.org
- **CAPE CLEAR ISLAND FESTIVAL**
Irlandako ipuinak kontatzen dituen jaialdia. www.capeclearstorytelling.com
- **CASCADE - DOCKLANDS COMMUNITY POSTER PROJECT (LONDRES)**
Ikusmen-arteak, hedabideak eta ziberespazioa erabiltzen dituen proiektua, tokiko komunitateei, haurrei eta gazteei birsorkuntzaren gaiaren inguruan dituzten desioak, ametsak eta itxaropenak adierazten laguntzen dituena. www.cspace.org.uk
- **CITTASLOW INTERNATIONAL**
Slow innovation delakoaren alde egin duten hirien sarea. www.cittaslow.org
- **CITY OF WOMEN**
Arlo eta testuinguru desberdinetan lan egiten duten Esloveniako eta atzerriko emakume artistak aurkezten dituen jaialdia, eta zenbait herrialdetako artisten eta teorikoen iritzi eta ikuspegi desberdinak jasotzeko plataforma bat. www.cityofwomen.org

— CIVITAS ARCHIMIDES

Tamaina ertaineko hiriguneetako garraio-sistemetan energiaren erabilera iraunkorra, segurua eta eraginkorra sortzearekin loturiko arazo eta aukerei aurre egiteko asmoz Europako sei hiri elkartu dituen proiektua. www.civitas.eu

— CGLU - UNITED CITIES AND LOCAL GOVERNMENTS

Zerbitzatzen duten komunitateen tamaina edozein izanik ere, interes orokorrak ordezkatzu eta defendatuz edozein eratako tokiko gobernuen bozeramaile bilakatzen den erakundea. www.cities-localgovernments.org

— CONECTA JOVEN

Alfabetatze digitala xedetzat duten heziketa-ekintzen bitartez gazteek komunitateen parte har dezatela sustatzen duen ikaskuntza-proiektua eta zerbitzua. www.conectajoven.net

— CPT - EUROPEAN COMMITTEE FOR THE PREVENTION OF TORTURE AND INHUMAN OR DEGRADING TREATMENT OR PUNISHMENT

Askatasunik gabe utzi dituzten pertsonen tratamendua aztertzea helburutzat duen batzordea, beharrezkoa izanez gero torturaren, tratu ankerren edo zigoren aurrean pertsonak behar duten babesa indartzeari begira. www.cpt.coe.int

— CREATIVE CLASH

Disonancias, Tillt eta WZB erakundeen artean garatutako Europako proiektua, Europako politikari gomendio batzuk helarazteko xedea duena artearen eta berrikuntzaren diziplina arteko plataformak sustatzearen.

— CREATIVE COMMONS EUROPE

Lankidetzaren banaketa areagotzen eta hobetzen duen irabazi-asmorik gabeko erakundea. Creative commonsen adituak direnekin harremanean jarri nahi duten erakunde, agintari eta partikularrei harremanetarako puntu bat eskaintzen ahalegintzen da. europe.creativecommons.org/

— CREATIVE COOPERATIONS

Gazteen arte-proiektuen Europako sarea. Gazteen Europako Zerbitzu Boluntario programarako sare pilotu gisa hautatu zuten hasieran, eta ordutik hona, goraipamen handia jaso du sare aldeanitz gisa. www.creative-cooperations.de/

— CSPACE

Ikusmen-arteak, hedabideak eta ziberespazioa erabiltzen dituen proiektua, tokiko komunitateei, haurrei eta gazteei birsorkuntzaren gaiaren inguruan dituzten desirak, ametsak eta itxaropenak adierazten laguntzen diena. www.cspace.org.uk

— CSR EUROPE

Gizarte-erantzukizun korporatiboa sustatzeko Europako enpresen sare nagusia. www.csreurope.org

— CULTURE ACTION EUROPE

Arteak eta kultura Europako proiektuaren funtsezko zutabe gisa sustatzeko eta lobby egiteko erakundea. www.cultureactioneurope.org

— DIY FESTIVAL ZURICH

Teknologiaren ikuspegi sortzaile eta alai bat jorratzen duen ekitaldia, eta artearen, zientziaren eta gizartearen arteko topaketan eztabaida publikoa sustatzen duena. www.diyfestival.ch

— DIY FESTIVAL BARCELONA

DIY filosofiari jarraiki Bartzelonan antolatutako jaialdia. www.donestech.net/es/presentacio_del_projecte

— ECLN - EUROPEAN CIVIL LIBERTIES NETWORK

Askatasunean eta berdintasunean, funtsezko eskubide zibiletan eta askatasun pertsonal eta politikoetan, mugitzeko askatasunean eta informazio-askatasunean oinarrituko den europar gizarte bat — non gutxiengoek ere eskubide berak edukiko lituzketen — sortzeko helburuak bere egiten ditu sare honek. www.ecln.org

- **EDEN - THE EUROPEAN DISTANCE AND E-LEARNING NETWORK**
 Urruneko hezkuntzako eta e-learning-eko Europa osoko profesionalak elkartzen dituen erakundea, ezagutzak partekatzeko eta alor honen politika eta praktika sustatzeko.
www.eden-online.org
- **EFNYO - EUROPEAN FEDERATION OF NATIONAL YOUTH ORCHESTRA**
 Europako hamabost bat orkestra gazte biltzen dituen erakundea, Europako kultur dibertsitate handia abiapuntutzat izango duten proiektu komunak antolatzeko xedea duena.
www.efnyo.org
- **EMU - EUROPEAN MUSIC SCHOOL UNION**
 Musika-eskolen elkarte nazionalen Europako erakundea. www.musicschoolunion.eu
- **ENAR - EUROPEAN NETWORK AGAINST RACISM**
 Europar Batasuneko kide diren estatu guztietan arrazakeriari aurre egiten lan egiten duten 600 erakundek baino gehiago osatutako Europa osoko sarea, Europar arrazakeriaren aurkako mugimenduaren ahots bilakatu dena.
www.enar-eu.org
- **ENPAP - EUROPEAN NETWORK FOR PUBLIC ART PRODUCERS**
 Gaur egungo ikusmen-artearen ekoizpenean esfera publikoan independentziaz lan egiten duten Europako kultur eragileen artean lankidetzaz jarraituago eta zabalago bat lortzeko plataforma-proiektu transnazionala.
- **EPOMM - EUROPEAN PLATFORM ON MOBILITY MANAGEMENT**
 Mugikortasunaren Kudeaketari buruzko Europako Plataforma, mugikortasunaren kudeaketan diharduten Europako herrialdeetako gobernuen sarea.
www.epomm.org
- **ERNACT - EUROPEAN REGIONS NETWORK FOR THE APPLICATION OF COMMUNICATIONS TECHNOLOGY**
 Informazioaren gizarreak dituen onurak Europar Batasuneko eskualdeetara deszentralizatzen laguntzearen alde lan egiten duten eskualdeetako erakundea.
www.ernact.net
- **ERYICA - EUROPEAN YOUTH INFORMATION AND COUNSELLING AGENCY**
 Europako erakunde independentea, gazte-informaziorako zentro nazionalak, koordinaziorako erakundeek eta sareek osatua. Gazteriaren eta informazio-zerbitzuen alorrean Europako lankidetzaz areagotzearen alde lan egiten du. www.eryica.org
- **EUKN - EUROPEAN URBAN KNOWLEDGE NETWORK**
 Ezagutzak eta esperientziak partekatzen dituen sarea, hiriko arazoei aurre egiteko. Europar Batasuneko hamazazpi herrialde, Eurocities, URBACT Programa eta Europako Batzordea parte hartzen ari dira Europako ekimen honetan.
www.eukn.org/eukn
- **EURES**
 Mugikortasun profesionalaren Europako ataria.
ec.europa.eu/eures/main.jsp?catId=56&acro=eures&lang=es
- **EURO-TOQUES**
 Sukaldarien nazioarteko erakundea.
www.euro-toques.org
- **EURO PRO-FEM**
 Berdintasunaren aldeko gizonen Europako sarea. www.europrofem.org
- **EUROCITIES**
 Europar Batasuneko erakundeekin batera europarren eguneroko bizitzari eragiten dioten arazo ohikoenei erantzutea helburutzat duten Europako hirien sarea.
www.eurocities.eu/main.php
- **EUROMONTANA**
 Mendiko lurraldeen lankidetzarako eta garapenerako sektore anitzeko Europako Elkarte. Europa osoko eskualde nahiz nazio mailako mendiko erakunde guztiak barne hartzen ditu, baita eskualde-garapenerako agentziak, tokiko agintaritzak, nekazaritza-elkarteak, ingurumen-agentziak, baso-elkarteak eta ikerketa-institutuak ere.
www.euromontana.org

- **EUROMOT, ESPACES TRANSFRONTALIERS**
Herrialde desberdinetako lurraldeak egokitu daitezela sustatuko duten mugaz haraindiko proiektu egituratzaileak sortu eta gauzatu daitezela errazteko mugaz haraindiko eragiketak. www.espaces-transfrontaliers.org/es
- **EUROPA CANTAT**
Gazte Abesbatzen Europako Federazioa
www.europacantat.mehrwert.de
- **EUROPEAN ASSOCIATION FOR MUSIC IN SCHOOLS**
Europako herrialde guztietan musika-heziketa garatzeko eta hobetzeko konpromisoa duten musika-hezitzaileak — irakasleak, artistak, zientzialariak — batzen dituen plataforma.
www.eas-music.org
- **EUROPEAN CULTURAL FOUNDATION**
Europar etorkizun komun bat erdiestearren jendea ahaldunduko duten kultur adierazpideak eta elkarrekintzak sustatzeko fundazioa. www.eurocult.org
- **EUROPEAN ENVIRONMENT AGENCY**
Europar Batasuneko erakunde honen helburua ingurumenari buruzko informazio sendo eta independentea eskaintzea da. Ingurumen-politikak garatu, onetsi, gauzatu eta balioesteko ardura dutenentzat informazio-iturri nagusia da, baita publiko orokorarentzat ere. www.eea.europa.eu
- **EUROPEAN FEMINIST FORUM**
Europako Foro Feministaren xedea Europako feministen arteko eztabaida ireki eta askotarikoa sustatzea eta Europar aldaketak eragiteko elkartu, ezagutu eta lan egiteko guneak sortzea da. europeanfeministforum.org
- **EUROPEAN LANDSCAPE ARCHITECTURE STUDENT ASSOCIATION**
Europa osoan paisaiaren arkitekturako ikasleen arteko laguntza, lankidetzeta, ideien trukea eta elkar aditzea sustatzen duen elkarte.
elasa.org/wp
- **EUROPEAN LANDSCAPE NETWORK**
Paisaiaren Europako Sarea, Paisaiaren Europako Hitzarmena babesteko.
www.eurolandscape.net
- **EUROPEAN NETWORK FOR CIVIL PEACE SERVICES**
Estatu mailan eta Europa mailan gatazketan indarkeriarik gabe esku-hartzeko tresna gisa bake-zerbitzu zibilak (CPS) sustatzeko helburua duten gobernu kanpoko erakundeen nazioarteko sarea. www.en-cps.org
- **EUROPEAN NETWORK OF LIVING LABS**
Bizi-zikloaren berrikuntza sustatzeko sarean gero eta zerbitzu gehiago garatzeko eta eskaintzeko sarea, sistemako eragile guztiei zuzendua: amaierako erabiltzaileak, enpresak, sektore publikoa eta irakaskuntza.
www.openlivinglabs.eu
- **EUROPEAN NETWORK OF REGIONAL CULINARY HERITAGE**
Europa osoko kideek osatutako Europako sarea, tokiko eta eskualdeko elikagaiak sustatuz eskualdeak garatzeko helburu komuna duena.
www.culinary-heritage.com
- **EUROPEAN SOCIAL FORUM**
Globalizazio alternatibo baten aldeko mugimenduko kideek burututako topaketa, ideiak eta proposamenak aldarrikatu, eztabaidatu eta sortzeko, esperientziak eta informazioa trukatzeko eta ekintza eta kanpaina eraginkorrak abian jarriko dituzten sareak sortzeko. www.fse-esf.org
- **EUROPEAN WRITERS' COUNCIL**
Europako idazleak elkartzen dituen erakundea, Europaz haraindiko kulturen eta literaturen arteko lankidetzeta, proiektu komunak eta esperientzia nahiz jardunbide egokien trukea sustatzeko. www.europeanwriters.eu
- **EUSKAL ETXEEN SAREA**
Munduan dauden euskal etxe guztiak (Erroma, Paris, Berlin, Ljubljana...) biltzen dituen sarea.
- **INGURUMENAREN INTERPRETAZIO ZENTROEN EUROPAKO FEDERAZIOA**
Interreg IVB SUODE programaren testuinguruan garatutako proiektua, Europa osoko ingurumenaren interpretaziorako zentroek federazio bat sortzeko.

- **INTERNATIONAL OBSERVATORY ON PARTICIPATORY DEMOCRACY**
Hirietao gobernuan demokrazia sakontzeko helburuarekin, tokian tokiko demokrazia parte-hartzaileari buruzko esperientziak ezagutu, trukatu eta aplikatzeko helburua duten munduko hiri, entitate, erakunde eta ikerketa-zentro guztiei zabalik dagoen gunea da. www.oidp.net
- **FERROCARRIL**
Immigrazioaren alorrean laguntzeko eta ekintzak adosteko sarea. Espainiako Atzerritartasun Legea eta, oro har, Europako migrazio-politika bidegabeak direla hartzen du abiapuntutzat, hain zuzen ere etorkinei funtsezko eskubideak ukatzen dizkietelako eta ahultasun larrieneko egoerara eramaten dituztelako. www.transfronterizo.net
- **FESTIVAL ARS NON VIOLENS MARIBOR 2012**
Bakearen eta indarkeria ezaren kulturaren Jaialdia aldi berean egingo da Europako Kultur Hiriburu den urtean eta IAoMCn (Bakearen Hiri Mezularien Nazioarteko Elkarte). www.iapmc.org
- **FESTIVAL AT THE EDGE - MUCH WENLOCK, SHROPSHIRE**
Ipuin-kontalarien jaialdia, mundu osoko artisten nahasketa eklektikoa, beren artea Erresuma Batuko eta Europa osoko bisitarien belarrietaraino zabaltzen dutenak. www.festivalattheedge.org
- **FESTIVAL INTERNATIONAL DU CONTE EN UZEGE – UZÈS**
Ipuin-kontalarien jaialdia, ipuingintza latino, zelta, eskandinaviar, afrikar eta kanadar iruditegiak nahasten dituenak. www.festivalduconte-enuzege.fr
- **FESTIVAL OF NARRATING ARTS - GRAZ, NIEDERÖSTERREICH**
Ipuin-kontalarien Europako Jaialdirik zaharrena. www.fabelhaft.at/
- **FILM CITIES NETWORK**
Ikus-entzunezko kulturaren garapenarekin loturiko tokiko garapen ekonomikorako ekimena, Italia, Portugal, Espainia eta Greziako zenbait hiritako kezka komunikatiboa (Venezia, Porto, Santiago, Salamanca, Donostia eta Salonika).
- **FOSDEM - FREE AND OPEN SOURCE SOFTWARE DEVELOPERS' EUROPEAN MEETING**
Software librea eta kode irekia denok erabil ditzagula sustatzeko urtero egiten den ekitaldia. <http://fosdem.org/2010/>
- **GENDER ART MAPS: CONSTANT (ASSOCIATION FOR ART AND MEDIA-BRUSELAS)**
Gaur egungo Europan generoaren, etniaren, arrazaren, klasearen eta sexualitatearen arteko loturak arakatzeko dituen esperimenezko mapaketa proiektua. www.genderartnet.eu/emerage
- **GLASGOW DIY FESTIVAL**
DIY filosofiaren pean Glasgow hirian (Eskozia) egiten den jaialdia. <http://diyglasgow.co.uk/blog/>
- **GREENPEACE**
Nazioarteko erakunde ekologista eta bakezalea, ekonomikoki nahiz politikoki independentea, gobernuen, alderdi politikoaren edo enpresen dohaintzarik edota presiorik onartzen ez duena. www.greenpeace.org
- **GUERRILLA GARDENING**
Hirietao eremu publiko degradatuetan era askotako landareak landatuz esku-hartu nahi duten herritarrei zuzendutako proiektua. Batzuetan graffitiak egiten dira haziarekin, ahaztutako eremuetan loreak eta landareak ereinez (modu klandestinoan edo baimenarekin), horiei balio estetiko bat emateko. www.guerrillagardening.org
- **HUB INTERNATIONAL**
Gizarte-ekintzaileak eta berritzaileak inspiratzeko, konektatzeko eta bultzatzeko lan-eremuak. <http://the-hub.net>
- **HUMAN RIGHTS FILM FESTIVALS NETWORK**
Giza eskubideen aldeko zinemaldien nazioarteko elkarte. www.humanrightsfilmnetwork.org
- **HUMAN RIGHTS WATCH**
Giza eskubideak defendatu eta babestearen alde lan egiten duen nazioarteko erakunde independentea. www.hrw.org

- **ICLEI - LOCAL GOVERNMENTS FOR SUSTAINABILITY**
Garapen iraunkorarekin konpromisoa hartu duten tokiko gobernuen eta nazio nahiz eskualde mailako gobernuetako erakundeen nazioarteko elkarte. www.iclei.org
- **ICOM - INTERNATIONAL COUNCIL OF MUSEUMS**
Museoen eta museoetako profesionalen nazioarteko erakundea, munduko gaur egungo eta etorkizuneko natur eta kultur ondare ukigarri nahiz ukiezina babestu, iraunarazi eta gizarteari komunikatzearekin konprometitua. icom.museum
- **IDENSITAT**
Artearekin, eremu publikoan esku-hartzearekin eta gizartean ekintzak burutzearekin loturiko proiektua. Urteroko nazioarteko deialdi baten gisa funtzionatzen du, eta testuinguru eta prozesu jakin batzuetako arazo eta kolektibo batzuen inguruan lan egin nahi duten artistak aurkezten dira bertara. www.idensitat.org
- **INCLUSION EUROPE**
Adimen-egzaitasuna duten pertsonen eta beren familien interesak eta eskubideak Europan defendatzen dituen irabazi-asmorik gabeko erakundea. www.inclusion-europe.org
- **INTERNATIONAL ASSOCIATION OF EDUCATING CITIES**
Helburu komun bat duen hiri multzoa: herritarren bizi-kalitatea hobetzeko proiektuetan eta jardueretan lan egitea, hiriarren erabileran eta bilakaeran aktiboki parte hartzera bultzatuz eta hiri hezitzaileen inguruan onetsitako adierazpenarekin bat etorriz.
- **INTERNATIONAL ASSOCIATION OF PEACE MESSENGER CITIES**
Nazio Batuen baitan sortutako erakundea, udal agintariak beren muge barruan bakearen kultura ezartzeko orduan eginkizun aktibo eta sortzaile bat burutzeko erantzukizun handia dutela uste duena. www.iapmc.org
- **INTERNATIONAL FEDERATION FOR CHORAL MUSIC**
Mundu osoko abesbatzetako musikarien artean komunikazioa eta trukea erraztearen alde lan egiten duen erakundea. www.ifcm.net
- **INTERNATIONAL INSTITUTE OF HUMAN RIGHTS**
René Cassinek sorturiko elkarte, funtsezko giza eskubideak garatzearen alde independenteki lan egiten duena. www.iidh.org
- **INTERNATIONAL MUSEUM OF WOMAN**
Lidergo-postuak dituzten emakume gazteen kopurua areagotzeko; bertako kideak publiko zabal batekin konektatzeko (esate baterako, Global Fund for Women eta World YWCA), eta emakumeen lehen belaunaldi orokor honek osatzen duen nazioarteko komunitatea areagotzeko sortutako erakundea. imaginingourselves.imow.org
- **INTERNATIONAL NETWORK FOR PEACE**
Beren senitartekoak galdu dituzten edo gerra, arma nuklear, terrorismo, genozidio, krimen antolatua edo indarkeria politikoaren ondorioz eragin zuzena jasan duten pertsonen osatutako erakundeen sare orokorra. www.internationalnetworkforpeace.org
- **INTERNATIONAL STORYTELLING FESTIVAL – KOZANI**
Kozani herrian (Grezia) egiten den ipuin-kontalarien jaialdia. kozani-festival.gr/2010/
- **INTERNATIONAL STORYTELLING NETWORK**
Bost kontinenteetan 40 herrialdeetako 580 narratzaile baino gehiago elkartzen dituen lotura-plataforma, ipuin-kontalarien lana ezagutzera ematen duena. www.cuentacuentos.eu
- **INTERNATIONAL YOUTH FOUNDATION**
Gazteei herritar osasuntsu, emankor eta konprometitua izaten laguntzen dieten gizarte zibileko enpresa, gobernu eta erakundeen mundu mailako komunitate bat sortu eta babesten duen fundazioa. www.iyfnet.org
- **INTERREG IVB SUDOE**
Europako Hego Mendebaldeko Eremuko Lurralde Lankidetzarako programa, FEDER bidez (Eskualdearen Garapenerako Europako Fondo) proiektu transnazionalak aldi berean finantzatzeko eskualdeen garapena bultzatzen duena. www.interreg-sudoe.eu

- **IPC - INTERNATIONAL PLANNING COMMITTEE**
Elikadura-subiranotasunarekin loturiko gai eta programetan interesatuta dauden GKE eta GZEen munduko sarea.
www.foodsovereignty.org
- **IPRA - INTERNATIONAL PEACE RESEARCH ASSOCIATION**
Kontinente guztietako akademiko, profesional eta erabakien arduradunek osatutako sarea, mundu osoan bake iraunkorarekin loturiko gairik garrantzitsuenen diziplina arteko ikerketaren alde lan egiten duena. soc.kuleuven.be/iieb/ipraweb
- **KIDS FOR KIDS FESTIVAL**
Haurrek sortutako eta hurrei zuzendutako ikus-entzunezko mezueta oinarritutako zinema-jaialdia. www.kidsforkidsfestival.org
- **KIROLAREN EUROSAREA**
Frantzia, Espainia eta Portugalgo estatuen mugaz haraindiko eskualdeen artean kirolaren alorrean lankidetzaz garatzeko erakunde eta erakunde desberdinek osatutako lan-taldea. www.eurored-deporte.net
- **LES RENCONTRES**
Eztabaidarako eta ekintzarako irekitako eremu bat da, Europar kultur politikak sortzen aktiboki parte hartzeko helburua duena. www.lesrencontres.eu
- **LYCÉE RENÉ CASSIN**
Hainbat Lizeo ditu Osloen, Baionan, Estrasburgon, Gonessen, Guenangen, Wizernes eta Frantziako Tolosan. www.rcassin.no
- **MARATÓN DE LOS CUENTOS DE GUADALAJARA**
Ipuin-kontalarien Jaialdia, Espainiako Estatuan dagoen zaharrena. Maratondelos cuentos.org
- **MAYORS FOR PEACE**
Arma Nuklearrak Erabat Indargabetzearen bitartez Hirien arteko Elkartasuna Sustatzeko Programa formalki babesten duten mundu osoko hiriek osatutako sarea, Takeshi Arakik 1982. urtean aurkeztua, garai hartan Hiroshimako alkate zela. www.mayorsforpeace.org
- **MEDIA PROGRAMME**
Ikus-entzunezko industriari laguntzeko Europar Batasunak sortutako programa. www.mediaeusk.eu
- **MERCATOR - EUROPEAN RESEARCH CENTRE ON MULTILINGUALISM AND LANGUAGE LEARNING)**
Ikastetxean, etxean eta kultur partaidetzaren bitartez hizkuntzen irakaskuntzaren eremuan ezagupenak eskuratzea, zabaltzea eta aplikatzea xedetzat duen hizkuntzaren azterketarako zentroa, Europako hizkuntza-dibertsitatearen testuinguruan. www.mercator-research.eu
- **METREX**
Metropoliko gaietan ezagupenak, gaitasunak eta esperientziak trukatzeko plataforma bat eskaintzen duen eskualde eta metropoli-eremuen sarea; era berean, interes komuneko gaietan ekintza partekatua burutzeko aukera ere eskaintzen du.
- **NATURA 2000 SAREA**
Europar Batasuneko eremu babestuen sarea, hegaztientzako babes bereziko eremu izendatutako inguruneak eta Habitaten Arzetarua betetzeko izendatutako eremuak biltzen dituena. ec.europa.eu/environment/nature/natura2000
- **NECS - EUROPEAN NETWORK FOR CINEMA AND MEDIA STUDIES**
Argitalpenak, konferentziak, ikerketa-sareak eta tailerrak aurkezteko aukerak eskaintzen dituzten media eta zinema-estudioen sarea; hezitzaileen eta ikerlari gazteen parte-hartzea eta nazio, kultura eta hizkuntzen mugetatik haratagoko trukeak sustatzen du. www.necs-initiative.org
- **NETWORK OF SOCIAL STREET WORKERS**
Kaleko gizarte-langileen nazioarteko sarea, Dynamo International gobernuz kanpoko erakundeak koordinatua. www.trabajo-de-calle.net

- **NETWORK TO PROMOTE LINGUISTIC DIVERSITY**
Hizkuntza-dibertsitatea sustatzeko sarea (NPLD), hizkuntza-plangintzaren esparruan jardunbide hobeak trukatu daitezela eta ideia berri eta berritzaileak garatu daitezela erraztea helburu duena. www.npld.eu
- **OCEANA EUROPE**
Munduko ozeanoak babestu eta berreskuratzearan alde lan egiten duen nazioarteko erakundea. oceana.org/sp/europa
- **OPEN SPACE TECHNOLOGY WORLD COMMUNITY**
Open Space Technology izenekoaren inguruan partekatzen, ikasteko, baliabideak trukatzeko eta komunitatea sortzeko topagunea.
- **OPEN SPACES NETWORK**
Lackpool hiriko (Erresuma Batua) parke eta eremu publikoetan interesa duen taldea.
- **ORESUND FOOD**
Elikaduraren balio-kateko ikerketa, enpresak eta erakundeak elkartzen dituen sarea. www.oresund.org/food
- **PRISION ART NETWORK**
Europako presoan eta preso ohien hezkuntza artistikoan esku-hartzen duten erakundeen nazioarteko sarea. www.panproject.org
- **PRO-EE**
Europako sei herrialdetako agintari publikoak elkartzen dituen erakundea, hautatutako produktu-multzoetan eraginkortasun energetikoa areagotzeko xedez. www.pro-ee.eu
- **R&D RESEARCH AND DEGROWTH**
Ekonomikoki eta sozialki iraunkorra den deshaszkundeari buruzko topaketak, ekonomiaren, ingurumenaren eta gizartearen ikuspegiak bateratzen dituena, politika praktikoetan eta proposamen zehatzetan arreta jarritz. www.degrowth.eu
- **REDESEARTE PAZ**
Garapen komunitarioa eta gizarte-koehsioko prozesuak indartzeko helburua duten kultur eragileen sarea. Gaur egungo artearen tresnen eta kulturaren bitartez eraikuntza kolektiborako prozesuak sustatzea eta/edo baketzea da bere helburua. redeseartepaz.org
- **SCOTTISH INTERNATIONAL STORYTELLING FESTIVAL - SCOTLAND, UNITED KINGDOM**
Eskoziako gaur egungo ipuingintzaren eta tradizionalaren urteroko ekitaldia. Eskoziako eta Europako artistak eta publikoak elkartzen ditu jaialdi honek. www.scottishstorytellingcentre.co.uk
- **SIX**
Gizarte-berrikuntza sustatzeko konpromisoa duten 700 pertsona eta erakunde baino gehiago biltzen dituen komunitate orokorra. Gure gizarteak zahartzearen, klima-aldaketaren, desberdintasunaren eta osasun-laguntzaren erronkei irtenbide hobeak eskaintzeko daukan metodoak hobetzea da bere helburua. www.socialinnovationexchange.org
- **SLIC - SOFTWARE LIBREA ETA KULTUR ERAKUNDEAK**
Softwarearen garatzaileak eta kultur erakundeak biltzen dituen topaketa, artxibo digitalarekin loturiko baliabideak eta ezagutzak partekatzen eta artxibatutako kultur edukiak eskuratu ahal izateko.
- **SLOW FOOD INTERNATIONAL**
Ekogastronomia erakundea, irabazi-asmorik gabekoa, bere kideek finantzatu, bere proiektuak burutzeko hainbat egitura garatu dituena. www.slowfood.com
- **SURF RIDER EUROPE**
Irabazi-asmorik gabeko elkarteak, itsasoa, itsasertza, olatuak eta horiek erabiltzen dituen biztanleria defendatu, babestu, balioetsi eta iraunkortasunez kudeatzeko helburua duena. www.surfrider.eu

- **TENANTSPIN**
Telebista komunitarioaren lankidetzaproiektua, Liverpoolen egina, etxebizitzamultzoetan edo etxeorrazetan bizi diren zenbait kolektiborekin egindako lana abiapuntutzat duena, horietatik gehienak 50 urtetik gorako jendea izanik.
www.tenantspin.org
- **THE EUROPEAN ASSOCIATION OF CONSERVATOIRES**
Kultura eta hezkuntzako Europako sarea, 55 herrialdetan musika-heziketa profesionaleko kide diren 273 erakunde baino gehiago biltzen dituena. www.aecinfo.org
- **THE EUROPEAN NETWORK OF PEACE EDUCATORS**
Elkarteetan bakearen aldeko langile gisa parte hartzen duten norbanakoei eta erakundeei esperientziak eta gaitasunak trukatzeko aukera eta heziketarekin loturiko Europako balibideak erabiltzeko modua eskaintzen dien sarea. www.peacetraining.org/trainingnetwork
- **THE PARENTS CIRCLE**
1994. urtean Osloko Bake Prozesuan sortutako kolektiboa; Gurasoen Zirkulu-Familien Foro hau (GZFF) Ekialde Hurbileko gatazkaren testuinguruan lehen mailako senitartekoak galdu dituzten Israelgo eta Palestinako 500 familiek osatzen dute.
www.theparentscircle.org
- **THE PEACE PEOPLE**
1976. urtean Ipar Irlandan indarkeriaren aurka protesta egiteko mugimendu gisa hasitako herri-mugimendua. 100.000 lagunek baino gehiagok parte hartu zuten hasierako mugimendu hartan, eta fundatzaileetako bik, Mairead eta Bettyk, Bakearen Nobel Saria jaso zuten urte horretan. www.peacepeople.com
- **TIME BANKING UK**
Erresuma Batu osoko denboraren bankuak babesteko eta laguntzeko erakundea, elkarri inspirazioa, orientazioa eta laguntza eskainiz.
www.timebanking.org
- **UITP - GARRAIO PUBLIKOAREN NAZIOARTEKO BATASUNA**
Garraio publikoaren agintarientzako eta operadore, arduradun politiko, zientzia-institutu eta zerbitzuen industriarentzako nazioarteko erakundea. www.uitp.org
- **(UN)COMMON SOUNDS**
Gaur egungo sorkuntza-lanari eta soinu esperimentalari buruzko ikerketa eta dokumentaziorako proiektua.
www.uncommonsounds.org
- **UNECEC- UNIVERSITY NETWORK OF THE EUROPEAN CAPITALS**
Irabazi-asmorik gabeko nazioarteko elkarte, Kulturaren Europako Hiriburu izan diren, hautagai izan diren edo hautagai izango diren hirietako unibertsitateak biltzen dituena.
www.uneccc.org
- **UPPA - UNIVERSITÉ DE PAU ET DES PAYS DE L'ADOUR**
Espainiaren mugaren ondo-ondoan kokatua, Université de Pau et des Pays de l'Adour (UPPA) lau campusek osatutako sare bat da, Baiona-Angelu ere biltzen duela: Euskal Kostaldeko campusa. www.univ-pau.fr
- **VELO CITY**
Bizikleta bidezko garraioaren plangintzari buruzko hitzaldi-zikloa.
www.welcomehome.dk
- **VIA CAMPESINA**
Nekazariak, ekoizle txiki eta ertainek, landa-inguruneetako emakumeek, indigenek, lurrik gabeko jendeak, landako gazteek eta laborantza-langileek osatutako nazioarteko mugimendua, beren kideen balioak eta oinarritzko interesak defendatzen dituena.
www.viacampesina.org
- **VOLUNTARY ARTS NETWORK**
Artearen munduarekin loturiko pertsonen ingurunea hobetzearen arduradun politikoeekin, mezenasekin eta politikariekin lan egiten duen sarea. Halaber, arteen sektorean beren borondatez parte hartzen duten pertsonen informazioa eta heziketa eskaintzen die. www.voluntaryarts.org

— **WHO. AGE-FRIENDLY ENVIRONMENTS PROGRAMME**

Adinekoekin adiskidetasunez jokatzeko duten hiriak, zahartze aktiboa sustatzen dutenak, adin handieneko biztanleen bizi-kalitatea hobetzeaz arduratzen direnak eta horien gizarte-partaidetza, autonomia eta jokabide osasungarriak sustatzen dituztenak.
www.who.int/ageing/age_friendly_cities/en/index.html

— **WORLD CAFÉ**

World Caféan elkarrizketa sustatzeko sarea, gai garrantzitsuen inguruan elkarrizketa-sare bizia sortzeko borondatezko modu bat.
www.theworldcafe.com

— **WORLD STORY TELLING DAY**

Ipuin-kontalariaren nazioarteko eguna. Urtero ospatzen da udaberriko ekinozioan munduko hainbat tokitan.
worldstorytellingday.webs.com

— **YOUTH IN ACTION**

Europar Batasunak 15 eta 28 urte bitarteko gazteentzat prestatutako programa (batzuetan, 13-30 artekoentzat). Horren helburua Europako gazteen artean herritartasun aktiboko, elkartasunezko eta tolerantziako sentimendu bat suspertzea da, eta Batasunaren etorkizuneko egituraren parte har dezatela lortzea.
ec.europa.eu/youth/youth-in-action-programme.

Proiektuaren zuzendaritza eta koordinazioa

Donostia 2016 bulegoa
Erregina Erregentea 8, behea
20.003 Donostia
Tel: +34 943483344
Faxa: +34 943483340
www.dss2016.eu

Diseinua

Joaquín Gáñez

Maketazioa

didart

Itzulpena

Allan Bebbington, Eskura, Susana Fernández Oliván,
Caren Irwin, Jose Luis Padrón

Inprimaketa

Serafi

Lege-gordailua: XXXXXXXXXXXX

ISBN: 978-84-89668-81-2

Ale kopurua: 500

Argazki eta irudien kredituak

Aiala Lucero
Alberto Rodríguez
Dani Blanco
Donosti Cup
El Diario Vasco
Fototeca Kutxa
Francisco Javier Gamez
Gipuzkoako Ozeanografia Fundazioa - Donostiako Aquarium-Itsas Jauregi
Gorka Bravo
Gorka Estrada
Iñigo Gomendio
Iñigo Ibáñez
Iñigo Royo
Javier Tles
Lolo Vasco
Lurrak.com
Maidier López
Mikel Etxebeste
Montse G. Castillo
Natali Canas y Lucas Echebeste
Ricardo Iriarte
Sara Santos (*Donostia Monumental y Turística* Ed. Everest)
Víctor Quintas





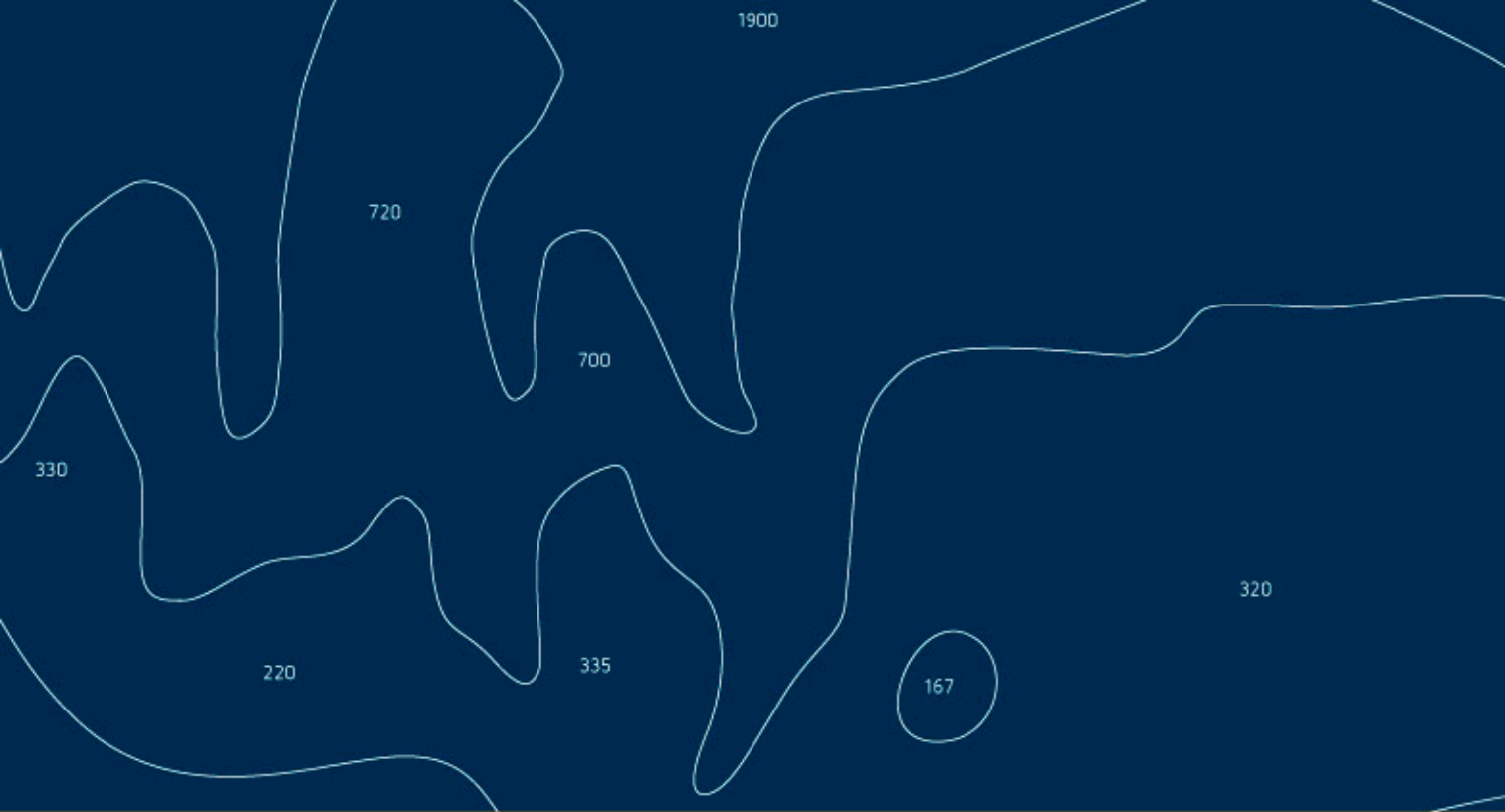

WWW.SANSEBASTIAN2016.EU



Donostia Udala
Ayuntamiento de San Sebastián



Gipuzkoako Foru Aldundia
Diputación Foral de Gipuzkoa



EUSKO JAURLARITZA
GOBIERNO VASCO